

# R 7.5T

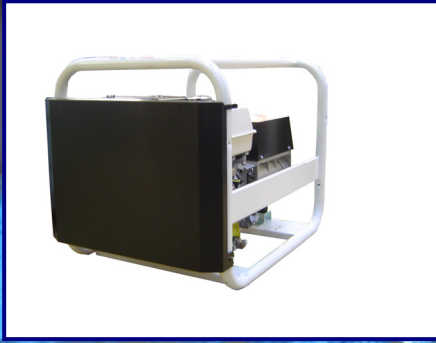

**FR**

MANUEL D'UTILISATION  
ET D'ENTRETIEN DES  
GROUPES ÉLECTROGÈNES  
(notice originale)

**EN**

USER AND MAINTENANCE  
MANUAL FOR  
GENERATING SETS

**ES**

MANUAL DE USO Y  
DE MANTENIMIENTO  
DE LOS  
GRUPOS ELECTROGENOS

**DE**

HANDBUCH ZUR  
BEDIENUNG UND  
WARTUNG VON  
STROMERZEUGERN

**IT**

MANUALE D'USO E  
MANUTENZIONE DEI  
GRUPPI ELETTOGENI

**PT**

MANUAL DE UTILIZAÇÃO  
E DE MANUTENÇÃO DOS  
GRUPOS ELECTROGÉNEOS

**NL**

GEBRUIKS EN  
ONDERHOUDSHANDLEIDING  
VOOR STROOMAGGREGATEN

**RU**

РУКОВОДСТВО ПО  
ЭКСПЛУАТАЦИИ И  
ОБСЛУЖИВАНИЮ  
ГЕНЕРАТОРНЫХ БЛОКОВ

**SV**

ANVÄNDAR- OCH  
UNDERHÅLLSMANUAL FÖR  
GENERATORAGGREGATEN

**FI**

GENERAATTORI  
KONEISTOJEN KÄYTTÖ- JA  
HUOLTO-OHJEKIRJA

**DA**

BRUGER- OG  
VEDLIGEHODELSESMANUAL  
FOR  
GENERATORAGGREGATER

**EL**

ΕΓΧΕΙΡΙΔΙΟ ΧΡΗΣΗΣ ΚΑΙ  
ΣΥΝΤΗΡΗΣΗΣ ΤΩΝ  
ΗΛΕΚΤΡΟΓΕΝΗΤΡΙΩΝ

**CS**

NÁVOD K POUŽITÍ  
ELEKTROGENNÍCH SESTAV

**ET**

GENERAATORAGREGAATIDE  
KASUTUS- JA  
HOOLDUSJUHEND

**LV**

ĢENERATORAGREGĀTU  
LIETOŠANAS UN  
UZTURĒŠANAS  
INSTRUKCIJA

**LT**

GENERATORIŲ  
NAUDOJIMO IR  
TECHNINIO APŪSŪVIMO  
INSTRUKCIJOS

**HU**

RAMTERMELŐ EGYSÉGEK  
FELHASZNÁLÓI ÉS  
KARBANTARTÁSI  
KÉZIKÖNYVE

**PL**

INSTRUKCJA OBSŁUGI I  
KONSERWACJI ZESPOŁÓW  
PRĄDOWÓRCZYCH

**SK**

NÁVOD NA POUŽÍVANIE A  
ÚDRŽBU  
ELEKTROGENERÁTOROV

**SL**

PRIROČNIK ZA UPORABO IN  
VZDRŽEVANJE  
GENERATORJEV

A

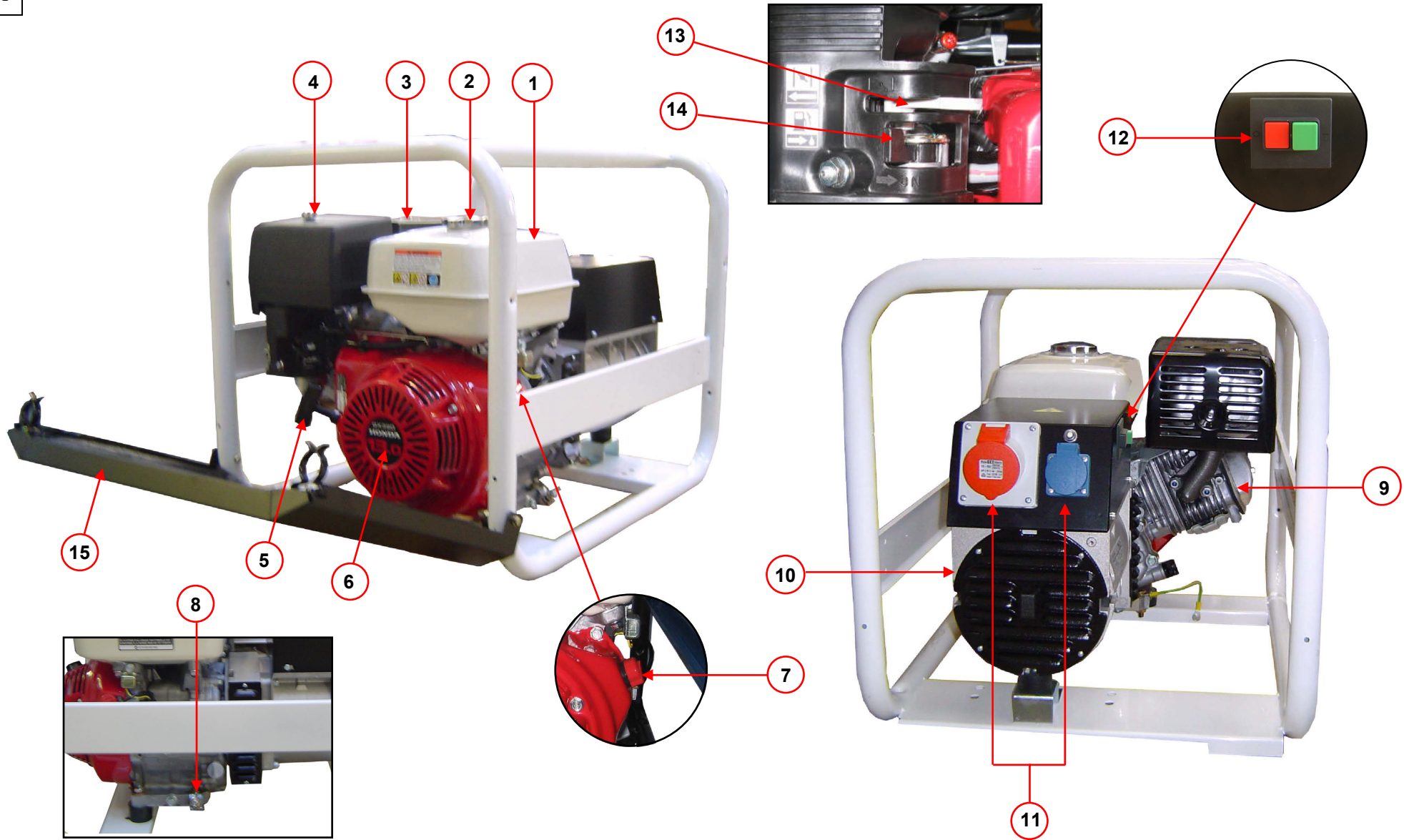

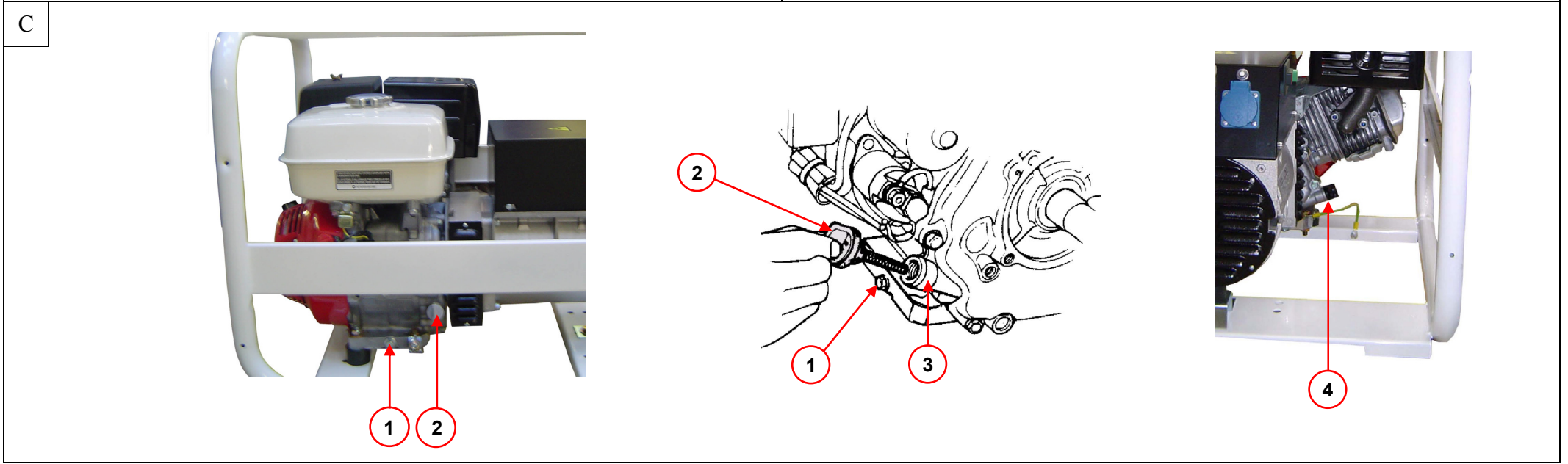
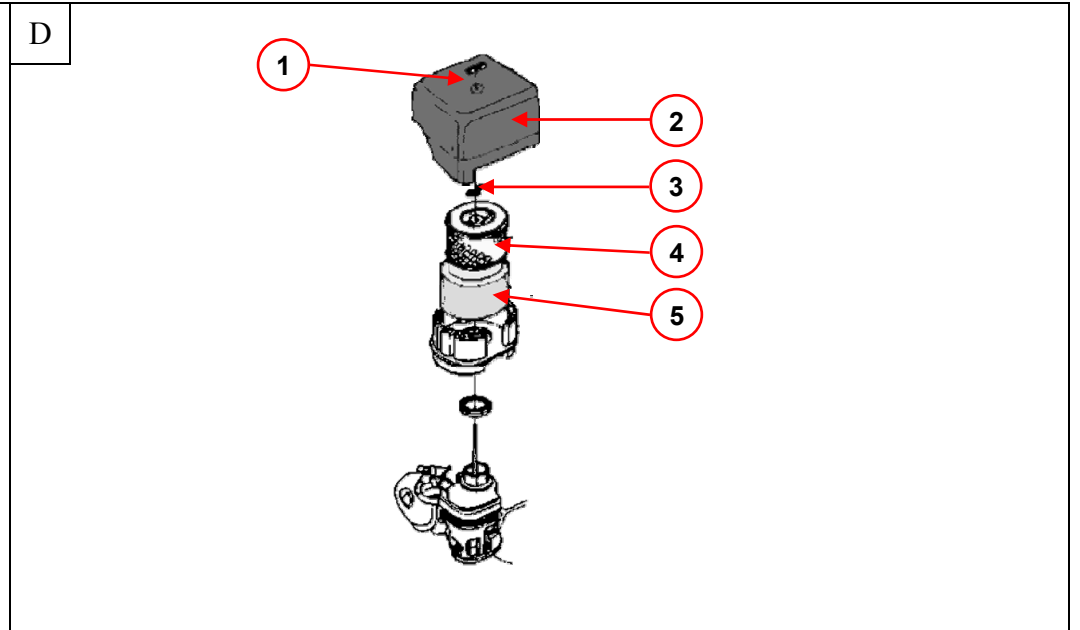
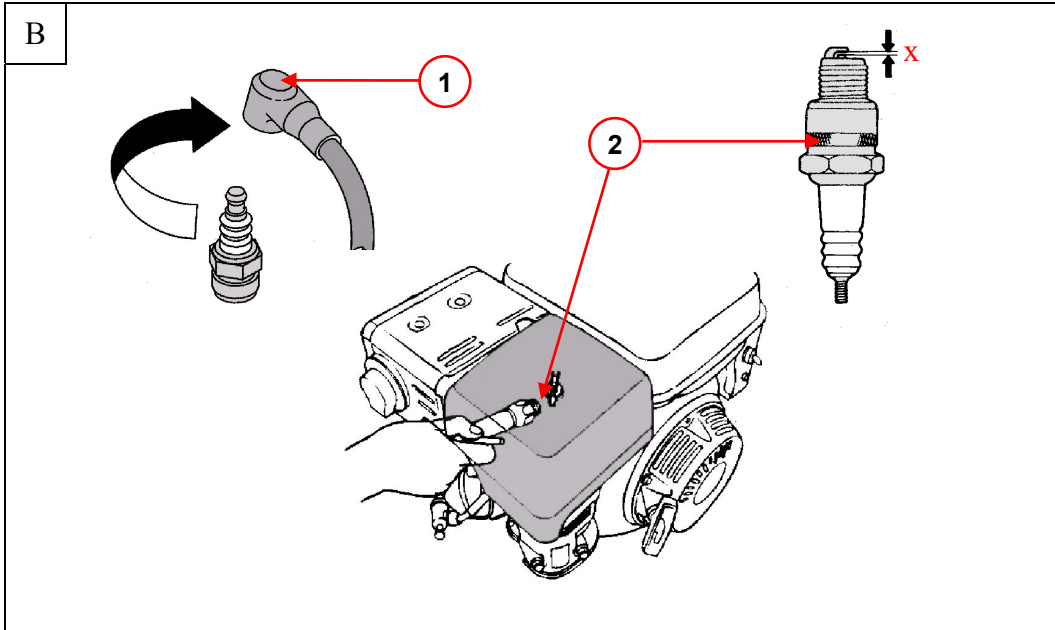

E

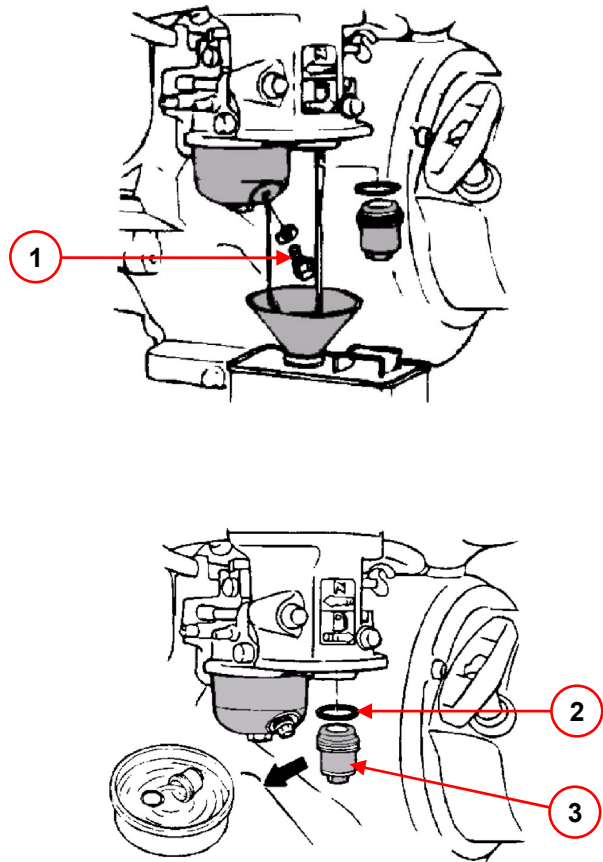

F

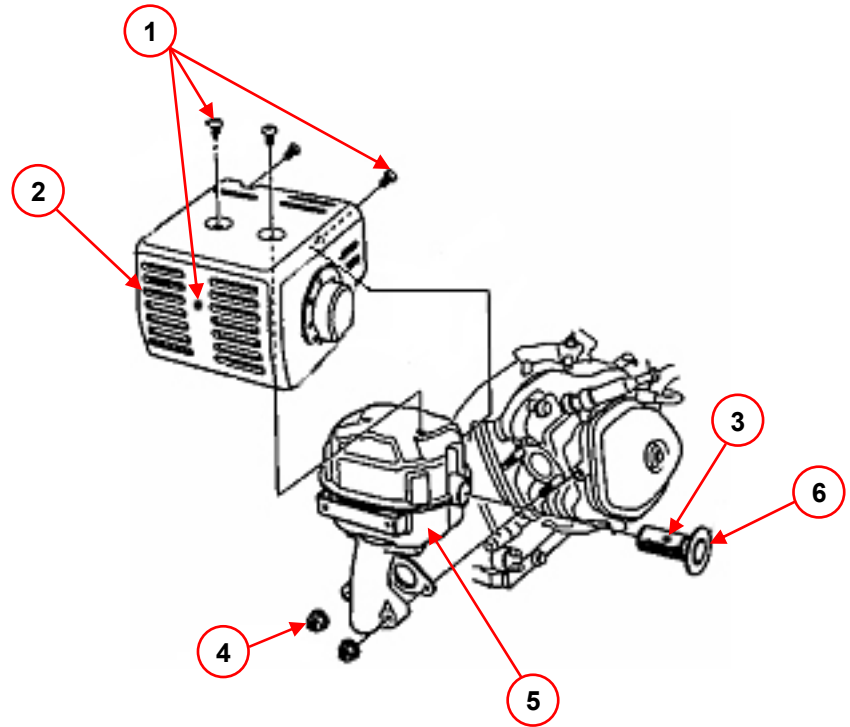

ISO 9001



SDMO Industries  
Implantation en France



SDMO Industries – 12 bis, rue de la Villeneuve  
 CS 92848 – 29229 BREST Cedex – France  
 Tel +33 (0)2 98 41 41 41 – Fax +33 (0)2 98 41 63 07





## Sommaire

1. Préambule	7. Méthode d'entretien
2. Description générale	8. Stockage du groupe
3. Préparation avant utilisation	9. Recherche de pannes mineures
4. Utilisation du groupe	10. Caractéristiques
5. Protections	11. Section des câbles
6. Programme d'entretien	12. Déclaration de conformité "C.E."





### 1. Préambule

#### 1.1. Recommandations

		Avant toute utilisation, lire attentivement ce manuel. Toujours respecter scrupuleusement les prescriptions de sécurité, d'utilisation et d'entretien du groupe électrogène.
Avertissement		

Nous vous remercions pour l'achat de l'un de nos groupes électrogènes. Les informations contenues dans ce manuel sont issues des données techniques disponibles au moment de l'impression. Dans un souci d'amélioration permanente de la qualité de nos produits, ces données sont susceptibles d'être modifiées sans préavis.

#### 1.2. Pictogrammes et plaquettes figurant sur les groupes avec leur signification

 Danger	 Attention : risque de commotion électrique	 <p>ER P31-02A●</p> <p>Attention : le groupe électrogène est livré sans huile. <b>Avant tout démarrage du groupe, vérifier le niveau d'huile.</b></p>
 Terre	 Attention : risque de brûlure	



1

2

3

1 – Attention : se reporter à la documentation livrée avec le groupe électrogène.

2 – Attention : émission de gaz d'échappement toxique. Ne pas utiliser dans un espace clos ou mal ventilé.

3 - Arrêter le moteur avant d'effectuer le remplissage de carburant.

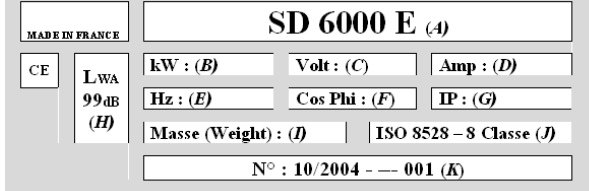

<p>A = Modèle du groupe B = Puissance du groupe C = Tension du courant D = Ampérage E = Fréquence du courant F = Facteur de puissance</p>	 <p style="text-align: center;"><b>SD 6000 E (4)</b></p> <p>MADE IN FRANCE</p> <p>CE L<sub>WA</sub> 99dB (H)</p> <p>kW : (B) Volt : (C) Amp : (D)</p> <p>Hz : (E) Cos Phi : (F) IP : (G)</p> <p>Masse (Weight) : (J) ISO 8528 - 8 Classe (J)</p> <p>N° : 10/2004 - -- 001 (K)</p>	<p>G = Classe de protection H = Puissance acoustique du groupe I = Masse du groupe J = Norme de référence K = Numéro de série</p>
Exemple de plaque d'identification		

#### 1.3. Consignes et règles de sécurité

	<b>Ne jamais faire fonctionner le groupe électrogène sans avoir remonté les capots de protection et fermé toutes les portes d'accès.</b>
Danger	<b>Ne jamais enlever les capots de protection ni ouvrir les portes d'accès si le groupe électrogène est en fonctionnement.</b>

### 1.3.1 Avertissements

Plusieurs signes d'avertissement sont susceptibles d'être représentés dans ce manuel.

 <b>Danger</b>	<b>Ce symbole signale un danger imminent pour la vie et la santé des personnes exposées. Le non-respect de la consigne correspondante entraîne des conséquences graves pour la santé et la vie des personnes exposées.</b>
 <b>Avertissement</b>	Ce symbole attire l'attention sur les risques encourus pour la vie et la santé des personnes exposées. Le non-respect de la consigne correspondante peut entraîner des conséquences graves pour la santé et la vie des personnes exposées.
 <b>Attention</b>	Ce symbole indique une situation dangereuse le cas échéant. En cas de non-respect de la consigne correspondante, les risques encourus peuvent être des blessures légères sur des personnes exposées ou la détérioration de toute autre chose.

### 1.3.2 Conseils généraux

A la réception du groupe électrogène, vérifier le bon état du matériel et la totalité de la commande. La manutention d'un groupe s'effectue sans brutalité et sans à-coups, en ayant pris soin d'avoir préparé à l'avance son emplacement de stockage ou d'utilisation.

 <b>Avertissement</b>	Avant toute utilisation : - savoir arrêter le groupe électrogène en urgence, - comprendre parfaitement toutes les commandes et manœuvres.
---	---

Par mesure de sécurité, respecter la périodicité d'entretien (voir tableau d'entretien). Ne jamais effectuer des réparations ou des opérations d'entretien sans l'expérience nécessaire et/ou l'outillage requis.

Ne jamais laisser d'autres personnes utiliser le groupe électrogène sans avoir auparavant donné les instructions nécessaires.

Ne jamais laisser un enfant toucher le groupe électrogène, même à l'arrêt. Eviter de faire fonctionner le groupe électrogène en présence d'animaux (peur, énervement, etc.).

Ne jamais démarrer le moteur sans filtre à air ou sans échappement.



Ne jamais intervertir les bornes positive et négative des batteries (si équipé) en les montant : une inversion peut entraîner de graves dégâts sur l'équipement électrique.

Ne jamais recouvrir le groupe électrogène d'un matériau quelconque pendant son fonctionnement ou juste après son arrêt (attendre que le moteur soit froid).

Ne jamais enduire le groupe électrogène d'huile, même dans le but de le protéger de l'attaque de la corrosion ; les huiles de conservation sont inflammables et dangereuses à inhaler.

Dans tous les cas, respecter les règlements locaux en vigueur concernant l'utilisation des groupes électrogènes.

### 1.3.3 Précautions contre l'électrocution

 <b>Danger</b>		<b>Les groupes électrogènes débitent du courant électrique lors de leur utilisation : risque d'électrocution. Raccorder le groupe électrogène à la terre à chaque utilisation.</b>
--	---	--

Ne jamais toucher des câbles dénudés ou des connexions débranchées. Ne jamais manipuler un groupe électrogène les mains ou les pieds humides. Ne jamais exposer le matériel à des projections de liquide ou aux intempéries, ni le poser sur un sol mouillé.



Toujours maintenir les câbles électriques et les connexions en bon état. Ne pas utiliser du matériel en mauvais état : risque d'électrocutions ou de dommage à l'équipement.

Si la longueur du ou des câbles d'utilisation est supérieure à 1 mètre, prévoir un dispositif de protection différentielle entre le groupe électrogène et l'appareillage. Ce dispositif doit être placé à une distance maximale de 1 mètre des prises de courant du groupe électrogène. Utiliser des câbles à gaine caoutchouc, souples et résistants, conformes à la norme IEC 60245-4 ou des câbles équivalents. Ne pas connecter le groupe électrogène à d'autres sources de puissance (réseau de distribution public par exemple).



Cas particulier : si la connexion de réserve aux réseaux électriques existants est prévue, seul un électricien qualifié est habilité à la mettre en œuvre, en prenant en considération les différences de fonctionnement de l'équipement selon l'utilisation du réseau de distribution public ou du groupe électrogène.

La protection contre les chocs électriques est effectuée par des disjoncteurs spécialement prévus pour le groupe électrogène : en cas de besoin, les remplacer par des disjoncteurs ayant des valeurs nominales et des caractéristiques identiques.

### 1.3.4 Précautions contre l'incendie



		<p><b>Ne jamais faire fonctionner le groupe électrogène dans des milieux contenant des produits explosifs (risques d'étincelles).</b>  <b>Eloigner tout produit inflammable ou explosif (essence, huile, chiffon, etc.) lors du fonctionnement du groupe électrogène.</b>  <b>Ne jamais recouvrir le groupe électrogène d'un matériau quelconque pendant son fonctionnement ou juste après son arrêt : toujours attendre que le moteur refroidisse.</b></p>
Danger		

### 1.3.5 Précautions contre les gaz d'échappement

		<p><b>L'oxyde de carbone présent dans les gaz d'échappement peut entraîner la mort si le taux de concentration est trop important dans l'atmosphère que l'on respire.</b>  <b>Toujours utiliser le groupe électrogène dans un endroit bien ventilé où les gaz ne pourront pas s'accumuler.</b></p>
Danger		

Par mesure de sécurité et pour le bon fonctionnement du groupe électrogène, une bonne ventilation est indispensable (risque d'intoxication, de surchauffe du moteur et d'accidents ou de dommages aux matériels et biens environnants). Si une opération à l'intérieur d'un bâtiment est nécessaire, évacuer impérativement les gaz d'échappement à l'extérieur et prévoir une ventilation appropriée de manière à ce que les personnes ou les animaux présents ne soient pas affectés.

### 1.3.6 Pleins de carburant

		<p><b>Le carburant est extrêmement inflammable et ses vapeurs sont explosives.</b>  <b>Le remplissage doit s'effectuer moteur à l'arrêt. Il est interdit de fumer, d'approcher une flamme ou de provoquer des étincelles pendant le remplissage du réservoir.</b>  <b>Nettoyer toute trace de carburant avec un chiffon propre.</b></p>
Danger		



Le stockage et la manipulation des produits pétroliers seront faits conformément à la loi. Fermer le robinet à carburant (si équipé) lors de chaque remplissage. Ne jamais faire un appoint en carburant lorsque le groupe électrogène est en fonctionnement ou chaud. Positionner toujours le groupe électrogène sur un sol nivelé, plat et horizontal pour éviter le déversement du carburant sur le moteur. Remplir le réservoir à l'aide d'un entonnoir en prenant soin de ne pas renverser le carburant, puis revisser le bouchon sur le réservoir à carburant.

### 1.3.7 Précautions contre les brûlures

	<p>Ne jamais toucher le moteur ni le silencieux d'échappement pendant le fonctionnement du groupe électrogène ou juste après son arrêt.</p>
Avertissement	

L'huile chaude entraîne des brûlures, éviter le contact avec la peau. Avant toute intervention, s'assurer que le système n'est plus sous pression. Ne jamais démarrer ou faire tourner le moteur sans le bouchon de remplissage d'huile (risque de rejet d'huile).



### 1.3.8 Précautions d'utilisation des batteries

			<p><b>Ne jamais placer la batterie à proximité d'une flamme ou d'un feu.</b>  <b>N'utiliser que des outils isolés.</b>  <b>Ne jamais utiliser d'acide sulfurique ou d'eau acidifiée pour refaire le niveau d'électrolyte.</b></p>
Danger			

### 1.3.9 Protection de l'environnement

Vidanger l'huile moteur dans un réceptacle prévu à cet effet : ne jamais vidanger ou jeter l'huile moteur sur le sol. Dans la mesure du possible, éviter la réverbération des sons sur les murs ou autres constructions (amplification du volume). En cas d'utilisation du groupe électrogène dans des zones boisées, broussailleuses ou sur des terrains herbeux et si le silencieux d'échappement n'est pas équipé d'un pare-étincelles, débroussailler une zone assez large et faire très attention à ce que des étincelles ne provoquent pas d'incendie.

### 1.3.10 Danger des pièces tournantes

		<p><b>Ne jamais approcher une pièce tournante en fonctionnement avec des vêtements flottants ou des cheveux longs sans filet de protection.</b></p> <p><b>Ne pas tenter d'arrêter, de ralentir ou de bloquer une pièce tournante en fonctionnement.</b></p>
<b>Danger</b>		

### 1.3.11 Capacité du groupe électrogène (surcharge)

Ne jamais excéder la capacité (en Ampère et/ou Watt) de la puissance nominale du groupe électrogène lors d'un fonctionnement en service continu.

Avant de connecter et de faire fonctionner le groupe électrogène, calculer la puissance électrique demandée par les appareillages électriques (exprimée en Watt). Cette puissance électrique est généralement indiquée sur la plaque de constructeur des ampoules, des appareils électriques, des moteurs, etc. Le total de toutes les puissances des appareils utilisés ne devra pas excéder en même temps la puissance nominale du groupe.

### 1.3.12 Conditions d'utilisation

Les performances mentionnées des groupes électrogènes sont obtenues dans les conditions de référence suivant l'ISO 8528-1(2005) :

- ✓ Pression barométrique totale : 100 kPa.
- ✓ Température ambiante de l'air : 25°C (298 K).
- ✓ Humidité relative : 30 %.

Les performances des groupes électrogènes sont réduites d'environ 4 % pour chaque plage d'augmentation de température de 10°C et/ou d'environ 1 % pour chaque élévation de hauteur de 100 m.

## 2. Description générale

### 2.1. Description du groupe

<i>Figure A</i>					
1	Réservoir à carburant	2	Bouchon du réservoir à carburant	3	Silencieux
4	Filtre à air	5	Poignée du lanceur réenrouleur	6	Lanceur réenrouleur
7	Commande de marche et d'arrêt	8	Prise de terre	9	Moteur
10	Alternateur	11	Prises électriques	12	Disjoncteur
13	Starter	14	Robinets de carburant	15	Défecteur anti-bruit

<i>Figure B</i>			
1	Capuchon	2	Bougie d'allumage

<i>Figure C</i>					
1	Bouchon de vidange	2	Bouchon-jauge de remplissage	3	Col de remplissage
4	Bouchon de remplissage noir				

<i>Figure D</i>					
1	Ecrou à oreilles du couvercle	2	Couvercle du filtre à air	3	Ecrou à oreilles des éléments
4	Élément papier	5	Élément mousse		

<i>Figure E</i>					
1	Bouchon de vidange carburant	2	Joint	3	Coupelle à sédiments

<i>Figure F</i>					
1	Vis de fixation	2	Protection du silencieux d'échappement	3	Vis de fixation du pare-étincelles
4	Ecrous de fixation	5	Silencieux d'échappement	6	Pare-étincelles



### 3. Préparation avant utilisation



#### 3.1. Emplacement d'utilisation

Choisir un endroit propre, aéré et abrité des intempéries.

Placer le groupe électrogène sur une surface plane et horizontale suffisamment résistante pour que le groupe ne s'enfonce pas (l'inclinaison du groupe, dans chaque sens, ne doit en aucun cas dépasser 10°).

Prévoir le ravitaillement en huile et carburant à proximité du lieu d'utilisation du groupe, tout en respectant une certaine distance de sécurité.

#### 3.2. Mise à la terre du groupe

 Danger		<b>Les groupes électrogènes débitent du courant électrique lors de leur utilisation : risque d'électrocution. Raccorder le groupe électrogène à la terre à chaque utilisation.</b>
---	---	--

Pour raccorder le groupe à la terre : fixer un fil de cuivre de 10 mm<sup>2</sup> à la prise de terre du groupe et à un piquet de terre en acier galvanisé enfoncé de 1 mètre dans le sol.



Cette mise à la terre dissipe également l'électricité statique engendrée par les machines électriques.

#### 3.3. Vérification du niveau d'huile

 Attention	Avant de démarrer le groupe électrogène, toujours vérifier le niveau d'huile moteur. Faire l'appoint avec l'huile recommandée (cf. § <i>Caractéristiques</i> ) et à l'aide d'un entonnoir, jusqu'à la limite supérieure de la jauge.
--	---

- 1 Retirer le bouchon-jauge de remplissage (fig. C - rep. 2) en le dévissant, et essuyer la jauge.
- 2 Introduire la jauge dans le col de remplissage (fig. C - rep. 3) sans la visser.  
*N.B. : Un deuxième bouchon, de couleur noire (fig. C - rep. 4) mais sans jauge, est disponible, si nécessaire, de l'autre côté du moteur.*
- 3 Vérifier visuellement le niveau et faire l'appoint si nécessaire.
- 4 Revisser le bouchon-jauge de remplissage (fig. C - rep. 2) à fond dans le col de remplissage (fig. C - rep. 3).
- 5 Vérifier l'absence de fuite.
- 6 Essuyer l'excès d'huile avec un chiffon propre.

#### 3.4. Vérification du niveau de carburant

 Danger		<b>Le remplissage de carburant doit s'effectuer moteur à l'arrêt et conformément aux consignes de sécurité (cf. § <i>Pleins de carburant</i>).</b>
---	---	--

Vérifier visuellement le niveau de carburant. Si nécessaire, faire le plein :

- 1 Dévisser le bouchon du réservoir à carburant (fig. A - rep. 2).
- 2 Remplir le réservoir à carburant (fig. A - rep. 1) à l'aide d'un entonnoir en prenant soin de ne pas renverser de carburant.



 Attention	N'utiliser que du carburant propre sans présence d'eau. Ne pas trop remplir le réservoir (il ne doit pas y avoir de carburant dans le col de remplissage). Après le remplissage, toujours vérifier que le bouchon du réservoir est correctement fermé. Si du carburant a été renversé, s'assurer qu'il a séché et que les vapeurs sont dissipées avant de mettre le groupe électrogène en marche.
--	--

- 3 Revisser le bouchon sur le réservoir à carburant.

## 4. Utilisation du groupe

	Avant toute utilisation : - savoir arrêter le groupe électrogène en urgence, - comprendre parfaitement toutes les commandes et manœuvres. <b>Pour arrêter le groupe électrogène d'une façon urgente, placer le contacteur moteur sur arrêt « OFF » ou « O ».</b>
Avertissement	

### 4.1. Procédure de mise en marche

- ❶ Vérifier que le groupe électrogène est bien raccordé à la terre (cf. § *Mise à la terre du groupe*).
- ❷ Basculer le déflecteur anti-bruit (fig. A - rep. 15) vers l'avant.
- ❸ Ouvrir le robinet de carburant (fig. A - rep. 14).
- ❹ Mettre la tirette du starter (fig. A - rep. 13) sur la position «  ».  
*N.B. : Ne pas utiliser le starter lorsque le moteur est chaud ou lorsque la température atmosphérique est élevée.*
- ❺ Placer la commande de marche et d'arrêt (fig. A - rep. 7) sur « **ON** » ou « **I** ».
- ❻ Tirer une fois la poignée du lanceur réenrouleur (fig. A - rep. 5) lentement jusqu'à résistance, la laisser revenir doucement.
- ❼ Tirer ensuite rapidement et fortement la poignée du lanceur réenrouleur (fig. A - rep. 5) jusqu'à ce que le moteur démarre.
- ❽ Placer lentement la tirette du starter (fig. A - rep. 13) sur la position «  » et attendre que la température du moteur commence à s'élever avant d'utiliser le groupe électrogène.
- ❾ Remettre le déflecteur anti-bruit (fig. A - rep. 15) dans sa position initiale.

Si le moteur n'a pas démarré, répéter l'opération jusqu'au démarrage du moteur en ouvrant progressivement le starter.

### 4.2. Fonctionnement

Lorsque le groupe a stabilisé sa vitesse (environ 3 min.) :

- ❶ Vérifier que le bouton vert du disjoncteur (fig. A - rep. 12) est bien en position enfoncée. Appuyer dessus si nécessaire.
- ❷ Brancher les appareils à utiliser sur les prises électriques (fig. A - rep. 11) du groupe électrogène.

*N.B. : Ces groupes électrogènes sont équipés de prises de type « Schucco » : il peut arriver de manière exceptionnelle que certains appareils ne puissent pas être branchés. Dans ce cas, un adaptateur sera fourni gratuitement sur simple demande auprès de agences commerciales (présenter une preuve d'achat). [N° Indigo 0 825 004 002](tel:0825004002)*

### 4.3. Arrêt

- ❶ Débrancher les prises électriques (fig. A - rep. 11) pour laisser le moteur tourner à vide pendant 1 ou 2 min.
- ❷ Basculer le déflecteur anti-bruit (fig. A - rep. 15) vers l'avant.
- ❸ Placer la commande de marche et d'arrêt (fig. A - rep. 7) sur « **OFF** » ou « **O** » : le groupe s'arrête.
- ❹ Fermer le robinet de carburant (fig. A - rep. 14).
- ❺ Remettre le déflecteur anti-bruit (fig. A - rep. 15) dans sa position initiale.

	Toujours assurer la ventilation appropriée du groupe électrogène. Même après l'arrêt, le moteur continue à dégager de la chaleur.
Avertissement	

## 5. Protections

### 5.1. Sécurité d'huile

En cas de manque d'huile dans le carter moteur ou en cas de faible pression d'huile, la sécurité d'huile arrête automatiquement le moteur pour prévenir tout endommagement.

Dans ce cas, vérifier le niveau d'huile moteur et faire l'appoint si nécessaire avant de procéder à la recherche d'une autre cause de panne.

### 5.2. Disjoncteur

Le circuit électrique du groupe est protégé par un ou plusieurs interrupteurs magnétothermiques, différentiels ou thermiques. En cas d'éventuelles surcharges et/ou courts-circuits, la distribution d'énergie électrique peut être interrompue.

En cas de besoin, remplacer les disjoncteurs du groupe électrogène par des disjoncteurs ayant des valeurs nominales et des caractéristiques identiques.

## 6. Programme d'entretien

### 6.1. Rappel de l'utilité

Les opérations d'entretien à effectuer sont décrites dans le tableau d'entretien. Leur fréquence est donnée à titre indicatif et pour des groupes électrogènes fonctionnant avec du carburant et de l'huile conformes aux spécifications données dans ce manuel.

Si le groupe électrogène est utilisé dans des conditions sévères, raccourcir l'intervalle entre les opérations de maintenance.

### 6.2. Tableau d'entretien

Élément	Opérations à effectuer à la 1 <sup>ère</sup> échéance atteinte	A chaque utilisation	Premier mois ou à l'issue des 20 premières heures	3 mois ou 50 heures	6 mois ou 100 heures	12 mois ou 300 heures
Huile moteur	Vérifier le niveau	•				
	Renouveler		•		•	
Filtre à air	Vérifier	•				
	Nettoyer			•		
Groupe électrogène	Nettoyer				•	
Crépine et Coupelle à sédiments	Nettoyer				•	
Bougie d'allumage	Vérifier - Nettoyer				•	
Pare-étincelles	Nettoyer				•	
Soupapes*	Vérifier - Régler*					•*
Réservoir d'essence*	Nettoyer*					•*
Conduite d'essence*	Vérifier (remplacer si nécessaire)					Tous les 2 ans*

\* Opération(s) à confier à l'un de nos agents.

En cas d'utilisation dans des endroits poussiéreux, nettoyer plus fréquemment le filtre à air.

En cas d'utilisation ponctuelle, vidanger l'huile tous les ans au plus tard.

## 7. Méthode d'entretien

### 7.1. Nettoyage du filtre à air

	Ne jamais utiliser d'essence ou de solvants à point d'éclair bas pour le nettoyage de l'élément du filtre à air (risque d'incendie ou d'explosion).
Attention	

❶ Déposer l'écrou à oreilles et le couvercle du filtre à air (fig. D - rep. 1 & 2).

❷ Retirer les éléments filtrants (fig. D - rep. 4 & 5) et les nettoyer :

*Elément en papier (fig.D - rep. 4) :*

1) Tapoter légèrement l'élément plusieurs fois sur une surface dure afin d'en retirer la saleté en excès.

OU : Envoyer de l'air comprimé à travers le filtre, de l'intérieur vers l'extérieur.

Ne jamais essayer d'enlever la saleté à l'aide d'une brosse.

2) Remplacer l'élément en papier s'il est excessivement sale.

*Elément en mousse (fig.D - rep. 5) :*

1) Laver l'élément dans une solution de nettoyage domestique et d'eau chaude, puis le rincer à fond.

OU : Le laver dans un solvant non inflammable ou à point d'éclair élevé. Laisser complètement sécher l'élément.

2) Tremper l'élément dans de l'huile moteur propre et en retirer l'huile en excès.

*Remarque : Le moteur fumera lors du démarrage initial si trop d'huile est restée dans la mousse.*

❸ Vérifier attentivement que les deux éléments ne sont pas déchirés ou troués. Les remplacer s'ils sont endommagés.

❹ Procéder au remontage en suivant la procédure inverse de celle du démontage.

### 7.2. Nettoyage de la coupelle à sédiments

❶ Basculer le déflecteur anti-bruit (fig. A - rep. 15) vers l'avant.

❷ Fermer le robinet de carburant (fig. A - rep. 14).

❸ Installer un récipient approprié et un entonnoir sous le carburateur comme représenté sur la figure E.

❹ Dévisser le bouchon de vidange carburant (fig. E - rep. 1) afin de vidanger le carburant.

❺ Après vidange, remonter le bouchon de vidange carburant.

❻ Déposer la coupelle à sédiments (fig. E - rep. 3) et le joint (fig. E - rep. 2).



❼ Nettoyer la coupelle à sédiments (fig. E - rep. 3) avec un solvant non inflammable ou ayant un point d'éclair élevé. La sécher complètement.

❽ Remonter le joint (fig. E - rep. 2) et la coupelle à sédiments (fig. E - rep. 3).

❾ Ouvrir le robinet de carburant (fig. A - rep. 14) et vérifier qu'il n'y a pas de fuites.

❿ Remettre le déflecteur anti-bruit (fig. A - rep. 15) dans sa position initiale.

### 7.3. Nettoyage de la crépine à carburant

		<b>Ne pas fumer, approcher de flammes ou provoquer des étincelles. Vérifier l'absence de fuite, essuyer toute trace de carburant et s'assurer que les vapeurs sont dissipées avant de démarrer le groupe électrogène.</b>
Danger		

❶ Fermer le robinet de carburant (fig. A - rep. 14).

❷ Retirer le bouchon du réservoir à carburant (fig. A - rep. 2) et la crépine située à l'intérieur de ce dernier.

❸ Avec un pistolet à air comprimé sec basse pression, souffler sur la crépine de l'extérieur vers l'intérieur.

❹ Rincer avec du carburant propre.

❺ Remettre la crépine en place et revisser soigneusement le bouchon du réservoir à carburant (fig. A - rep. 2).

## 7.4. Renouvellement de l'huile moteur

Respecter les consignes de protection de l'environnement (cf. § Protection de l'environnement) et vidanger l'huile dans un récipient approprié.

- ➊ Moteur encore chaud, retirer le bouchon-jauge de remplissage (fig. C - rep. 2) et le bouchon de vidange (fig. C - rep. 1).
- ➋ Après vidange complète, revisser et resserrer le bouchon de vidange (fig. C - rep. 1).
- ➌ Faire le plein du carter d'huile moteur avec de l'huile recommandée puis vérifier le niveau.
- ➍ Mettre en place et serrer le bouchon-jauge de remplissage (fig. C - rep. 2).
- ➎ Vérifier l'absence de fuite d'huile après remplissage.
- ➏ Essuyer avec un chiffon propre toute trace d'huile.

## 7.5. Nettoyage du pare-étincelles

- ➊ Dévisser les deux écrous de fixation (fig. F - rep. 4) de 12 mm et déposer le silencieux d'échappement (fig. F - rep. 5) du cylindre.
- ➋ Dévisser les cinq vis de fixation (fig. F - rep. 1) de 5 mm de la protection du silencieux d'échappement (fig. F - rep. 2) et déposer le dispositif de protection.
- ➌ Retirer la vis de fixation du pare-étincelles (fig. F - rep. 3) de 4 mm et déposer le pare-étincelles (fig. F - rep. 6).
- ➍ A l'aide d'une brosse métallique, retirer les dépôts de carbone de l'écran du pare-étincelles (fig. F - rep. 6).  
*N.B. : Le pare-étincelles ne doit être ni troué ni fêlé. Le remplacer si nécessaire.*
- ➎ Reposer le pare-étincelles, la protection et le silencieux d'échappement dans l'ordre inverse de la dépose.

## 7.6. Contrôle de la bougie d'allumage

- ➊ Déposer le capuchon (fig. B - rep. 1) de la bougie d'allumage, puis déposer la bougie d'allumage (fig. B - rep. 2) à l'aide d'une clé à bougie.
- ➋ Vérifier l'état de la bougie :

Si les électrodes sont usées ou si l'isolant est fendu ou écaillé :

- ➌ Remplacer la bougie.
- ➍ Mettre la bougie neuve en place et la visser à la main pour ne pas fausser les filets.
- ➎ Avec une clé à bougie, serrer de 1/2 tour après l'assise de la bougie pour comprimer la rondelle.

Sinon :

- ➌ Nettoyer la bougie avec une brosse métallique.
- ➍ Avec une cale d'épaisseur, vérifier l'écartement « X » des électrodes : il doit être compris de 0,7 à 0,8 mm.
- ➎ Vérifier l'état de la rondelle.
- ➏ Mettre la bougie en place et la visser à la main pour ne pas fausser les filets.
- ➐ Avec une clé à bougie, serrer de 1/8 – 1/4 tour après son assise pour comprimer la rondelle.

## 7.7. Contrôle des boulons, écrous et vis

Pour prévenir tout incident ou panne, contrôler quotidiennement et minutieusement toute la visserie.

- ➊ Inspecter l'ensemble du groupe électrogène avant chaque démarrage et après chaque utilisation.
- ➋ Resserrer toutes les vis qui prendraient du jeu.

	Le serrage des boulons de culasse doit être effectué par un spécialiste, consulter votre agent régional.
Attention	

## 7.8. Nettoyage du groupe

	Lavage au jet d'eau déconseillé. Lavage avec un nettoyeur haute pression interdit.
Attention	

Pour nettoyer le groupe électrogène :

- ❶ Enlever toutes les poussières et les débris autour du pot d'échappement.
- ❷ Nettoyer le groupe électrogène, et plus particulièrement les entrées et sorties d'air moteur et alternateur, à l'aide d'un chiffon et d'une brosse.
- ❸ Vérifier l'état général du groupe et changer les pièces défectueuses le cas échéant.

## 8. Stockage du groupe

En cas d'inutilisation prolongée du groupe électrogène, effectuer les opérations de stockage conformément aux indications ci-dessous.

- ❶ Basculer le déflecteur anti-bruit vers l'avant.
- ❷ Fermer le robinet de carburant (position « OFF »), retirer la coupelle à sédiments et la vider (cf. § *Nettoyage de la coupelle à sédiments*).
- ❸ Ouvrir le robinet de carburant (position « ON ») et vidanger l'essence du réservoir dans un récipient approprié.
- ❹ Remettre la coupelle à sédiments en place et la serrer à fond.
- ❺ Vidanger le carburateur en desserrant la vis de vidange. Recueillir l'essence dans un récipient approprié.
- ❻ Renouveler l'huile moteur (cf. § *Renouvellement de l'huile moteur*).
- ❼ Retirer la bougie d'allumage (cf. § *Contrôle de la bougie d'allumage*) et verser maximum 15 ml d'huile moteur dans le cylindre par l'orifice de la bougie avant de remettre la bougie d'allumage en place.
- ❽ Remettre le déflecteur anti-bruit dans sa position initiale.
- ❾ Faire tourner le moteur sans démarrer pour répartir l'huile dans le cylindre.
- ❿ Nettoyer l'extérieur du groupe électrogène, appliquer un produit anti-rouille sur les parties abîmées et le recouvrir avec la housse de protection pour le protéger de la poussière.
- ⓫ Entreposer le groupe électrogène dans un endroit propre et sec.

## 9. Recherche de pannes mineures

Problèmes	Causes probables	Solutions possibles
Pas de démarrage du moteur	Charge branchée au groupe électrogène en démarrage.	Débrancher la charge.
	Filtre à air obturé.	Nettoyer le filtre à air (cf. § <i>Nettoyage du filtre à air</i> ).
	Robinet de carburant fermé.	Ouvrir le robinet de carburant (fig. A - rep. 14).
	Niveau de carburant insuffisant.	Faire le plein de carburant (cf. § <i>Pleins de carburant</i> ).
	Filtre à carburant obturé.	Nettoyer le filtre à carburant (cf. § <i>Nettoyage du filtre à carburant</i> ).
	Niveau d'huile insuffisant.	Vérifier le niveau d'huile et compléter si nécessaire.
	Alimentation en carburant obturée ou fuyante.	Faire vérifier, réparer ou remplacer.*
	Bougie d'allumage défectueuse.	Contrôler la bougie d'allumage (cf. § <i>Contrôle de la bougie d'allumage</i> ) et la remplacer si nécessaire.
Arrêt du moteur	Ouvertures de ventilation obturées.	Nettoyer les protecteurs d'aspiration et de refoulement.
	Niveau de carburant insuffisant.	Faire le plein de carburant (cf. § <i>Pleins de carburant</i> ).
	Niveau d'huile insuffisant.	Vérifier le niveau d'huile et compléter si nécessaire.
Pas de courant électrique	Disjoncteur(s) déclenché(s).	Enclencher le disjoncteur (fig. A - rep. 12).
	Cordon d'alimentation des appareils défectueux.	Changer le cordon.
	Prise électrique défectueuse.	Faire vérifier, réparer ou remplacer.*
	Alternateur défectueux.	Faire vérifier, réparer ou remplacer.*
Déclenchement des disjoncteurs	Appareil branché ou cordon défectueux.	Débrancher l'appareil et le cordon.
	Surcharge (cf. § <i>Capacité du groupe électrogène</i> ).	Supprimer la surcharge.

\* Opération(s) à confier à l'un de nos agents.

SAV France uniquement :

Pour contacter l'agence la plus proche, composer les numéros ci-dessous :

▶ N° Indigo FAX 0 825 33 99 66

▶ N° Indigo 0 825 801 100



## 10. Caractéristiques

Modèle	R 7.5T	
Puissance max / Puissance assignée	6000 W / 4800 W	
Niveau de pression acoustique à 1 m	84 dB(A)	
Type du moteur	HONDA GX 390	
Carburant recommandé	Essence sans plomb	
Capacité du réservoir de carburant	6,1 L	
Huile recommandée	SAE 10W30	
Capacité du carter d'huile	1,1 L	
Sécurité d'huile	●	
Disjoncteur	●	
Courant continu	X	
Courant alternatif	230 V - 10 A	400 V - 7 A
Type de prises	1 x 2P+T - 230 V - 10/16 A	1 x 3P+N+T - 400 V - 16 A
Type de bougie	NGK - BPR6ES ou DENSO : W20 EPR-U	
Batterie	X	
Dimensions L x l x h	77 x 57 x 59 cm	
Poids (sans carburant)	80 kg	

● : série      ○ : option      X : impossible

## 11. Section des câbles

### 11.1. Monophasé

Mode de pose = câbles sur chemin de câbles ou tablette non perforée / chute de tension admissible = 5% / Multiconducteurs Type de câble PVC 70°C (exemple H07RNF) / Température ambiante = 30°C.			
Calibre disjoncteur (A)	Section conseillée des câbles		
	0 à 50 m mm <sup>2</sup> / AWG	51 à 100 m mm <sup>2</sup> / AWG	101 à 150 m mm <sup>2</sup> / AWG
10	4 / 10	10 / 7	10 / 7
16	6 / 9	10 / 7	16 / 5
20	10 / 7	16 / 5	25 / 3
25	10 / 7	16 / 5	25 / 3
32	10 / 7	25 / 3	35 / 2
40	16 / 5	35 / 2	50 / 0
50	16 / 5	35 / 2	50 / 0
63	25 / 3	50 / 0	70 / 2/0

### 11.2. Triphasé

Mode de pose = câbles sur chemin de câbles ou tablette non perforée / Chute de tension admissible = 5% / Multiconducteurs Type de câble PVC 70°C (exemple H07RNF) / Température ambiante = 30°C.			
Calibre disjoncteur (A)	Section conseillée des câbles		
	0 à 50 m mm <sup>2</sup> / AWG	51 à 100 m mm <sup>2</sup> / AWG	101 à 150 m mm <sup>2</sup> / AWG
10	1.5 / 14	2.5 / 12	4 / 10
16	2.5 / 12	4 / 10	6 / 9
20	2.5 / 12	4 / 10	6 / 9
25	4 / 10	6 / 9	10 / 7

## 12. Déclaration de conformité "C.E."

Nom et adresse du fabricant : SDMO, 12 bis rue de la Villeneuve, CS 92848, 29228 BREST CEDEX 2, France

Description de l'équipement	Groupe électrogène
Marque	SDMO
Type	R 7.5 T

Nom et adresse de la personne qui est autorisée à constituer et détenir le dossier technique

G. Le Gall, SDMO, 12 bis rue de la Villeneuve, CS 92848, 29228 BREST CEDEX 2, FRANCE

G. Le Gall, représentant habilité du fabricant, déclare que l'équipement est en conformité avec les Directives européennes suivantes :

2006/42/CE / *Directive machines.*

2006/95/CE / *Directive basse tension.*

2004/108/CE / *Directive compatibilité électromagnétique.*

2000/14/CE / *Directive relative aux émissions sonores dans l'environnement des matériels destinés à être utilisés à l'extérieur.*

Pour la directive 2000/14/CE

Organisme notifié :

*CETIM*

*BP 67 F60304 - SENLIS*

Procédure de mise en conformité : Annexe VI.

Niveau de puissance acoustique garanti (Lwa) : 97 dB(A).

P assignée : 4800 W

01/2010 - G. Le Gall





## Contents

1. Preface 2. General description 3. Preparation before use 4. Using the generator set 5. Safety features 6. Maintenance schedule	7. Maintenance procedures 8. Storing the generating set 9. Troubleshooting 10. Specifications 11. Cable sizes 12. EC Declaration of conformity
--	---





## 1. Preface

### 1.1. Recommendations

		Read this manual carefully before use. The safety advice and the usage and maintenance instructions for the generating set must always be strictly adhered to.
Warning		

Thank you for buying one of our generating sets. The information contained in this manual is taken from technical data available at the time of print. In line with our policy of continually improving the quality of our products, this information may be amended without warning.

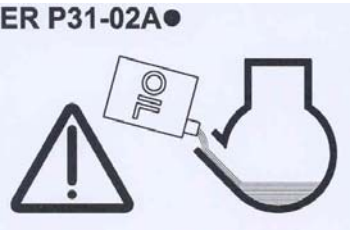
### 1.2. Pictograms and plates on the generating sets and what they mean

 Danger	 Warning: risk of electric shock	
 Earth	 Danger: risk of burns	



- 1 - Important: refer to the documentation accompanying the generating set.  
 2 - Warning: emission of toxic exhaust gases. Do not use in a confined or poorly ventilated area.  
 3 - Stop the motor before filling with fuel.

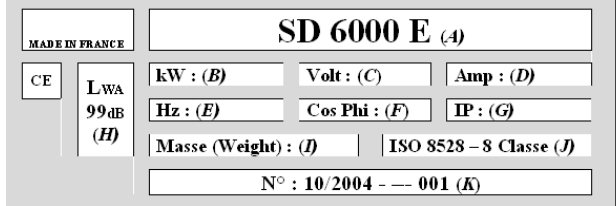

A = Generating set model B = Generating set output C = Voltage D = Amperage E = Current frequency F = Power factor		G = Protection rating H = Generating set noise output I = Generating set weight J = Reference Standard K = Serial number
Example of an identification plate		

### 1.3. Instructions and safety regulations

	Do not run the generating set without having put back the protective covers and closed the access doors. Never take the protective covers off or open the access doors if the generating set is running.
Danger	

### 1.3.1 Warnings

You are likely to encounter several warning symbols in this manual.

 <b>Danger</b>	<b>This symbol indicates a definite risk to a person's health and life. Failure to follow the corresponding instruction poses serious risks to the health and life of those concerned.</b>
 <b>Warning</b>	This symbol draws attention to the potential risk to a person's health and life. Failure to follow the corresponding instruction may pose serious risks to the health and life of those concerned.
 <b>Important</b>	This symbol indicates a dangerous situation if the warning is not heeded. Failure to follow this instruction could result in less serious injury or damage.

### 1.3.2 General advice

On taking delivery of the generating set, check that it is complete and not damaged in any way. A generating set should be handled gently and brusque movements should be avoided. Ensure that the place where it is to be stored or used is carefully prepared beforehand.

 <b>Warning</b>	Before use: - make sure you know how to stop the generating set in the event of an emergency, - make sure you completely understand all the controls and operations.
---	--

For reasons of safety, the maintenance intervals must be respected (see Maintenance table). Never carry out repairs or maintenance procedures without the necessary experience and/or tools.

Never let other people use the generating set without having given them all the necessary instructions beforehand.

Never let children touch the generating set, even when it is not in operation. Do not operate the generating set near animals (as it could cause them to panic or frighten them).

Never start the engine without an air filter or exhaust.



Never invert the positive and negative terminals on the battery (if fitted) when fitting them as this could cause serious damage to the electrical equipment.

Never cover the generating set with any type of material while it is in operation or just after it has been turned off. Wait until the motor is cold.

Never coat the generating set with oil, even to protect it from corrosion; preservative oils are flammable and can be dangerous if inhaled.

In all cases, respect the local regulations currently in place concerning the use of generating sets.

### 1.3.3 Safety guidelines to prevent electrocution

 <b>Danger</b>		Generating sets produce electric current while they are in operation: risk of electrocution. <b>The generating set must be earthed every time it is used.</b>
--	---	--

Never touch stripped cables or disconnected connectors. Never handle a generating set with wet hands or feet. Never expose the equipment to liquid splashes or rainfall, and do not place it on wet ground.



Always make sure the electric cables and connections are in good condition. Do not use equipment in a poor state of repair: there is a risk of electrocution or damage to the equipment.

If the length of one or more of the cables used is more than 1 metre, use a differential protection device between the generating set and the appliances. This device must be positioned at a maximum distance of 1 metre from the generating set electrical sockets. Use flexible, durable cables with rubber sheathing which conform to the IEC 60245-4 standard or equivalent cables. Do not connect the generating set to other power sources (such as the mains for example).



Exception: if there is provision for a reserve connection to existing electrical networks, this can only be made by a qualified electrician, and the equipment's operational differences depending on whether the mains supply or the generating set is used must be taken into account.

Protection against electric shock is provided by circuit breakers specially designed for the generating set: if necessary, replace them with circuit breakers with identical nominal ratings and specifications.

### 1.3.4 Safety guidelines to prevent fire



		<p><b>Never operate the generating set in areas containing flammable products (risk of sparks).</b>  <b>Keep all flammable products (petrol, oil, fabric etc.) out of the way when the unit is in operation.</b>  <b>Never cover the generating set with any type of material while it is in operation or just after it has been turned off: always wait until the engine cools down.</b></p>
<b>Danger</b>		

### 1.3.5 Safety guidelines for exhaust gases

		<p><b>The carbon monoxide present in the exhaust gas may lead to death by inhalation if the concentration levels in the atmosphere are too high.</b>  <b>Always use the generating set in a well ventilated area where the gases cannot accumulate.</b></p>
<b>Danger</b>		

For safety reasons and for correct operation of the generating set, correct ventilation is essential (risk of intoxication, engine overheating and accidents involving, or damage to, the surrounding equipment and property). If it is necessary to operate it inside a building, the exhaust gases must be evacuated outside and adequate ventilation must be provided so that any people or animals present are not affected.

### 1.3.6 Filling with fuel

		<p><b>The fuel is highly flammable and its vapours are combustible.</b>  <b>Filling should be carried out with the engine turned off. Smoking, using a naked flame or producing sparks are forbidden while the fuel tank is being filled.</b>  <b>All traces of fuel should be wiped off with a clean cloth.</b></p>
<b>Danger</b>		



Storage and handling of petroleum products must be carried out in accordance with the law. Close the fuel tap (if fitted) each time the tank has been filled. Never top up fuel when the generating set is in operation or hot. Always place the generating set on a flat, level and horizontal surface to avoid fuel spilling onto the motor. Fill the tank with a funnel taking care not to spill the fuel, then screw the plug back onto the fuel tank.

### 1.3.7 Safety guidelines against burns

	<p>Never touch the engine or the silencer while the generating set is in operation, or when it has just stopped.</p>
<b>Warning</b>	

Hot oil burns; avoid contact with the skin. Before carrying out any operation, check that the system is no longer pressurised. Never start or run the engine if the oil filler cap is off (oil may splash out).

### 1.3.8 Safety guidelines for handling batteries

			<p><b>Never leave the battery close to a flame or fire</b>  <b>Use only insulated tools</b>  <b>Never use sulphuric acid or acid water to top up the electrolyte level.</b></p>
<b>Danger</b>			

### 1.3.9 Protecting the environment

Drain the engine oil into a designated container: never drain or discard engine oil onto the ground. As far as possible, avoid sound reverberating through walls or buildings (the noise will be amplified). If the generating set is used in wooded, bushy or uncultivated areas and if the exhaust silencer is not fitted with a spark arrester, clear any vegetation away from the area and take care that the sparks do not cause a fire.

### 1.3.10 Danger of moving parts

		<p><b>Never go near a moving part that is in operation if you have loose clothing or long hair that is not enclosed in a protective hair net.</b></p> <p><b>Do not try to stop, slow down or impede a moving part when it is in operation.</b></p>
<b>Danger</b>		

### 1.3.11 Capacity of the generating set (overload)

Never exceed the rated load of the generating set (in Amps and/or Watts) when it is running continuously. Before connecting and operating the generating set, calculate the electrical power required by the electric appliances (in Watts). This electrical power rating is usually found on the manufacturer's plate on bulbs, electrical appliances, motors etc. The sum total of power required by these appliances should not exceed the nominal power rating of the generating set.

### 1.3.12 Operating conditions

The stated outputs of the generating sets are obtained under the reference conditions outlined in ISO 8528-1(2005):

- ✓ Total barometric pressure: 100 Kpa
- ✓ Air ambient temperature: 25°C (298K)
- ✓ Relative humidity: 30%

Generating set performance is reduced by approximately 4% for every additional 10° C and/or approximately 1% for every additional 100m in altitude.

## 2. General description

### 2.1. Description

<b>Diagram A</b>					
1	Fuel tank	2	Fuel tank cap	3	Silencer
4	Air filter	5	Starter-recoil reel handle	6	Starter-recoil reel
7	On/off control	8	Earth connection	9	Engine
10	Alternator	11	Electric sockets	12	Circuit breaker
13	Choke	14	Fuel tap	15	Noise deflector

<b>Diagram B</b>			
1	Cap	2	Spark plug

<b>Diagram C</b>					
1	Drain plug	2	Filler cap/dipstick	3	Filler neck
4	Black filler cap				

<b>Diagram D</b>					
1	Cover wing nut	2	Air filter cover	3	Element wing nut
4	Paper element	5	Foam element		

<b>Diagram E</b>					
1	Fuel drain plug	2	Seal	3	Sediment bowl

<b>Diagram F</b>					
1	Mounting bolt	2	Exhaust silencer protection	3	Spark arrester mounting bolt
4	Mounting nuts	5	Exhaust silencer	6	Spark arrester



### 3. Preparation before use



#### 3.1. Positioning the generating set for operation

Choose a site that is clean, well ventilated and sheltered from bad weather.

Place the generating set on a flat, horizontal surface which is firm enough to prevent the set sinking down (under no circumstances should the set tilt in any direction by more than 10°).

Store the additional supplies of oil and fuel within close proximity, whilst maintaining a certain distance for safety.

#### 3.2. Earthing the generating set

		<b>Generating sets produce electric current while they are in operation: risk of electrocution. The generating set must be earthed every time it is used.</b>
<b>Danger</b>		

To earth the generating set: fit a 10 mm<sup>2</sup> copper wire to the generating set's earth connection and to a galvanised steel earthing rod set 1 meter into the ground.



This also dissipates the static electricity that builds up in electrical machines.

#### 3.3. Checking the oil level

	Before starting the generating set, always check the engine oil level. Use a funnel to top up with the recommended oil ( <i>cf. Specifications section</i> ) to the upper limit on the dipstick.
<b>Important</b>	

- ❶ Remove the dipstick/filler plug (diag. C - no. 2) by unscrewing it, and wipe the dipstick.
- ❷ Insert the dipstick into the filler neck (diag. C - no. 3) without screwing it in.  
*Note: A second plug (diag. C - no. 4), black and without a dipstick, is available if necessary on the other side of the engine.*
- ❸ Check the level and top up if necessary.
- ❹ Screw the dipstick/filler plug (diag. C - no. 2) fully back into the filler neck (diag. C - no. 3).
- ❺ Check that there are no leaks.
- ❻ Wipe off excess oil with a clean cloth.

#### 3.4. Checking the fuel level

		<b>The fuel fill must be performed with the engine off, and in line with the safety instructions (see <i>Filling with fuel</i> section).</b>
<b>Danger</b>		

Visually check the level of fuel. If necessary, fill with fuel:

- ❶ Unscrew the fuel tank cap (diag. A – no. 2).
- ❷ Fill the fuel tank (diag. A - no. 1) using a funnel, taking care not to spill any fuel.



	Use only clean fuel, free from water. Do not overfill the tank (there should not be any fuel in the filler neck). After filling, always ensure that the filler cap is properly tightened.
<b>Important</b>	If any fuel has been spilt, make sure that it has dried and that any vapours have cleared before starting up the generating set.

- ❸ Screw the fuel filler cap back onto the fuel tank.

## 4. Using the generator set

	Before use: <ul style="list-style-type: none"><li>- make sure you know how to stop the generating set in the event of an emergency,</li><li>- make sure you completely understand all the controls and operations.</li></ul> <b>To stop the generating set urgently, place the engine switch on "OFF" or "O".</b>
Warning	

### 4.1. Starting procedure

- ❶ Ensure that generating set is correctly earthed (see *the Earthing section*).
- ❷ Tilt the noise deflector (diag. A - no. 15) forwards.
- ❸ Open the fuel tap (diag. A – no. 14).
- ❹ Position the starter handle (diag. A – no. 13) in the "" position.  
*N.B: Do not use the choke when the engine is warm or when the atmospheric temperature is high.*
- ❺ Move the on/off control (diag. A - no. 7) to "**ON**" or "**I**".
- ❻ Slowly pull the starter-recoil reel handle (diag. A – no. 5) once, until there is some resistance then let it return gently.
- ❼ Then pull the starter-recoil reel handle (diag. A – no. 5) sharply and rapidly, until the engine starts.
- ❽ Slowly place the choke tab (diag. A - no. 13) in the "" position and wait until the engine temperature starts to increase before using the generating set.
- ❾ Return the noise deflector (diag. A - no. 15) to its original position.

If the engine has not started, repeat the procedure until the engine starts while gradually opening the choke.

### 4.2. Operation

When the generating set speed has stabilised (approximately 3 minutes):

- ❶ Check that the green button on the circuit breaker (diag. A - no. 12) is depressed. Push it in if necessary.
- ❷ Connect the equipment to be used to the generating set electrical sockets (diag. A – no. 11).

*N.B.: These generating sets are fitted with "Schucco" sockets: there may occasionally be instances where these are not compatible with certain devices. In this case, our agents can provide an adaptor free of charge on request (proof of purchase required). [N°Indigo 0 825 004 002](mailto:Indigo@0825004002)*

### 4.3. Switching off

- ❶ Disconnect the electric sockets (diag. A - no. 11) to allow the engine to run with no load for 1 or 2 minutes.
- ❷ Tilt the noise deflector (diag. A - no. 15) forwards.
- ❸ Move the on/off control (diag. A - no. 7) to "**OFF**" or "**O**": the generating set will stop.
- ❹ Close the fuel tap (diag. A – no. 14).
- ❺ Return the noise deflector (diag. A - no. 15) to its original position.

	Always ensure that the generating set is suitably ventilated. Even when the unit is turned off, the engine continues to give off heat.
Warning	

## 5. Safety features

### 5.1. Oil cut-out

If there is no oil in the engine sump or if the oil pressure is low, the oil safety mechanism automatically stops the engine to prevent any damage.

If this occurs, check the engine oil level and top it up if necessary before looking for any other cause of the problem.

### 5.2. Circuit breaker

The set's electrical circuit is protected by one or more magnetothermal, differential or thermal cut-out switches. In the event of an overload and/or short circuit, the supply of electrical energy may be cut.

If necessary, replace the circuit breakers in the generating set with circuit breakers with identical nominal ratings and specifications.

## 6. Maintenance schedule

### 6.1. Reminder of use

The maintenance operations to be carried out are described in the maintenance schedule. The interval for this is supplied as a guide and for generating sets operating with fuel and oil which conform to the specifications given in this manual.

If the generating set is used under extreme conditions, the interval between the maintenance operations must be shortened.

### 6.2. Maintenance table

Component	Operations to be carried out at whichever deadline is reached first	Each time it is used	First month or after the first 20 hours	3 months or Every 50 hours	6 months or Every 100 hours	12 months or Every 300 hours
Engine oil	Check the level	•				
	Change		•		•	
Air filter	Check	•				
	Clean			•		
Generating set	Clean				•	
Strainer and Sediment bowl	Clean				•	
Spark plug	Check / Clean				•	
Spark arrester	Clean				•	
Valves *	Check/adjust*					•*
Fuel tank*	Clean*					•*
Fuel line*	Check (replace if necessary)	Every 2 years*				

\* Operation(s) must only be carried out by one of our agents.

The air filter must be cleaned more frequently if the generating set is being used in a dusty environment.

Under occasional heavy use, change the oil at least every year.

## 7. Maintenance procedures

### 7.1. Cleaning the air filter

	<p>Never use petrol or flammable solvents for cleaning the air filter element (risk of fire or explosion).</p>
<p>Important</p>	

❶ Remove wing nut and cover from the air filter (diag. D - no. 1 & 2).

❷ Remove the filter elements (diag. D – no. 4 & 5) and clean them:

*Paper element (diag. D - no. 4):*

1) Gently tap the element several times on a hard surface to remove any excess dirt.

OR: Pass compressed air through the filter, from the inside out.

Never try to remove dirt using a brush.

2) Replace the paper element if it is too dirty.

*Foam element (diag. D - no. 5):*

1) Wash the element in a solution of household cleaner and warm water and rinse thoroughly.

OR: wash with non-flammable solvent or solvent with a high flash point. Allow the element to dry completely.

2) Soak the element in clean engine oil and remove the excess oil.

*Note: If there is too much oil remaining in the foam, the engine will emit smoke when it is first started.*

❸ Check carefully that the two elements are not torn or pierced. Replace them if they are damaged.

❹ Carry out refitting following the reverse procedure for removal.

### 7.2. Cleaning the sediment bowl

❶ Tilt the noise deflector (diag. A - no. 15) forwards.

❷ Close the fuel tap (diag. A – no. 14).

❸ Place a suitable container and a funnel underneath the carburetors shown in diagram E.

❹ Unscrew the fuel drain plug (diag. E - no. 1) to drain the fuel.

❺ After draining, refit the fuel drain plug.

❻ Remove the sediment bowl (diag. E – no. 3) and the seal (diag. E – no. 2).

❼ Clean the sediment bowl (diag. E - no. 3) with non-flammable solvent or solvent with a high flash point. Dry it completely.

❽ Refit the seal (diag. E – no. 2) and the sediment bowl (diag. E – no. 3).

❾ Open the fuel tap (diag. A - no. 14) and check that there are no leaks.

❿ Return the noise deflector (diag. A - no. 15) to its original position.

### 7.3. Cleaning the fuel strainer

		<p><b>Do not smoke, cause sparks or bring naked flames into the vicinity. Check there are no leaks, wipe away all traces of fuel and ensure vapours have dispersed before starting the generating set.</b></p>
<p>Danger</p>		

❶ Close the fuel tap (diag. A – no. 14).

❷ Remove the fuel tank plug (diag. A – no. 2) and the strainer located inside of it.

❸ Use a compressed air gun to blow air on the strainer, from the outside inwards.

❹ Rinse with clean fuel.

❺ Refit the strainer and carefully screw the fuel tank plug (diag. A – no. 2) back in.

## 7.4. Renewing the motor oil

Observe the advice for protecting the environment (*cf. Protecting the environment section*) and drain the oil into an appropriate container.

- 1 With the engine still warm, remove the dipstick/filler plug (diag. C – no. 2) and the drain plug (diag. C – no. 1).
- 2 When completely drained, screw the drain plug (diag. C - no. 1) back in fully.
- 3 Fill the engine oil sump with the recommended oil, then check the level.
- 4 Refit and tighten the dipstick/filler plug (diag. C - no. 2).
- 5 Check that there are no oil leaks after filling.
- 6 Wipe off any trace of oil with a clean cloth.

## 7.5. Cleaning the spark arrester

- 1 Undo the two 12 mm mounting nuts (diag. F – no. 4) and remove the exhaust silencer (diag. F – no. 5) from the cylinder.
- 2 Undo the five 5 mm screws (diag. F – no. 1) securing the silencer guard (diag. F – no. 2) and remove the guard device.
- 3 Remove the 4 mm mounting screw (diag. F – no. 3) from the spark arrester and remove the spark arrester (diag. F – no. 6).
- 4 Using a wire brush, remove the carbon deposits from the spark arrester screen (diag. F - no.6).  
*Note: The spark arrester must have no holes or cracks. Replace if necessary.*
- 5 Refit the spark arrester, the guard and the exhaust silencer in the reverse order to removal.

## 7.6. Checking the spark plug

- 1 Remove the cap (diag. B - no. 1) from the spark plug, then remove the spark plug (diag. B - no. 2) using a spark plug spanner.
- 2 Check the condition of the spark plug:

If the electrodes are worn or if the insulation is split or flaking:

- 3 Replace the spark plug.
- 4 Fit a new spark plug in position and tighten it by hand to avoid damaging the threads.
- 5 Use a spark plug spanner to tighten the spark plug by 1/2 turn after it is seated to compress the washer.

Otherwise:

- 3 Clean the spark plug with a metal brush.
- 4 With a feeler gauge, check the electrode gap "X": it must be between 0.7 and 0.8 mm inclusive.
- 5 Check the condition of the washer.
- 6 Fit the spark plug in position and tighten it by hand to avoid damaging the threads.
- 7 Use a spark plug spanner to tighten it by 1/8-1/4 turn after it is seated to compress the washer.

## 7.7. Checking bolts, nuts and screws

To prevent faults or breakdowns, carefully check all the nuts, bolts and screws on a daily basis.

- 1 Inspect the entire generating set before and after each use.
- 2 Tighten any loose nuts or bolts.



Warning

The cylinder head bolts must be tightened by a specialist. Refer to the agent for your region.

## 7.8. Cleaning the generating set

	Cleaning with a water jet is not recommended. Cleaning with high pressure cleaning equipment is forbidden.
Important	

To clean the generating set:

- ❶ Remove all dust and debris from around the exhaust
- ❷ Clean the generating set, particularly the alternator and engine air inlets and outlets, using a cloth and brush.
- ❸ Check the general condition of the generating set and replace any faulty parts

## 8. Storing the generating set

In the event that the generating set is not to be used for a long period, it must be stored in accordance with the guidelines below.

- ❶ Tilt the noise deflector forwards.
- ❷ Close the fuel tap ("OFF" position), remove the sediment bowl and empty it (*see the Cleaning the sediment bowl section*).
- ❸ Open the fuel tap ("ON" position) and drain the petrol from the tank into a suitable container.
- ❹ Refit the sediment bowl and tighten fully.
- ❺ Drain the carburettor by loosening the drain screw. Collect the petrol in a suitable container.
- ❻ Change the engine oil (*see the Changing the engine oil section*).
- ❼ Remove the spark plug (*see the Checking the spark plug section*) and pour a maximum of 15 ml of engine oil into the cylinder via the orifice in the spark plug before refitting it.
- ❽ Return the noise deflector to its original position.
- ❾ Turn the engine over without starting it to distribute the oil in the cylinder.
- ❿ Clean the outside of the generating set, apply a rust protection product to the damaged sections and cover it with the protective cover to protect it from dust.
- ⓫ Store the generating set in a clean, dry place.

## 9. Troubleshooting

<i>Problems</i>	<i>Probable causes</i>	<i>Possible solutions</i>
The engine does not start	Load connected to the generating set during start-up.	Disconnect the load.
	The air filter is clogged.	Clean the air filter ( <i>see the Cleaning the air filter section</i> ).
	The fuel tap is closed.	Open the fuel tap (diag. A – no. 14).
	The fuel level is too low.	Top up the fuel ( <i>see the Filling with fuel section</i> ).
	The fuel filter is clogged.	Clean the fuel filter ( <i>see the Cleaning the fuel filter section</i> ).
	The oil level is too low.	Check the oil level and top up if necessary.
	The fuel supply is blocked or leaking.	Have it checked, repaired or replaced.*
Engine stoppage	Defective spark plug.	Check the spark plug ( <i>see the Checking the spark plug section</i> ) and replace it if necessary.
	The ventilation inlets are blocked.	Clean the air inlet and outlet guards.
	The fuel level is too low.	Top up the fuel ( <i>see the Filling with fuel section</i> ).
No electric current	The oil level is too low.	Check the oil level and top up if necessary.
	The circuit breaker(s) is tripped.	Engage the circuit breaker (diag. A – no. 12).
	Faulty appliance supply lead.	Replace the lead.
	Defective electrical socket.	Have it checked, repaired or replaced.*
Circuit breakers engaged	Faulty alternator.	Have it checked, repaired or replaced.*
	The device is connected or the lead is defective.	Disconnect the device and the lead.
	Overload ( <i>cf. see Generating set capacity section</i> ).	Remove the excess load.

\* Operation(s) must only be carried out by one of our agents.

After-sales in France only:

To contact the nearest agency, dial the numbers below:

▶ N° Indigo FAX 0 825 33 99 66

▶ N° Indigo 0 825 801 100





## 10. Specifications

Model	R 7.5T	
Maximum output / Rated output	6000 W / 4800 W	
Acoustic pressure at 1 m	84 dB (A)	
Engine type	HONDA GX 390	
Recommended fuel	Unleaded petrol	
Fuel tank capacity	6.1 L	
Recommended oil	SAE 10W30	
Oil sump capacity	1.1 L	
Oil cut-out	●	
Circuit breaker	●	
Direct current	X	
Alternating current	230 V – 10 A	400 V – 7 A
Socket type	1 x 2P+T - 230 V - 10/16 A	1 x 3P+N+T - 400 V - 16 A
Type of spark plug	NGK - BPR6ES or DENSO: W20 EPR-U	
Battery	X	
Dimensions l x w x h	77 x 57 x 59 cm	
Weight (without fuel)	80 kg	

●: standard

○: optional

X: not possible

## 11. Cable sizes

### 11.1. Single phase

Fitting method = wiring in cable runs or non perforated trays / permissible voltage drop = 5% / Multiconductors Cable type PVC 70°C (e.g. H07RNF) / Ambient temperature =30°C.			
Circuit breaker rating (A)	Recommended cable sizes		
	0 - 50m mm <sup>2</sup> / AWG	51 - 100m mm <sup>2</sup> / AWG	101 - 150m mm <sup>2</sup> / AWG
10	4 / 10	10 / 7	10 / 7
16	6 / 9	10 / 7	16 / 5
20	10 / 7	16 / 5	25 / 3
25	10 / 7	16 / 5	25 / 3
32	10 / 7	25 / 3	35 / 2
40	16 / 5	35 / 2	50 / 0
50	16 / 5	35 / 2	50 / 0
63	25 / 3	50 / 0	70 / 2/0

### 11.2. Three-phase

Fitting method = wiring in cable runs or non perforated trays / Permissible voltage drop = 5% / Multiconductors Cable type PVC 70°C (e.g. H07RNF) / Ambient temperature =30°C.			
Circuit breaker calibre (A)	Recommended cable sizes		
	0 - 50m mm <sup>2</sup> / AWG	51 - 100m mm <sup>2</sup> / AWG	101 - 150m mm <sup>2</sup> / AWG
10	1.5 / 14	2.5 / 12	4 / 10
16	2.5 / 12	4 / 10	6 / 9
20	2.5 / 12	4 / 10	6 / 9
25	4 / 10	6 / 9	10 / 7



## 12. EC Declaration of conformity

Name and address of manufacturer: SDMO, 12 bis rue de la Villeneuve, CS 92848, 29228 BREST CEDEX 2, FRANCE.

Description of the equipment	Generating set
Make	SDMO
Type	R 7.5 T

Name and address of the person authorised to create and keep the technical file

G. Le Gall, SDMO, 12 bis rue de la Villeneuve, CS 92848, 29228 BREST CEDEX 2, FRANCE

G. Le Gall, the manufacturer's authorised representative, hereby declares that the product conforms to the following EU Directives:

2006/42/EC / *Machinery Directive*.

2006/95/EC / *Low Voltage Directive*.

2004/108/EC / *Directive on Electromagnetic Compatibility*.

2000/14/EC / *Directive relating to the Noise Emission of Outdoor Equipment*.

For the directive 2000/14/EC

Notified body:

CETIM

BP 67 F60304 – SENLIS.

Compliance procedure: Appendix VI.

Sound power level guaranteed (Lwa): 97 dB(A).

Rated output: 4800 W



01/2010 - G. Le Gall

## Índice

1. Preámbulo	7. Metodología de mantenimiento
2. Descripción general	8. Almacenado del grupo
3. Preparación antes del uso	9. Localización de averías menores
4. Utilización del grupo	10. Características
5. Protecciones	11. Sección de cables
6. Programa de mantenimiento	12. Declaración de conformidad "C.E."





## 1. Preámbulo

### 1.1. Recomendaciones

		<p>Lea detenidamente este manual antes de utilizar el equipo. Respete escrupulosamente las normas relativas a la seguridad, al uso y al mantenimiento del grupo electrógeno.</p>
Atención		

Queremos darle nuestro más sincero agradecimiento por la compra de uno de nuestros grupos electrógenos. La información contenida en este manual proviene de los datos técnicos disponibles en el momento de su impresión. Debido al afán de mejora permanente en la calidad de nuestros productos, estos datos son susceptibles de ser modificados sin previo aviso.

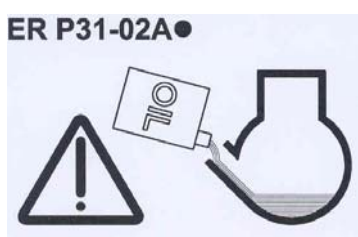
### 1.2. Pictogramas y placas que figuran en los grupos y su significado

 Peligro	 Atención: riesgo de descarga eléctrica	 <p>ER P31-02A●</p>	<p>Atención: el grupo electrógeno se entrega sin aceite. <b>Verifique el nivel de aceite antes de poner en marcha el grupo.</b></p>
 Tierra	 Atención: riesgo de quemaduras		



1                      2                      3

- 1 – Atención: consulte la documentación entregada junto con el grupo electrógeno  
2 – Atención: emisión de gas de escape tóxico. No lo utilice en espacios cerrados o mal ventilados  
3 - Pare el motor antes de proceder al llenado de carburante

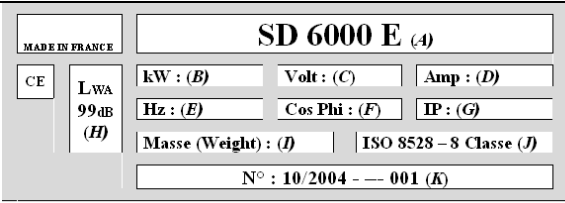
<p>A = Modelo del grupo B = Potencia del grupo C = Tensión de corriente D = Amperaje E = Frecuencia de corriente F = Factor de potencia</p>		<p>G = Clase de protección H = Potencia acústica del grupo I = Masa del grupo J = Norma de referencia K = Número de serie</p>
Ejemplo de placa de identificación		

### 1.3. Instrucciones y normas de seguridad

	<p>No haga funcionar nunca el grupo electrógeno sin haber colocado las cubiertas de protección y sin haber cerrado todas las puertas de acceso. No levante nunca las cubiertas de protección ni abra las puertas de acceso si el grupo electrógeno está en funcionamiento.</p>
Peligro	

### 1.3.1 Avisos

En este manual pueden aparecer representados varios signos de aviso.

	<b>Este símbolo indica un peligro inminente para la vida y la salud de las personas que se expongan a él. El incumplimiento de la norma correspondiente tiene consecuencias graves para la salud y la vida de las personas expuestas.</b>
<b>Peligro</b>	

	Este símbolo llama la atención sobre los riesgos para la vida y la salud de las personas que se expongan a ellos. El incumplimiento de la norma correspondiente puede tener consecuencias graves para la salud y la vida de las personas expuestas.
<b>Aviso</b>	

	Este símbolo indica una situación peligrosa cuando el caso así lo requiere. Si no se respeta la norma correspondiente, se corre el riesgo de provocar heridas leves a las personas expuestas o deteriorar cualquier otro elemento.
<b>Atención</b>	

### 1.3.2 Consejos generales

En el momento de la recepción del grupo electrógeno, compruebe el buen estado del material y la totalidad del pedido. La manipulación de un grupo debe realizarse sin movimientos bruscos ni sacudidas y tras haber tomado la precaución de preparar con antelación el lugar de almacenamiento o de uso.

	Antes de utilizarlo es preciso: - saber detener el grupo electrógeno en caso de emergencia - comprender a la perfección todos los comandos y las maniobras
<b>Aviso</b>	

Por cuestiones de seguridad, respete la periodicidad de las labores de mantenimiento (véase tabla de mantenimiento). No realice nunca reparaciones u operaciones de mantenimiento sin la experiencia necesaria y/o las herramientas precisas.

No deje nunca que otras personas utilicen el grupo electrógeno sin haberles dado antes las instrucciones necesarias.

No deje nunca que un niño toque el grupo electrógeno, ni siquiera cuando esté parado. Evite poner en marcha el grupo electrógeno en presencia de animales (pueden sentir miedo, ponerse nerviosos, etc.).

No ponga nunca en marcha el motor sin filtro de aire o sin escape.



No invierta nunca los bornes positivo y negativo de las baterías (si existen) durante el montaje; una inversión puede provocar daños graves en el equipo eléctrico.

No cubra nunca el grupo electrógeno con ningún material durante su funcionamiento o justo después de su parada (espere a que se enfríe el motor).

No recubra nunca el grupo electrógeno de aceite, ni siquiera para protegerlo frente a la corrosión; los aceites de conservación son inflamables y muy nocivos en caso de inhalación.

En cualquier caso, respete los reglamentos locales vigentes sobre el uso de grupos electrógenos.

### 1.3.3 Precauciones contra la electrocución

		Los grupos electrógenos desprenden corriente eléctrica durante su uso (riesgo de electrocución). <b>Conecte el grupo electrógeno a tierra para cada utilización.</b>
<b>Peligro</b>		

No toque nunca los cables pelados ni las conexiones desenchufadas. No manipule nunca un grupo electrógeno con las manos o los pies húmedos. No exponga nunca el material a proyecciones de líquido o a la intemperie ni lo deje sobre suelo mojado.



Mantenga siempre los cables eléctricos y las conexiones en buen estado. No utilice materiales en mal estado, ya que existe riesgo de electrocución o de dañar el equipo.

Si la longitud de los cables de uso es superior a 1 metro, coloque un dispositivo de protección diferencial entre el grupo electrógeno y el equipo. El dispositivo debe colocarse a una distancia máxima de 1 m de las tomas de corriente del grupo electrógeno. Utilice cables con recubrimiento de goma, blandos y resistentes, según la norma IEC 60245-4 o cables equivalentes. No conecte el grupo electrógeno a otras fuentes de potencia (por ejemplo, a la red de distribución pública).



Caso particular: si se ha previsto una conexión de reserva a las redes eléctricas, solamente podrá encomendarse dicha labor a un electricista cualificado. Este profesional deberá tener en cuenta las diferencias de funcionamiento del equipo según la utilización de la red de distribución pública o del grupo electrógeno.

Los disyuntores previstos en consonancia con el grupo electrógeno se encargan de la protección frente a las descargas eléctricas; en caso necesario, deberán sustituirse por disyuntores de idénticas características y valores nominales.

### 1.3.4 Precauciones contra incendios



		<b>No utilice nunca el grupo electrógeno en entornos en los que haya productos explosivos (riesgo de chispas). Aleje los productos inflamables o explosivos (gasolina, aceite, trapos, etc.) durante el funcionamiento del grupo electrógeno. No cubra nunca el grupo electrógeno con ningún material durante su funcionamiento o justo después de su parada (espere a que se enfríe el motor).</b>
<b>Peligro</b>		

### 1.3.5 Precauciones contra los gases de escape

		<b>El óxido de carbono presente en los gases de escape puede ser mortal si la tasa de concentración es muy elevada en la atmósfera que se respira. Utilice siempre el grupo electrógeno en un recinto bien ventilado donde no puedan acumularse los gases.</b>
<b>Peligro</b>		

Por motivos de seguridad y con objeto de garantizar un óptimo funcionamiento del grupo electrógeno, se requiere una ventilación adecuada (riesgo de intoxicación, sobrecalentamiento del motor y accidentes o daños a los materiales y a los bienes circundantes). Si es necesario realizar alguna tarea dentro de un edificio, deben evacuarse los gases de escape hacia el exterior y prever una ventilación apropiada de manera que las personas o los animales presentes no resulten afectados.

### 1.3.6 Llenado del depósito de carburante

		<b>El carburante es extremadamente inflamable y sus vapores son explosivos. El llenado debe llevarse a cabo con el motor detenido. Está prohibido fumar, acercarse a una llama o producir chispas durante el llenado del depósito. Elimine cualquier resto de carburante con un trapo limpio.</b>
<b>Peligro</b>		

El almacenamiento y la manipulación de los productos derivados del petróleo se harán de acuerdo con la ley. Cierre el grifo de carburante (si existe) después de cada llenado. Nunca añada carburante mientras el grupo electrógeno esté en funcionamiento o aún caliente.



Coloque siempre el grupo electrógeno sobre un suelo bien nivelado, plano y horizontal para evitar que el carburante se vierta sobre el motor. Rellene el depósito con ayuda de un embudo, con cuidado de no derramar el carburante; a continuación, cierre el tapón del depósito de carburante.

### 1.3.7 Precauciones contra las quemaduras

	<b>No toque nunca el motor ni el silenciador de escape durante el funcionamiento del grupo electrógeno o justo después de pararse.</b>
<b>Aviso</b>	

El aceite caliente produce quemaduras, evite el contacto directo con la piel. Asegúrese de que el sistema no está bajo presión antes de cualquier intervención. No arranque ni haga girar el motor sin el tapón de llenado de aceite (riesgo de expulsión de aceite).

### 1.3.8 Precauciones de uso de las baterías



			<b>No coloque nunca la batería cerca de una llama o del fuego. Utilice sólo herramientas aisladas. No utilice nunca ácido sulfúrico o agua acidificada para completar el nivel de electrolito.</b>
<b>Peligro</b>			

### 1.3.9 Protección del medio ambiente

Vacíe el aceite del motor en un recipiente previsto para tal fin. No lo tire nunca directamente al suelo.

Evite en la medida de lo posible la reverberación de sonidos en las paredes u otras construcciones (amplificación del volumen). Si el silenciador de escape del grupo no lleva incorporado un apagachispas y debe utilizarse el grupo electrógeno en zonas boscosas, de monte o campos de hierba, desbroce una zona amplia y asegúrese de que las chispas no provoquen incendios.

### 1.3.10 Peligro de las piezas giratorias

		<p><b>No se acerque nunca a una pieza giratoria en funcionamiento si lleva ropa suelta o si tiene el pelo largo y no lleva una red de protección en la cabeza.</b></p> <p><b>No intente parar, ralentizar o bloquear una pieza giratoria en funcionamiento.</b></p>
<b>Peligro</b>		

### 1.3.11 Capacidad del grupo electrógeno (sobrecarga)

Nunca exceda la capacidad (en amperios y/o vatios) de la potencia nominal del grupo electrógeno durante el funcionamiento en servicio continuo.

Antes de conectar y de hacer funcionar el grupo electrógeno, calcule la potencia eléctrica solicitada por los aparatos eléctricos (expresada en vatios). Esta potencia eléctrica generalmente viene indicada en la placa del fabricante de las bombillas, de los aparatos eléctricos, motores, etc. El total de todas las potencias de los aparatos utilizados no deberá exceder al mismo tiempo la potencia nominal del grupo.

### 1.3.12 Condiciones de uso

Las prestaciones de los grupos electrógenos especificadas se obtienen a partir de las condiciones de referencia estipuladas por la norma ISO 8528-1 (2005):

- ✓ Presión barométrica total: 100 kPa
- ✓ Temperatura ambiente del aire: 25° C (298° K)
- ✓ Humedad relativa: 30%

Las prestaciones de los grupos electrógenos se reducen en un 4% aprox. por cada 10° C de aumento de temperatura o un 1% aprox. por cada 100 m de elevación de altura.

## 2. Descripción general

### 2.1. Descripción del grupo

<b>Figura A</b>					
1	Depósito de carburante	2	Tapón del depósito de carburante	3	Silenciosos
4	Filtro de aire	5	Tirador del starter rebobinador	6	Starter rebobinador
7	Mando de arranque y de parada	8	Toma de tierra	9	Motor
10	Alternador	11	Tomas eléctricas	12	Disyuntor
13	Starter	14	Grifo de carburante	15	Deflector antiruido

<b>Figura B</b>		
1	Caperuza	2 Bujía de encendido

<b>Figura C</b>		
1	Tapón de vaciado	2 Tapón-indicador de llenado
3	Cuello de llenado	
4	Tapón de llenado negro	

<b>Figura D</b>		
1	Tuerca de mariposa de la tapa	2 Tapa del filtro de aire
3	Tuerca de mariposa de los elementos	
4	Elemento de papel	5 Elemento de espuma

<b>Figura E</b>		
1	Tapón de vaciado de carburante	2 Junta
3	Cazoleta de sedimentos	

<b>Figura F</b>		
1	Tornillo de fijación	2 Protección del silenciador de escape
3	Tornillo de fijación del apagachispas	
4	Tuercas de fijación	5 Silenciador de escape
6	Apagachispas	



### 3. Preparación antes del uso



#### 3.1. Emplazamiento de uso

Seleccione un lugar limpio, con buena ventilación y protegido de la intemperie.

Coloque el grupo electrógeno sobre una superficie plana y horizontal lo suficientemente resistente para que el grupo no se hunda (la inclinación del grupo en cualquier dirección no debe superar los 10°).

Tenga previsto el abastecimiento de aceite y carburante cerca del lugar de utilización del grupo y respetando una cierta distancia de seguridad.

#### 3.2. Toma de tierra del grupo

 Peligro		<b>Los grupos electrógenos desprenden corriente eléctrica durante su uso (riesgo de electrocución). Conecte el grupo electrógeno a tierra para cada utilización.</b>
--	---	--

Para establecer la conexión a tierra del grupo, fije un hilo de cobre de 10 mm<sup>2</sup> a la toma de tierra del grupo y a un piquete de tierra de acero galvanizado hundido 1 metro en el suelo.



Esta toma de tierra disipa asimismo la electricidad estática generada por las máquinas eléctricas.

#### 3.3. Verificación del nivel de aceite

 Atención	Antes de poner en marcha el grupo electrógeno, compruebe el nivel de aceite del motor. Llene el depósito con el aceite recomendado (cf. § Características) con ayuda de un embudo hasta el límite superior de la varilla.
---	--

- 1 Retire el tapón-indicador de llenado (fig. C - ref. 2) desenroscándolo y limpie el indicador.
- 2 Introduzca el indicador en el cuello de llenado (fig. C - ref. 3) sin enroscarlo.  
*Nota: en caso necesario, en el otro lado del motor se encuentra disponible un tapón adicional de color negro (fig. C - ref. 4) sin indicador.*
- 3 Compruebe el nivel visualmente y añada aceite si es necesario.
- 4 Vuelva a enroscar el tapón-indicador de llenado (fig. C - ref. 2) a fondo en el cuello de llenado (fig. C - ref. 3).
- 5 Compruebe que no haya fugas.
- 6 Elimine el exceso de aceite con un trapo limpio.

#### 3.4. Verificación del nivel de carburante

 Peligro		<b>El llenado de carburante debe llevarse a cabo con el motor detenido y de conformidad con las instrucciones de seguridad (cf. § Llenado del depósito de carburante).</b>
--	---	--

Compruebe visualmente el nivel de carburante. En caso necesario, llene el depósito:

- 1 Desenrosque el tapón del depósito de carburante (fig. A - ref. 2).
- 2 Llene el depósito de carburante (fig. A - ref. 1) con un embudo, con cuidado de no derramar el carburante.

 Atención	Utilice solamente carburante limpio sin presencia de agua. No llene demasiado el depósito (no debe haber carburante en el cuello de llenado). Una vez lleno, compruebe que el tapón del depósito esté correctamente cerrado. Si se ha derramado carburante, asegúrese de que se ha secado y se hayan disipado los vapores antes de proceder a la puesta en marcha del grupo electrógeno.
---	---

- 3 Vuelva a enroscar el tapón en el depósito de carburante.

## 4. Utilización del grupo

	Antes de utilizarlo es preciso: - saber detener el grupo electrógeno en caso de emergencia - comprender a la perfección todos los comandos y las maniobras
Aviso	<b>Para detener el grupo electrógeno rápidamente, coloque el contacto del motor en posición parada "OFF" o "O".</b>

### 4.1. Procedimiento de puesta en marcha

- 1 Compruebe que el grupo electrógeno esté bien conectado a tierra (cf. § Toma de tierra del grupo).
- 2 Gire el deflector antiruido (fig. A - ref. 15) hacia delante.
- 3 Abra el grifo de carburante (fig. A - ref. 14).
- 4 Ponga la palanca del starter (fig. A - ref. 13) en la posición "↗".  
*N.B: no utilice el starter cuando el motor esté caliente o cuando la temperatura atmosférica sea elevada.*
- 5 Ponga el mando de arranque y parada (fig. A - ref. 7) en "ON" o en "I".
- 6 Tire lentamente del tirador del starter rebobinador (fig. A - ref. 5) hasta notar cierta resistencia y, a continuación, deje que vuelva a su posición lentamente.
- 7 A continuación, tire rápida y enérgicamente del tirador del starter rebobinador (fig. A - ref. 5) hasta que arranque el motor.
- 8 Ponga lentamente el tirador del starter (fig. A - ref. 13) en la posición "↑" y espere a que la temperatura del motor empiece a subir antes de utilizar el grupo electrógeno.
- 9 Vuelva a poner el deflector antiruido (fig. A - ref. 15) en su posición inicial.

Si el motor no arranca, repita la operación hasta ponerlo en marcha abriendo el starter progresivamente.

### 4.2. Funcionamiento

Cuando la velocidad del grupo se haya estabilizado (unos 3 min.):

- 1 Compruebe que el botón verde del disyuntor (fig. A - ref. 12) está en posición pulsada. Púlselo si es necesario.
- 2 Conecte los aparatos que se van a utilizar en las tomas eléctricas del grupo electrógeno (fig. A - ref. 11).

*Nota: estos grupos electrógenos cuentan con tomas del tipo "Schuccio". En algunos casos y de forma excepcional no es posible conectar determinados aparatos. En dicho caso se facilitará un adaptador que puede adquirirse de forma gratuita previa solicitud en las agencias comerciales (presentando una prueba de compra). [Nº Indigo 0 825 004 002](tel:+34914825004)*

### 4.3. Parada

- 1 Desconecte las tomas eléctricas (fig. A - ref. 11) para que el motor gire en vacío durante 1 o 2 min.
- 2 Gire el deflector antiruido (fig. A - ref. 15) hacia delante.
- 3 Ponga el mando de arranque y parada (fig. A - ref. 7) en "OFF" o en "O": el grupo se para.
- 4 Cierre el grifo de carburante (fig. A - ref. 14).
- 5 Vuelva a poner el deflector antiruido (fig. A - ref. 15) en su posición inicial.

	Garantice siempre una óptima ventilación del grupo electrógeno. Tras la detención del grupo, el motor seguirá desprendiendo calor.
Aviso	

## 5. Protecciones

### 5.1. Seguridad aceite

En caso de que falte aceite en el cárter del motor o en caso de que la presión de éste sea escasa, el dispositivo de seguridad del aceite se detendrá automáticamente para evitar que se produzcan daños.

En ese caso, compruebe el nivel de aceite del motor y agregue más en caso necesario antes de buscar otra posible causa de avería.

### 5.2. Disyuntor

El circuito eléctrico del grupo está protegido por uno o varios interruptores magnetotérmicos, diferenciales o térmicos. En caso de posibles sobrecargas y/o cortocircuitos, puede interrumpirse la distribución de energía eléctrica.

Si es necesario, sustituya los disyuntores del grupo electrógeno por los disyuntores con valores nominales y características idénticas.

## 6. Programa de mantenimiento

### 6.1. Recordatorio de la utilidad

Las operaciones de mantenimiento que deben realizarse vienen descritas en el programa de mantenimiento. La frecuencia viene indicada a título indicativo y para los grupos electrógenos que funcionan con carburante y aceite según las especificaciones indicadas en este manual.

Si el grupo electrógeno se utiliza en condiciones extremas, acorte los intervalos previstos entre las operaciones de mantenimiento.

### 6.2. Tabla de mantenimiento

Elemento	Operaciones que hay que realizar cuando se alcance alguno de los términos	En cada uso	Durante el primer mes o transcurridas 20 horas	3 meses o 50 horas	6 meses o 100 horas	12 meses o 300 horas
Aceite del motor	Compruebe el nivel	•				
	Renovación		•		•	
Filtro de aire	Revisión	•				
	Limpiar			•		
Grupo electrógeno	Limpiar				•	
Filtro y Cazoleta de sedimentos	Limpiar				•	
Bujía de encendido	Comprobar-limpiar				•	
Apagachispas	Limpiar				•	
Válvulas *	Revisión - ajuste*					•*
Depósito de gasolina*	Limpiar*					•*
Conducto de gasolina*	Revisión (sustitución en caso necesario)	Cada dos años*				

\* Esta operación la debe realizar uno de nuestros agentes.

Si el equipo se usa en lugares polvorientos, limpie el filtro de aire con más frecuencia.

En caso de utilización puntual, vacíe el aceite como mínimo una vez al año.

## 7. Metodología de mantenimiento

### 7.1. Limpieza del filtro de aire

 Atención	No utilice nunca gasolina u otros disolventes fácilmente inflamables para limpiar el elemento del filtro de aire (riesgo de incendio o de explosión).
---	---

❶ Desmonte la tuerca de mariposa y la tapa del filtro de aire (fig. D - ref. 1 y 2).

❷ Retire los elementos filtrantes (fig. D - ref. 4 y 5) y límpielos:

*Elemento de papel (fig. D - ref. 4):*

1) Dé algunos golpecitos suaves al elemento sobre una superficie dura para eliminar el exceso de suciedad.

O bien: aplique aire comprimido a través del filtro, desde el interior hacia el exterior.

No intente nunca eliminar la suciedad con un cepillo.

2) Sustituya el elemento de papel si está demasiado sucio.

*Elemento de espuma (fig. D - ref. 5):*

1) Lave el elemento en una solución de limpieza doméstica y agua caliente y, a continuación, enjuáguelo bien.

O bien: lávelo con un disolvente no inflamable o con un punto de inflamación elevado. Déjelo secar completamente.

2) Empape el elemento en aceite de motor limpio y retire el exceso de aceite.

*Observación: el motor desprenderá humo en el primer arranque si ha quedado demasiado aceite en la espuma.*

❸ Inspeccione cuidadosamente los dos elementos para comprobar que no presenten desgarros o agujeros. Sustitúyalos si están dañados.

❹ Vuelva a montar el elemento siguiendo el procedimiento inverso al del desmontaje.

### 7.2. Limpieza de la cazoleta de sedimentos

❶ Gire el deflector antiruido (fig. A - ref. 15) hacia delante.

❷ Cierre el grifo de carburante (fig. A - ref. 14).

❸ Instale un recipiente adecuado y un embudo debajo del carburador, tal y como se muestra en la figura E.

❹ Desenrosque el tapón de vaciado de carburante (fig. E - ref. 1) para vaciar el carburante.

❺ Una vez terminado el vaciado, vuelva a enroscar el tapón de vaciado de carburante.

❻ Desmonte la cazoleta de sedimentos (fig. E - ref. 3) y la junta (fig. E - ref. 2).



❼ Limpie la cazoleta de sedimentos (fig. E - ref. 3) con un disolvente no inflamable o difícilmente inflamable. Séquela completamente.

❽ Vuelva a montar la junta (fig. E - ref. 2) y la cazoleta de sedimentos (fig. E - ref. 3).

❾ Abra el grifo de carburante (fig. A - ref. 14) y compruebe que no haya fugas.

❿ Vuelva a poner el deflector antiruido (fig. A - ref. 15) en su posición inicial.

### 7.3. Limpieza del filtro de carburante

 Peligro		<b>No fume ni acerque llamas o chispas. Compruebe que no hay fugas, limpie los restos de carburante y cerciórese de que los vapores hayan desaparecido antes de proceder al arranque del grupo electrógeno.</b>
--	---	---

❶ Cierre el grifo de carburante (fig. A - ref. 14).

❷ Retire el tapón del depósito de carburante (fig. A - ref. 2) y el filtro situado en el interior.

❸ Con una pistola de aire comprimido seco a baja presión, sople el filtro desde fuera hacia dentro.

❹ Límpielo con carburante limpio.

❺ Vuelva a colocar el filtro en su sitio y apriete con cuidado el tapón del depósito de carburante (fig. A - ref. 2).

## 7.4. Renovación del aceite del motor

Siga las instrucciones de protección del medio ambiente (cf. § Protección del medio ambiente) y vacíe el aceite en un recipiente apropiado.

- 1 Con el motor todavía caliente, retire el tapón-indicador de llenado (fig. C – ref. 2) y el tapón de vaciado (fig. C – ref. 1).
- 2 Tras el vaciado completo, vuelva a enroscar y apretar el tapón de vaciado (fig. C - ref. 1).
- 3 Llene el depósito del cárter de aceite del motor con el aceite recomendado y compruebe el nivel.
- 4 Coloque y apriete el tapón-indicador de llenado (fig. C - ref. 2).
- 5 Compruebe que no haya fugas de aceite tras el llenado.
- 6 Elimine los restos de aceite con un trapo limpio.

## 7.5. Limpieza del parachispas

- 1 Afloje las dos tuercas de fijación (fig. F – ref. 4) de 12 mm y retire el silenciador de escape (fig. F – ref. 5) del cilindro.
- 2 Afloje los cinco tornillos de fijación (fig. F – ref. 1) de 5 mm del dispositivo de protección del silenciador (fig. F – ref. 2) y retire dicho dispositivo.
- 3 Retire el tornillo de fijación del apagachispas (fig. F – ref. 3) de 4 mm y desmonte el apagachispas (fig. F – ref. 6).
- 4 Con un cepillo metálico, retire los restos de carbono de la pantalla del apagachispas (fig. F - ref. 6).  
*Nota: el apagachispas no debe estar perforado ni resquebrajado. Sustituirlo si es necesario.*
- 5 Vuelva a montar el apagachispas, la protección y el silenciador de escape en el orden inverso al del desmontaje.

## 7.6. Control de la bujía de encendido

- 1 Retire la caperuza (fig. B - ref. 1) de la bujía de encendido y desmonte la bujía de encendido (fig. B -ref. 2) utilizando la llave para bujías.
- 2 Compruebe el estado de la bujía

Si los electrodos están gastados o si el aislante está agrietado o desconchado:

- 3 Sustituya la bujía.
- 4 Ponga la bujía nueva en su sitio y atorníllela con la mano para no retorcer los hilillos.
- 5 Con una llave para bujías, apriete la bujía 1/2 vuelta desde su asiento para comprimir la arandela.

Si no:

- 3 Limpie la bujía con un cepillo metálico.
- 4 Con un calibre de espesor, compruebe la separación "X" de los electrodos: ésta debe estar entre 0,7 y 0,8 mm.
- 5 Compruebe el estado de la arandela.
- 6 Ponga la bujía en su sitio y atorníllela con la mano para no retorcer los hilillos.
- 7 Con una llave para bujías, apriete la bujía 1/4 - 1/8 de vuelta una vez asentada para comprimir la arandela.

## 7.7. Control de los pernos, tuercas y tornillos

Para evitar cualquier incidente o avería, controle a diario y de forma minuciosa toda la tornillería.

- 1 Inspeccione el conjunto del grupo electrógeno antes de cada arranque y después de cada uso.
- 2 Apriete todos los tornillos que tengan juego.

	El ajuste de los pernos de la culata debe ser llevado a cabo por un especialista. Consulte a su agente de zona.
Atención	

## 7.8. Limpieza del grupo

	Se desaconseja el lavado con chorro de agua. Se prohíbe el lavado con un limpiador de alta presión.
Atención	

Para limpiar el grupo electrógeno:

- 1 Elimine el polvo y los restos de suciedad alrededor del tubo de escape
- 2 Limpie el grupo electrógeno, en particular las entradas y salidas de aire del motor y el alternador, con ayuda de un trapo y un cepillo.
- 3 Compruebe el estado general del grupo y sustituya las piezas defectuosas si es necesario.

## 8. Almacenado del grupo

En caso de inutilización prolongada del grupo electrógeno, lleve a cabo las operaciones de almacenamiento según las indicaciones que aparecen a continuación.

- ❶ Gire el deflector antiruido hacia delante.
- ❷ Cierre el grifo de carburante (posición "OFF"), retire la cazoleta de sedimentos y vacíela (cf. § *Limpieza de la cazoleta de sedimentos*).
- ❸ Cierre el grifo de carburante (posición "ON") y vacíe la gasolina del depósito en un recipiente adecuado.
- ❹ Vuelva a colocar la cazoleta de sedimentos en su sitio y apriétela a fondo.
- ❺ Vacíe el carburador aflojando el tornillo de vaciado. Recoja la gasolina en un recipiente apropiado.
- ❻ Renueve el aceite del motor (cf. § *Renovación de aceite del motor*).
- ❼ Saque la bujía de encendido (cf. § *Control de la bujía de encendido*) y vierta un máximo de 15 ml de aceite de motor en el cilindro por el orificio de la bujía antes de volver a poner la bujía en su sitio.
- ❽ Vuelva a colocar el deflector antiruido en su posición inicial.
- ❾ Haga que el motor gire sin arrancarlo durante un tiempo para repartir el aceite por el cilindro.
- ❿ Limpie el exterior del grupo electrógeno, aplique un producto antióxido en las partes deterioradas y recúbralo con la funda para protegerlo del polvo.
- ⓫ Almacene el grupo electrógeno en un lugar limpio y seco.

## 9. Localización de averías menores

<i>Problemas</i>	<i>Posibles causas</i>	<i>Posibles soluciones</i>
El motor no arranca	Carga conectada al grupo electrógeno durante el arranque.	Desconecte la carga.
	Filtro de aire obstruido.	Limpie el filtro de aire (cf. § <i>Limpieza del filtro de aire</i> ).
	Grifo de carburante cerrado.	Abra el grifo de carburante (fig. A – ref. 14).
	Nivel de carburante insuficiente.	Llene el depósito de carburante (cf. § <i>Llenado de depósito de carburante</i> ).
	Filtro de carburante obstruido.	Limpie el filtro de carburante (cf. § <i>Limpieza del filtro de carburante</i> ).
	Nivel de aceite insuficiente.	Compruebe el nivel y añada aceite si es necesario.
	Alimentación de carburante obstruida o con escapes.	Revise, repare, o sustitúyala.*
Detenga el motor	Bujía de encendido defectuosa.	Revise la bujía de encendido (cf. § <i>Control de la bujía de encendido</i> ) y sustitúyala si es necesario.
	Aberturas de ventilación obstruidas.	Limpie los protectores de aspiración y de descarga.
	Nivel de carburante insuficiente.	Llene el depósito de carburante (cf. § <i>Llenado de depósito de carburante</i> ).
No hay corriente eléctrica	Nivel de aceite insuficiente.	Compruebe el nivel y añada aceite si es necesario.
	Disyuntor(es) desactivado(s).	Active el disyuntor (fig. A – ref. 12).
	Cable de alimentación de los aparatos defectuoso.	Sustituya el cable.
	Toma eléctrica defectuosa.	Revise, repare, o sustitúyala.*
Desactivación de los disyuntores	Alternador defectuoso.	Revise, repare, o sustitúyalo.*
	Aparato conectado o cable defectuoso.	Desconecte el aparato y el cable.
	Sobrecarga (cf. § <i>Capacidad del grupo electrógeno</i> ).	Elimine la sobrecarga.

\* Esta operación la debe realizar uno de nuestros agentes.

Servicio posventa (únicamente Francia):

Para ponerse en contacto con la agencia más cercana, llame a los siguientes números:

▶ N° Indigo FAX 0 825 33 99 66

▶ N° Indigo 0 825 801 100



## 10. Características

Modelo	R 7.5T	
Potencia máxima / Potencia asignada	6000 W / 4800 W	
Nivel de presión acústica a 1 m	84 dB(A)	
Tipo de motor	HONDA GX 390	
Carburante recomendado	Gasolina sin plomo	
Capacidad del depósito de carburante	6,1 l	
Aceite recomendado	SAE 10W30	
Capacidad del cárter de aceite	1,1 l	
Seguridad aceite	●	
Disyuntor	●	
Corriente continua	X	
Corriente alterna	230 V – 10 A	400 V – 7 A
Tipo de tomas	1 x 2P+T - 230 V - 10/16 A	1 x 3P+N+T - 400 V - 16 A
Tipo de bujía	NGK - BPR6ES o DENSO: W20 EPR-U	
Batería	X	
Dimensiones L x an x al	77 x 57 x 59 cm	
Peso (sin carburante)	80 kg	

●: serie      ○: opción      X: imposible

## 11. Sección de cables

### 11.1. Monofásico

Modo de colocación = cables sobre bandeja de cables o repisa no perforada/caída de tensión admisible = 5 %/Multiconductores Tipo de cable PVC 70 °C (ejemplo H07RNF)/Temperatura ambiente =30 °C.			
Calibre del disyuntor (A)	Sección de cable recomendada		
	de 0 a 50 m	de 51 a 100 m	de 101 a 150 m
	mm <sup>2</sup> / AWG	mm <sup>2</sup> / AWG	mm <sup>2</sup> / AWG
10	4/10	10/7	10/7
16	6/9	10/7	16/5
20	10/7	16/5	25/3
25	10/7	16/5	25/3
32	10/7	25/3	35/2
40	16/5	35/2	50/0
50	16/5	35/2	50/0
63	25/3	50/0	70/2/0

### 11.2. Trifásico

Modo de colocación = cables sobre bandeja de cables o repisa no perforada/caída de tensión admisible = 5 %/Multiconductores Tipo de cable PVC 70 °C (ejemplo H07RNF)/Temperatura ambiente =30 °C.			
Calibre del disyuntor (A)	Sección de cable recomendada		
	de 0 a 50 m	de 51 a 100 m	de 101 a 150 m
	mm <sup>2</sup> / AWG	mm <sup>2</sup> / AWG	mm <sup>2</sup> / AWG
10	1,5/14	2,5/12	4/10
16	2,5/12	4/10	6/9
20	2,5/12	4/10	6/9
25	4/10	6/9	10/7



## 12. Declaración de conformidad "C.E."

Nombre y dirección del fabricante: SDMO, 12 bis rue de la Villeneuve, CS 92848, 29228 BREST CEDEX 2, FRANCIA

Descripción del equipo	Grupo electrógeno
Marca	SDMO
Tipo	R 7.5 T

Nombre y dirección de la persona autorizada a constituir y conservar el dossier técnico

G. Le Gall, SDMO, 12 bis rue de la Villeneuve, CS 92848, 29228 BREST CEDEX 2, FRANCE

G. Le Gall, representante autorizado del fabricante, declara que el producto cumple las directivas europeas siguientes:

2006/42/EC / *Directiva de máquinas.*

2006/95/CE / *Directiva de baja tensión.*

2004/108/CE / *Directiva de compatibilidad electromagnética.*

2000/14/CE / *Directiva relativa a las emisiones sonoras en el entorno debidas a las máquinas de uso al aire libre.*

Por la directiva 2000/14/CE

Organismo notificado:

CETIM

BP 67 F60304 – SENLIS.

Procedimiento de puesta a punto: Anexo VI.

Nivel de potencia acústica garantizado (Lwa): 97 dB(A).

P asignada: 4800 W

01/2010 - G. Le Gall





## Inhalt

1. Vorwort 2. Allgemeine Beschreibung 3. Vorbereitung vor der Verwendung 4. Betrieb des Stromerzeugers 5. Schutzvorrichtungen 6. Wartungsplan	7. Wartungsarbeiten 8. Einlagerung des Stromerzeugers 9. Behandlung kleinerer Störungen 10. Technische Daten 11. Querschnitt der Stromkabel 12. CE-Konformitätserklärung
--	---





### 1. Vorwort

#### 1.1. Empfehlungen

 Achtung		Lesen Sie vor jeder Verwendung dieses Handbuch sorgfältig durch. Beachten Sie sorgfältigst die Sicherheitsanweisungen und die Hinweise bezüglich der Verwendung und der Wartung des Stromerzeugers.
--	---	---

Wir möchten uns bei Ihnen dafür bedanken, dass Sie einen unserer Stromerzeuger gekauft haben. Die Informationen dieses Handbuchs beruhen auf den technischen Gegebenheiten, die zum Zeitpunkt des Drucks vorlagen. Im Sinne einer kontinuierlichen Qualitätsverbesserung unserer Erzeugnisse können sich diese Gegebenheiten jederzeit ändern.

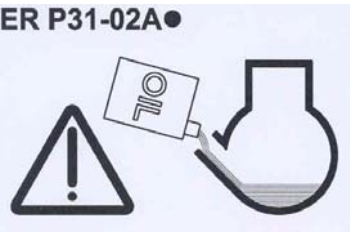
#### 1.2. Piktogramme und Plaketten, die auf den Stromerzeugern angebracht sind, mit ihrer Bedeutung

 Gefahr	 Warnung vor gefährlicher elektrischer Spannung	
 Erdung	 Warnung vor Verbrennungsgefahr	



1                      2                      3

- 1 – Achtung: die mit diesem Stromerzeuger gelieferte Dokumentation beachten.  
 2 – Achtung: Emission giftiger Abgase. Nicht in einem geschlossenen oder schlecht belüfteten Raum betreiben.  
 3 - Vor dem Nachfüllen von Kraftstoff Motor abstellen

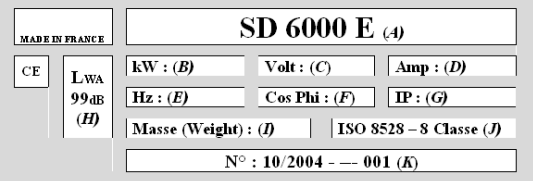
A = Modell des Stromerzeugers B = Leistung des Stromerzeugers C = Stromspannung D = Amperezahl E = Stromfrequenz F = Leistungsfaktor		G = Schutzklasse H = Schalleistung des Stromerzeugers I = Gewicht des Stromerzeugers J = Bezugsnorm K = Seriennummer
---	--	--

Beispiel für ein Typenschild

#### 1.3. Anweisungen und Regeln zur Sicherheit

 Gefahr	Vor Inbetriebnahme der elektrischen Anlage unbedingt alle Schutzabdeckungen anbringen und alle Zugangsklappen schließen. Während des Betriebs der elektrischen Anlage unter keinen Umständen die Schutzabdeckungen entfernen oder die Zugangsklappen öffnen.
---	--

### 1.3.1 Warnzeichen

Mehrere Warnzeichen können in diesem Handbuch aufgeführt sein.

	<b>Dieses Symbol warnt vor einer unmittelbaren Gefahr für Leib und Leben der ihr ausgesetzten Personen. Die Nichteinhaltung dieser Vorschrift führt zu schwerwiegenden Konsequenzen für Gesundheit und Leben der betroffenen Personen.</b>
<b>Gefahr</b>	

	Dieses Symbol macht auf Risiken für Leben und Gesundheit der betroffenen Personen aufmerksam. Die Nichteinhaltung dieser Vorschrift kann zu schwerwiegenden Konsequenzen für Gesundheit und Leben der betroffenen Personen führen.
<b>Warnung</b>	

	Dieses Symbol zeigt eine möglicherweise gefährliche Situation an. Bei Nichteinhaltung der entsprechenden Anweisung kann es zu leichten Verletzungen der betroffenen Personen kommen oder zu einer Beschädigung anderer Gegenstände.
<b>Achtung</b>	

### 1.3.2 Allgemeine Hinweise

Überprüfen Sie bei der Entgegennahme Ihres Stromerzeugers die Ausrüstung auf ordnungsgemäßen Zustand und auf Vollständigkeit in Bezug auf die Bestellung. Die Bedienung und Handhabung des Aggregats sind ohne Anwendung von Gewalt auszuführen und vor der Verwendung oder der Einlagerung sollte der jeweilige Ort entsprechend vorbereitet sein.

	Vor jeder Verwendung: - sollten Sie wissen, wie der Stromerzeuger im Notfall abgeschaltet wird, - sollten Sie mit allen Steuerungen und Bedienungen vertraut sein.
<b>Warnung</b>	

Aus Sicherheitsgründen sind die Wartungsintervalle einzuhalten (siehe Wartungstabelle). Versuchen Sie niemals, Reparaturen oder Wartungsarbeiten durchzuführen, wenn Ihnen die hierzu erforderliche Erfahrung und/oder die entsprechende Ausrüstung fehlt. Lassen Sie niemals andere den Stromerzeuger bedienen, ohne ihnen zuvor die notwendigen Anweisungen gegeben zu haben. Lassen Sie niemals ein Kind den Stromerzeuger berühren, selbst wenn er abgeschaltet ist. Vermeiden Sie es, den Stromerzeuger in Anwesenheit von Tieren laufen zu lassen (Erregung, Angst, usw.).

Den Motor nie ohne Luftfilter oder ohne Auspuff starten.



Vertauschen Sie niemals den Plus- und den Masseanschluss der Batterien (falls vorhanden): Eine Vertauschung kann zu schweren Beschädigungen an der elektrischen Anlage führen.

Niemals den Stromerzeuger während seines Betriebs oder unmittelbar danach mit etwas abdecken, gleich um was es sich handelt (warten bis der Motor abgekühlt ist).

Ölen Sie den Stromerzeuger niemals ein, um ihn gegen Korrosion zu schützen; Konservierungsöle sind leicht entflammbar und gesundheitsschädlich beim Einatmen.

Halten Sie sich in allen Fällen an die geltenden regionalen Vorschriften bezüglich der Verwendung von Stromerzeugern.

### 1.3.3 Maßnahmen zum Schutz vor Stromschlag

		<b>Die Stromerzeuger produzieren bei ihrem Betrieb elektrischen Strom: Stromschlaggefahr. Erden Sie den Stromerzeuger bei jeder Verwendung.</b>
<b>Gefahr</b>		

Berühren Sie niemals unisolierte Kabel oder abgeklemmte Anschlüsse. Niemals einen Stromerzeuger mit feuchten Händen oder Füßen bedienen. Setzen Sie die Stoffe nie Flüssigkeitsstrahlen oder Witterungseinflüssen aus und stellen Sie sie auch nicht auf feuchtem Untergrund ab.



Halten Sie die elektrischen Leitungen sowie die Anschlüsse immer in ordnungsgemäßigem Zustand. Verwenden Sie keine Ausrüstung in schlechtem Zustand: Stromschlaggefahr oder Beschädigung der Ausrüstung.

Sehen Sie einen Differenzial-Schutzschalter zwischen dem Stromerzeuger und den angeschlossenen Verbrauchern vor, wenn das oder die verwendeten Kabel länger als 1 Meter ist. Dieser Schutzschalter ist in einer Entfernung von maximal 1 Meter zu den Stromsteckdosen des Stromerzeugers zu installieren. Verwenden Sie nur widerstandsfähige flexible Kabel mit Gummiummantelung gemäß Norm IEC 60245-4 oder andere gleichwertige Kabel. Schließen Sie den Stromerzeuger niemals an andere Energiequellen an (z. B. das öffentliche Stromnetz).



Sonderfall: Wenn ein Anschluss als Notstromaggregat vorgesehen ist, darf dieser nur von einem qualifizierten Elektriker vorgenommen werden, der die verschiedenen Funktionsweisen der Anlage zu berücksichtigen hat, je nach dem ob das öffentliche Stromnetz oder der Stromerzeuger als Stromquelle genutzt wird.

Der Schutz vor Stromschlägen wird über speziell für den Stromerzeuger ausgelegten Schutzschaltern sicher gestellt: Im Bedarfsfall sind diese durch Schutzschalter mit identischen Nominalwerten und technischen Daten zu ersetzen.

### 1.3.4 Maßnahmen zum Brandschutz



		<p>Lassen Sie den Stromerzeuger niemals in der Umgebung von explosionsgefährlichen Stoffen laufen (Funkengefahr). Entfernen Sie alle entflammaren oder explosionsgefährlichen Stoffe (Benzin, Öl, Lappen, usw.) aus der Umgebung des laufenden Stromerzeugers. Decken Sie den Stromerzeuger niemals während seines Betriebs oder unmittelbar danach mit etwas ab, gleich um was es sich handelt: Warten Sie immer, bis der Motor abgekühlt ist.</p>
Gefahr		

### 1.3.5 Vorkehrungen bezüglich der Abgase

		<p>Das in den Abgasen enthaltene Kohlenmonoxid kann tödlich sein, wenn die Konzentration in der eingeatmeten Atmosphäre zu hoch ist. Lassen Sie den Stromerzeuger immer nur an einem gut belüfteten Ort laufen, an dem sich die Abgase nicht anstauen können.</p>
Gefahr		

Aus Sicherheitsgründen und für einen störungsfreien Betrieb des Stromerzeugers ist eine gute Belüftung unerlässlich (Gefahr von Vergiftung, Motorüberhitzung und Unfällen oder Beschädigungen von Ausrüstung und Gütern in der unmittelbaren Umgebung). Ist ein Einsatz innerhalb eines Gebäudes notwendig, sind die Abgase unbedingt ins Freie abzuführen und es ist für eine geeignete Belüftung zu sorgen, so dass anwesende Personen oder Tiere nicht gefährdet werden.

### 1.3.6 Betanken

		<p>Kraftstoff ist extrem leicht entflammbar und seine Gase sind explosionsgefährlich. Das Betanken hat bei abgeschaltetem Motor zu erfolgen. Es ist verboten, während des Betankens zu rauchen, mit Feuer umzugehen oder Funken zu erzeugen. Jegliche Spuren von Kraftstoff sind mit einem sauberen Lappen abzuwischen.</p>
Gefahr		

Die Lagerung der Erdölprodukte und ihre Handhabung haben gemäß den gesetzlichen Vorschriften zu erfolgen. Schließen Sie den Kraftstoffhahn (falls vorhanden) bei jedem Betanken. Füllen Sie niemals Kraftstoff nach, wenn der Stromerzeuger in Betrieb oder noch warm ist.



Stellen Sie den Stromerzeuger immer auf einer ebenen und horizontalen Fläche ab, damit der Kraftstoff nicht über den Motor läuft. Befüllen Sie den Tank mithilfe eines Trichters und achten Sie dabei darauf, dass kein Kraftstoff verschüttet wird; setzen Sie nach dem Betanken den Tankverschluss wieder auf.

### 1.3.7 Maßnahmen zum Schutz vor Verbrennungen

	Niemals den Motor oder den Schalldämpfer des Auspuffs berühren, wenn der Stromerzeuger läuft oder gerade abgeschaltet wurde.
Warnung	

Heißes Öl verursacht Verbrennungen und sollte daher nicht in Kontakt mit der Haut geraten. Vergewissern Sie sich vor jedem Eingriff davon, dass das System nicht mehr unter Druck steht. Starten Sie oder lassen Sie den Motor niemals mit abgenommenem Verschluss der Öleinfüllöffnung laufen (Gefahr von Ölverspritzungen).

### 1.3.8 Vorkehrungen bei Arbeiten an der Batterie

			<p>Die Batterie nie in Nähe einer Flamme oder von Feuer abstellen. Nur isoliertes Werkzeug verwenden. Nie Schwefelsäure oder säurehaltiges Wasser zum Auffüllen des Elektrolytflüssigkeitsstands verwenden.</p>
Gefahr			



### 1.3.9 Umweltschutzmaßnahmen

Fangen Sie das Öl in einem hierfür geeigneten Behälter auf: Lassen Sie Motoröl nie auf den Boden laufen.

Sorgen Sie, wenn es möglich ist, dafür, dass Schallreflexionen an Wänden oder anderen Konstruktionen vermieden werden (Erhöhung des Geräuschpegels).

Wenn der Auspuff-Schalldämpfer Ihres Stromerzeugers nicht mit einem Funkenfänger ausgestattet ist und das Gerät in einem Bereich mit Baum- oder Buschbewuchs oder auf einer Wiese eingesetzt werden soll, sollten Sie einen genügend großen Bereich roden und aufmerksam darauf achten, dass keine Funken zu einem Brand führen.

### 1.3.10 Warnung vor rotierenden Teilen

 <b>Gefahr</b>		<p><b>Nähern Sie sich niemals rotierenden Teilen mit weiter Kleidung oder langen Haaren, die nicht durch ein Haarnetz geschützt sind.</b></p> <p><b>Versuchen Sie niemals ein rotierendes Teil anzuhalten, abzubremsten oder zu blockieren.</b></p>
--	---	---

### 1.3.11 Belastbarkeit des Stromerzeugers (Überlastung)

Überschreiten Sie niemals die nominale Belastbarkeit des Stromerzeugers (in Ampere und/oder Watt) im Dauerbetrieb. Berechnen Sie, bevor Sie den Stromerzeuger anschließen und in Betrieb nehmen, die von den elektrischen Geräten abgenommene elektrische Leistung (in Watt oder Ampere). Diese elektrische Leistung wird im Allgemeinen von den Herstellern auf den Glühbirnen, den elektrischen Geräten, den Motoren u.s.w... angegeben. Die Gesamtsumme der Leistungen aller angeschlossenen Geräte darf die Nennleistung des Stromerzeugers nicht überschreiten.

### 1.3.12 Anwendungsbedingungen

Die aufgeführten Leistungen der Stromerzeuger werden unter den Referenzbedingungen gemäß ISO 8528-1 (2005) erreicht:

- ✓ Gesamt-Atmosphärendruck: 100 Kpa
- ✓ Umgebungstemperatur: 25°C (298K)
- ✓ Relative Feuchte: 30 %

Die Leistungen der Stromerzeuger verringern sich bei Temperaturerhöhungen in Schritten von 10° C um jeweils 4% und/oder um jeweils 1% pro 100 m Anstieg der geografischen Höhe.

## 2. Allgemeine Beschreibung

### 2.1. Beschreibung des Stromerzeugers

<i>Abbildung A</i>		
1 Kraftstofftank	2 Tankverschluss	3 Auspuff-Schalldämpfer
4 Luftfilter	5 Griff der Anlasser-Seilzugrolle	6 Anlasser-Seilzugrolle
7 Start-Stopp-Schalter	8 Erdungsanschluss	9 Motor
10 Generator	11 elektrische Steckdosen	12 Schutzschalter
13 Choke	14 Kraftstoffhahn	15 Schallschutzblech

<i>Abbildung B</i>		
1 Zündkerzenstecker	2 Zündkerze	

<i>Abbildung C</i>		
1 Ölablassschraube	2 Verschluss der Öleinfüllöffnung mit Peilstab	3 Einfüllstutzen
4 Schwarzer Verschluss der Einfüllöffnung		

<i>Abbildung D</i>		
1 Flügelmutter des Deckels	2 Luftfilterdeckel	3 Flügelmutter der Filterelemente
4 Papiereinsatz	5 Schaumstoffelement	

<i>Abbildung E</i>		
1 Kraftstoff-Ablassschraube	2 Dichtung	3 Absetzbehälter



<i>Abbildung F</i>		
1 Befestigungsschraube	2 Schutz des Auspuff-Schalldämpfers	3 Befestigungsschraube des Funkenfängers
4 Befestigungsmuttern	5 Auspuff-Schalldämpfer	6 Funkenfänger

### 3. Vorbereitung vor der Verwendung

#### 3.1. Aufstellungsort für den Betrieb

Wählen Sie einen sauberen, gut belüfteten und von Witterungseinflüssen geschützten Ort aus. Stellen Sie den Stromerzeuger auf einer ebenen, horizontalen und ausreichend befestigten Fläche ab, auf der das Aggregat nicht einsinkt (das Gerät sollte in allen Richtungen nicht mit mehr als 10° Neigung abgestellt werden). Sehen Sie die Versorgung mit Öl und Kraftstoff in der Nähe des Betriebsortes vor, wobei Sie natürlich auf ausreichenden Sicherheitsabstand achten müssen.

#### 3.2. Erdung des Stromerzeugers

 Gefahr		<b>Die Stromerzeuger produzieren bei ihrem Betrieb elektrischen Strom: Stromschlaggefahr. Erden Sie den Stromerzeuger bei jeder Verwendung.</b>
---	---	---

Zum Erden des Stromerzeugers ein Kupferkabel mit 10 mm<sup>2</sup> Querschnitt zwischen dem Erdungsanschluss und einem verzinkten Erdungsstab, der 1 Meter tief in die Erde getrieben wurde, anschließen. Diese Erdung leitet darüber hinaus die von den elektrischen Geräten erzeugte statische Elektrizität ab.

#### 3.3. Ölstandskontrolle

 Achtung	Überprüfen Sie vor den Starten des Stromerzeugers immer den Motorölstand. Gießen Sie das vorgeschriebene Öl (s. § Technische Daten) mit Hilfe eines Trichters ein, bis der Ölpeilstab den maximalen Füllstand anzeigt.
--	--

- 1 Drehen Sie den Verschluss (Abb. C - Nr. 2) auf und ziehen Sie den Ölpeilstab heraus und wischen Sie ihn ab.
- 2 Führen Sie den Peilstab in den Einfüllstutzen (Abb. C - Nr. 3) ein, ohne den Verschluss anzudrehen.  
*Hinweis: Ein zweiter, schwarzer Verschluss (Fig. C - Nr. 4) (jedoch ohne Peilstab), ist gegebenenfalls auf der anderen Seite des Motors vorhanden.*
- 3 Überprüfen Sie den Ölstand und füllen Sie nötigenfalls Öl nach.
- 4 Drehen Sie den Verschluss (Abb. C - Nr. 2) wieder fest auf den Einfüllstutzen (Abb. C - Nr. 3) auf.
- 5 Stellen Sie sicher, dass keine Undichtigkeiten vorliegen.
- 6 Wischen Sie daneben gelaufenes Öl mit einem sauberen Lappen ab.

#### 3.4. Kontrolle des Kraftstoffstands

 Gefahr		<b>Das Betanken ist bei abgeschaltetem Motor und gemäß den Sicherheitsanweisungen durchzuführen (s. § Betanken).</b>
---	---	--

Überprüfen Sie den Kraftstoffstand. Tanken Sie bei Bedarf nach:

- 1 Drehen Sie den Verschluss (Abb. A - Nr. 2) des Tanks ab.
- 2 Befüllen Sie den Tank (Abb. A - Nr. 1) mit Hilfe eines Trichters; achten Sie dabei darauf, dass kein Kraftstoff verschüttet wird.

 Achtung	Verwenden Sie nur sauberen und wasserfreien Kraftstoff. Nicht zu viel Kraftstoff einfüllen (es darf kein Kraftstoff im Einfüllstutzen stehen). Überprüfen Sie nach dem Tanken immer, ob der Tankverschluss ordnungsgemäß verschlossen ist. Stellen Sie vor der Inbetriebnahme des Stromerzeugers sicher, dass, wenn Kraftstoff verschüttet wurde, dieser abgetrocknet wurde und verdampft ist.
--	---

- 3 Drehen Sie den Verschluss des Kraftstofftanks wieder fest.

## 4. Betrieb des Stromerzeugers

	Vor jeder Verwendung: - sollten Sie wissen, wie der Stromerzeuger im Notfall abgeschaltet wird, - sollten Sie mit allen Steuerungen und Bedienungen vertraut sein.
Warnung	<b>Für eine Notabschaltung des Stromerzeugers müssen Sie den Start/Stopp-Schalter auf "OFF" bzw. "0" stellen.</b>

### 4.1. Vorgehensweise bei der Inbetriebnahme

- 1 Überprüfen Sie, ob der Stromerzeuger richtig geerdet ist (s. § Erdung).
- 2 Klappen Sie das Schallschutzblech (Abb. A - Nr. 15) nach vorne um.
- 3 Öffnen Sie den Kraftstoffhahn (Abb. A – Nr. 14).
- 4 Stellen Sie den Choke (Abb. A – Nr. 13) auf "I".  
*Hinweis: Verwenden Sie den Choke nicht, wenn der Motor warm ist, oder bei hohen Umgebungstemperaturen.*
- 5 Stellen Sie den Start-/Stopp-Schalter (Abb. A - Nr. 7) auf "ON" bzw. "I".
- 6 Ziehen Sie den Griff des Anlasserzugs (Abb. A - Nr. 5) ein Mal langsam heraus, bis Sie einen gewissen Widerstand spüren; lassen Sie ihn nun wieder langsam zurückfedern.
- 7 Ziehen Sie den Griff des Anlasserzugs (Abb. A - Nr. 5) nun zügig und mit Schwung heraus, bis der Motor anspringt.
- 8 Schieben Sie den Choke (Abb. A - Nr. 13) allmählich in Stellung "0" zurück und warten Sie bis der Motor auf Betriebstemperatur ist, bevor Sie den Stromerzeuger verwenden.
- 9 Klappen Sie das Schallschutzblech (Abb. A - Nr. 15) wieder in die Ursprungsposition.

Wenn der Motor nicht anläuft, wiederholen Sie den Vorgang und öffnen Sie den Choke dabei nach und nach, bis der Motor anspringt.

### 4.2. Betrieb

Nachdem das Gerät seine Drehzahl stabilisiert hat (nach etwa 3 Minuten):

- 1 Überprüfen Sie, ob der grüne Knopf des Schutzschalters (Abb. A - Nr. 12) in eingedrückter Position ist. Wenn nicht, drücken Sie ihn hinein.
- 2 Schließen Sie die zu betreibenden Geräte an den Stromsteckdosen (Abb. A – Nr. 11) des Stromerzeugers an.

*Anmerkung: Die Stromerzeuger von SDMO sind mit so genannten "Schuko"-Steckdosen ausgestattet: Dies kann in wenigen Ausnahmefällen bedeuten, dass bestimmte Geräte nicht angeschlossen werden können. In diesem Fall liefern Ihnen unsere Vertriebsagenturen auf Anfrage kostenlos einen Adapter (bitte Kaufbescheinigung vorweisen). [N° Indigo 0 825 004 002](https://www.indigo.com)*

### 4.3. Abschalten

- 1 Klemmen Sie die Stromstecker ab (Abb. A - Nr. 11) und lassen Sie den Motor 1 bis 2 Minuten lang ohne Last laufen.
- 2 Klappen Sie das Schallschutzblech (Abb. A - Nr. 15) nach vorne um.
- 3 Stellen Sie den Start-/Stopp-Schalter (Abb. B - Nr. 7) auf "OFF" bzw. "0": Der Stromerzeuger bleibt stehen.
- 4 Schließen Sie den Kraftstoffhahn (Abb. A – Nr. 14).
- 5 Klappen Sie das Schallschutzblech (Abb. A - Nr. 15) wieder in die Ursprungsposition.

	Stellen Sie immer sicher, dass für eine geeignete Belüftung des Stromerzeugers gesorgt ist. Auch nach dem Abstellen des Gerätes strahlt der Motor, obwohl er nicht läuft, weiterhin Hitze aus.
Warnung	

## 5. Schutzvorrichtungen

### 5.1. Sicherheitsschaltung bei Ölmangel

Bei zu geringem Motorölstand oder bei zu geringem Öldruck schaltet die Sicherheitsschaltung den Motor automatisch ab, um ihn vor Beschädigung zu schützen.

Überprüfen Sie in diesem Fall den Motorölstand und füllen Sie bei Bedarf Öl nach, bevor Sie nach einer anderen Störungsursache suchen.

### 5.2. Schutzschalter

Die elektrische Anlage des Stromerzeugers ist über einen oder mehrere Differenzial-Leistungsschalter mit thermischer und magnetischer Auslösung geschützt. Bei Überlastzuständen und/oder Kurzschlüssen kann die Verteilung der elektrischen Energie unterbrochen werden.

Im Bedarfsfall sind die Schutzschalter des Stromerzeugers durch Schutzschalter mit identischen Nominalwerten und technischen Daten zu ersetzen.

## 6. Wartungsplan

### 6.1. Hinweis auf die Nützlichkeit

Die durchzuführenden Wartungsarbeiten sind im Wartungsprogramm beschrieben. Ihr Intervall wird als Richtwert für Stromerzeuger angegeben, die mit Kraftstoff und Öl gemäß den in diesem Handbuch beschriebenen Spezifikationen betrieben werden.

Wird der Stromerzeuger unter besonders beanspruchenden Bedingungen betrieben, verkürzen sich die Wartungsintervalle.

### 6.2. Wartungsplan

Kontrolle von	Beim zuerst erreichten Zeitpunkt durchzuführende Arbeit	Bei jeder Verwendung	innerhalb des ersten Monats oder nach Ablauf der ersten 20 Betriebsstunden	alle 3 Monate oder alle 50 Betriebsstunden	alle 6 Monate oder alle 100 Betriebsstunden	alle 12 Monate oder alle 300 Betriebsstunden	
Motoröl	Füllstand kontrollieren	•					
	Ölwechsel		•		•		
Luftfilter	Überprüfen	•					
	Reinigen			•			
Stromerzeuger	Reinigen				•		
Sieb und Absetzbehälter	Reinigen				•		
Zündkerze	Überprüfen – reinigen				•		
Funkenfänger	Reinigen				•		
Ventile *	Überprüfen - einstellen*					•*	
Kraftstofftank*	Reinigen*					•*	
Kraftstoffleitung*	Überprüfen (austauschen, falls erforderlich)	Alle 2 Jahre*					

\* Von einem unserer Mitarbeiter durchführen lassen.

Den Luftfilter bei Verwendung in staubiger Umgebung häufiger reinigen.  
Bei seltenem Betrieb ist das Motoröl spätestens alle Jahre zu wechseln.

## 7. Wartungsarbeiten

### 7.1. Reinigen des Luftfilters

	Zum Reinigen des Luftfiltereinsatzes niemals Benzin oder Lösemittel mit niedrigem Flammpunkt verwenden (Brand- oder Explosionsgefahr).
Achtung	

❶ Drehen Sie die Flügelmutter heraus und nehmen Sie den Luftfilterdeckel (Abb. D - Nr. 1 & 2) ab.

❷ Nehmen Sie die Luftfilterelemente (Abb. D – Nr. 4 & 5) heraus und reinigen Sie sie:

*Papiereinsatz (Abb. D - Nr. 4):*

1) Klopfen Sie den Filtereinsatz mehrmals leicht auf einer harten Oberfläche aus, um überschüssigen Schmutz zu entfernen.  
ODER: Blasen Sie den Filter mit Druckluft von innen nach außen aus.

Versuchen Sie niemals, den Schmutz mit Hilfe einer Bürste zu entfernen.

2) Den Papiereinsatz wechseln, wenn er zu stark verschmutzt ist.

*Schaumstoffelement (Abb. D - Nr. 5):*

1) Waschen Sie den Einsatz mit einem haushaltsüblichen Lösemittel und warmem Wasser aus und spülen Sie es gründlich.

ODER: Waschen Sie den Filter mit einem nicht entflammaren oder einem Lösungsmittel mit hohem Flammpunkt aus. Lassen Sie das Element vollkommen trocknen.

2) Tauchen Sie das Filterelement in sauberes Motoröl und wringen Sie es aus, damit überschüssiges Öl herausläuft.

*Anmerkung: Der Motor wird beim ersten Start rauchen, wenn zu viel Öl im Schaumstoffelement verblieben ist.*

❸ Überprüfen Sie sorgfältig, ob keines der beiden Elemente zerrissen oder löchrig ist. Tauschen Sie beschädigte Teile aus.

❹ Bauen Sie alles in umgekehrter Reihenfolge des Ausbaus wieder ein.

### 7.2. Reinigen des Absetzbehälters

❶ Klappen Sie das Schallschutzblech (Abb. A - Nr. 15) nach vorne um.

❷ Schließen Sie den Kraftstoffhahn (Abb. A – Nr. 14).

❸ Stellen Sie wie in Abbildung E gezeigt ein geeignetes Auffanggefäß mit Trichter unter den Vergaser.

❹ Drehen Sie die Kraftstoff-Ablassschraube (Abb. E - Nr. 1) heraus, damit der Kraftstoff ausläuft.

❺ Drehen Sie die Ablassschraube wieder fest an, nachdem der Kraftstoff herausgelaufen ist.

❻ Nehmen Sie den Absetzbehälter (Abb. E – Nr. 3) und die Dichtung (Abb. E – Nr. 2) heraus.

❼ Reinigen Sie den Absetzbehälter (Abb. E - Nr. 3) mit einem nicht entflammaren oder einem Lösungsmittel mit niedrigem Flammpunkt. Lassen Sie ihn vollständig trocknen.

❽ Bauen Sie die Dichtung (Abb. E – Nr. 2) und den Absetzbehälter (Abb. E – Nr. 3) wieder ein.

❾ Öffnen Sie den Kraftstoffhahn (Abb. A - Nr. 14) und überprüfen Sie, ob keine Undichtigkeiten vorliegen.

❿ Klappen Sie das Schallschutzblech (Abb. A - Nr. 15) wieder in die Ursprungsposition.

### 7.3. Reinigen des Kraftstoffsiebs

		<b>Es darf weder geraucht noch dürfen offenes Feuer oder Funken in unmittelbare Nähe gebracht werden. Stellen Sie sicher, dass keine Undichtigkeiten vorliegen, wischen Sie alle Kraftstoffreste ab und vergewissern Sie sich, dass die Kraftstoffdämpfe verdampft sind, bevor Sie den Stromerzeuger starten.</b>
Gefahr		

❶ Schließen Sie den Kraftstoffhahn (Abb. A – Nr. 14).

❷ Drehen Sie den Tankdeckel (Abb. A – Nr. 2) ab und nehmen Sie das Kraftstoffsieb heraus.

❸ Blasen Sie das Kraftstoffsieb mit einer Druckluftpistole von außen nach innen aus.

❹ Spülen Sie es mit sauberem Kraftstoff.

❺ Setzen Sie das Kraftstoffsieb wieder ein und drehen Sie den Tankdeckel (Abb. A – Nr. 2) sorgfältig wieder auf.



## 7.4. Motorölwechsel

Beachten Sie die Umweltschutzbestimmungen (s. *Umweltschutzmaßnahmen*) und fangen Sie das Motoröl in einem geeigneten Gefäß auf.

- 1 Drehen Sie den Verschluss der Öleinfüllöffnung (Abb. C– Nr. 2) und die Ölablassschraube (Abb. C– Nr. 1) bei noch warmem Motor heraus.
- 2 Ist alles Öl herausgelaufen, drehen Sie die Ölablassschraube (Abb. C – Nr. 1) wieder ein und ziehen Sie sie fest.
- 3 Füllen Sie das vorgeschriebene Öl ein und überprüfen Sie den Ölstand.
- 4 Führen Sie den Ölpeilstab (Abb. C - Nr. 2) wieder ein und ziehen Sie den Verschluss fest.
- 5 Überprüfen Sie nach dem Auffüllen, ob keine Undichtigkeiten vorliegen.
- 6 Wischen Sie daneben gelaufenes Öl mit einem sauberen Lappen ab.

## 7.5. Reinigung des Funkenfängers

- 1 Drehen Sie die beiden Befestigungsmuttern (Abb. F – Nr. 4) mit 12 mm Schlüsselweite heraus und nehmen Sie den Auspuff-Schalldämpfer (Abb. F – Nr. 5) vom Zylinder.
- 2 Drehen Sie die fünf 5-mm-Befestigungsschrauben (Abb. F – Nr. 1) des Schalldämpferschutzes (Abb. F – Nr. 2) heraus und nehmen Sie anschließend den Schalldämpferschutz ab.
- 3 Drehen Sie die 4-mm-Befestigungsschraube (Abb. F – Nr. 3) des Funkenfängers (Abb. F – Nr. 6) heraus und nehmen Sie den Funkenfänger ab.
- 4 Entfernen Sie die Kohleablagerungen auf dem Funkenfänger (Abb. F - Nr. 6) mit Hilfe einer Metallbürste.  
*Hinweis: Der Funkenfänger darf weder löchrig noch gerissen sein. Wechseln Sie ihn nötigenfalls aus.*
- 5 Bauen Sie den Funkenfänger, den Schutz und den Schalldämpfer in umgekehrter Reihenfolge des Ausbaus wieder ein.

## 7.6. Kontrolle der Zündkerze

- 1 Ziehen Sie den Zündkerzenstecker (Abb. B - Nr. 1) ab und bauen Sie die Zündkerze (Abb. B - Nr. 2) mit Hilfe eines Zündkerzenschlüssels aus.
- 2 Überprüfen Sie den Zustand der Zündkerze:  
Wenn die Elektroden verschlissen oder der Isolator gerissen oder abgeplatzt ist:
  - 3 Zündkerze austauschen
  - 4 Drehen Sie die neue Zündkerze von Hand fest an, damit Sie das Gewinde nicht beschädigen.
  - 5 Ziehen Sie die Kerze nun mit einem Zündkerzenschlüssel um 1/2 Umdrehung weiter, damit der Dichtring ausreichend komprimiert wird.

Ansonsten:

- 3 Reinigen Sie die Zündkerze mit einer Metallbürste.
- 4 Prüfen Sie den Elektrodenabstand "X" mit einer Zündkerzenlehre: Dieser muss zwischen 0,7 und 0,8 mm betragen.
- 5 Überprüfen Sie den Zustand des Dichtrings.
- 6 Drehen Sie die Zündkerze von Hand fest an, damit Sie das Gewinde nicht beschädigen.
- 7 Ziehen Sie die Kerze nun mit einem Zündkerzenschlüssel um 1/8 bis 1/4 Umdrehung weiter, damit der Dichtring ausreichend komprimiert wird.

## 7.7. Kontrolle von Schrauben und Muttern

Eine tägliche Kontrolle aller Verschraubungen ist notwendig, um Störungen und Pannen vorzubeugen.

- 1 Überprüfen Sie alle Teile des Stromerzeugers sowohl vor jeder Inbetriebnahme als auch nach jeder Verwendung.
- 2 Ziehen Sie alle Schrauben, die sich gelöst haben, nach.

	Das Anziehen der Zylinderkopfschrauben ist von einem Fachmann durchführen zu lassen; wenden Sie sich hierzu an Ihren regionalen Händler.
Achtung	

## 7.8. Reinigung des Geräts

	Abspritzen mit Wasserstrahl ist nicht zu empfehlen. Waschen mit einem Hochdruckreiniger ist untersagt.
Achtung	

Zum Reinigen des Stromerzeugers:

- 1 Entfernen Sie im Bereich der Auspuffanlage jeglichen Staub und sonstige Schmutzrückstände.
- 2 Reinigen Sie den Stromerzeuger und insbesondere die Luft-Ein- und Auslässe des Motors und des Generators mit Hilfe eines Lappens und einer Bürste.
- 3 Überprüfen Sie den allgemeinen Zustand des Gerätes und tauschen Sie defekte Teile nötigenfalls aus.

## 8. Einlagerung des Stromerzeugers

Führen Sie im Falle einer längeren Nichtbenutzung des Stromerzeugers die im Folgenden beschriebenen Einlagerungsmaßnahmen durch.

- ❶ Kippen Sie das Schall-Schutzblech nach vorn.
- ❷ Schließen Sie den Kraftstoffhahn (Position "OFF") und nehmen Sie den Absetzbehälter heraus und reinigen Sie ihn (s. § *Reinigen des Absetzbehälters*).
- ❸ Öffnen Sie den Kraftstoffhahn (Position "ON") und lassen Sie den Kraftstoff aus dem Tank in ein geeignetes Gefäß laufen.
- ❹ Setzen Sie den Absetzbehälter wieder ein und ziehen Sie ihn fest.
- ❺ Öffnen Sie die Ablassschraube des Vergasers und lassen Sie diesen leer laufen. Fangen Sie den Kraftstoff in einem geeigneten Behälter auf.
- ❻ Wechseln Sie das Motoröl (s. § *Motorölwechsel*).
- ❼ Bauen Sie die Zündkerze aus (s. § *Kontrolle der Zündkerze*) und gießen Sie maximal 15 ml Motoröl über die Zündkerzenöffnung in den Zylinder; bauen Sie nun die Zündkerze wieder ein.
- ❽ Kippen Sie das Schall-Schutzblech wieder in seine Ausgangsstellung zurück.
- ❾ Lassen Sie den Motor kurz laufen, ohne ihn zu starten, damit das Öl im Zylinder verteilt wird.
- ❿ Reinigen Sie den Stromerzeuger äußerlich, behandeln Sie betroffene Stellen mit einem Rostschutzmittel und decken Sie das Gerät mit einer Schutzhaube ab, um es gegen Staub zu schützen.
- ⓫ Bewahren Sie den Stromerzeuger an einem sauberen und trockenen Ort auf.

## 9. Behandlung kleinerer Störungen

Problem	Mögliche Ursachen	Mögliche Abhilfemaßnahme
Motor springt nicht an	Last bereits beim Anlassen am Stromerzeuger angeschlossen	Last vom Stromerzeuger trennen.
	Luftfilter verstopft	Luftfilter reinigen (s. § <i>Reinigen des Luftfilters</i> )
	Kraftstoffhahn geschlossen	Öffnen Sie den Kraftstoffhahn (Abb. A – Nr. 14).
	Kraftstoffstand nicht ausreichend	Nachtanken (s. § <i>Betanken</i> )
	Kraftstofffilter verstopft.	Kraftstofffilter reinigen (s. § <i>Reinigen des Kraftstofffilters</i> )
	Ölstand nicht ausreichend.	Überprüfen Sie den Ölstand und füllen Sie nötigenfalls Öl nach.
	Kraftstoffzufuhr verstopft oder undicht.	Überprüfen, reparieren oder austauschen lassen *
	Zündkerze defekt.	Zündkerze kontrollieren (s. § <i>Kontrolle der Zündkerze</i> ) und bei Bedarf austauschen.
Motor schaltet sich ab	Luftzufuhröffnungen verstopft.	Die Schutzgitter der Ansaug- und Abfuhrkanäle reinigen.
	Kraftstoffstand nicht ausreichend	Nachtanken (s. § <i>Betanken</i> )
	Ölstand nicht ausreichend.	Überprüfen Sie den Ölstand und füllen Sie nötigenfalls Öl nach.
Kein elektrischer Strom	Schutzschalter ausgelöst.	Entsperren Sie den Schutzschalter (Abb. A – Nr. 12).
	Versorgungsleitung der Geräte defekt	Leitung austauschen
	Stromsteckdose defekt.	Überprüfen, reparieren oder austauschen lassen *
	Generator defekt	Überprüfen, reparieren oder austauschen lassen *
Auslösen der Schutzschalter	Angeschlossenes Gerät oder Stromkabel defekt.	Gerät und Stromkabel abschließen.
	Überlast (s. § <i>Kapazität des Stromerzeugers</i> ).	Last verringern.

\* Von einem unserer Mitarbeiter durchführen lassen.

Kundendienst (nur Frankreich):

Um zum nächst gelegenen Kundendienst zu gelangen, bitte nachfolgende Nummer wählen:

▶ N° Indigo FAX 0 825 33 99 66

▶ N° Indigo 0 825 801 100



## 10. Technische Daten

Modell	R 7.5T	
Maximale Leistung / Angegebene Leistung	6000 W / 4800 W	
Schalldruckpegel in 1 m Entfernung	84 dB(A)	
Motortyp	Honda GX 390	
Empfohlener Kraftstoff	Bleifreies Benzin	
Fassungsvermögen des Kraftstofftanks	6,1 L	
Empfohlenes Öl	SAE 10W30	
Füllmenge an Motoröl	1,1 L	
Sicherheitsschaltung bei Ölmenge	•	
Schutzschalter	•	
Gleichstrom	X	
Wechselstrom	230 V – 10 A	400 V – 7 A
Steckdosentyp	1 x 2P+T - 230 V - 10/16 A	1 x 3P+N+T - 400 V - 16 A
Zündkerzentyp	NGK - BPR6ES oder DENSO: W20 EPR-U	
Batterie	X	
Abmessungen L x B x H	77 x 57 x 59 cm	
Gewicht (ohne Kraftstoff)	80 kg	

• : Serienmäßig      ○ : Option      X : nicht möglich

## 11. Querschnitt der Stromkabel

### 11.1. Einphasig

Verlegungsart = Kabel in Kabelkanal oder ungelochter Kabelpritsche / zulässiger Spannungsabfall = 5% / Mehrleiter Kabeltyp PVC 70°C (Beispiel H07RNF) / Umgebungstemperatur = 30°C.			
Auslegung Schutzschalter (A)	empfohlener Querschnitt der Kabel		
	0 bis 50 m	51 bis 100 m	101 bis 150 m
	mm <sup>2</sup> / AWG	mm <sup>2</sup> / AWG	mm <sup>2</sup> / AWG
10	4 / 10	10 / 7	10 / 7
16	6 / 9	10 / 7	16 / 5
20	10 / 7	16 / 5	25 / 3
25	10 / 7	16 / 5	25 / 3
32	10 / 7	25 / 3	35 / 2
40	16 / 5	35 / 2	50 / 0
50	16 / 5	35 / 2	50 / 0
63	25 / 3	50 / 0	70 / 2/0

### 11.2. Dreiphasig

Verlegungsart = Kabel in Kabelkanal oder ungelochter Kabelpritsche / zulässiger Spannungsabfall = 5% / Mehrleiter Kabeltyp PVC 70°C (Beispiel H07RNF) / Umgebungstemperatur = 30°C.			
Auslegung Schutzschalter (A)	empfohlener Querschnitt der Kabel		
	0 bis 50 m	51 bis 100 m	101 bis 150 m
	mm <sup>2</sup> / AWG	mm <sup>2</sup> / AWG	mm <sup>2</sup> / AWG
10	1.5 / 14	2.5 / 12	4 / 10
16	2.5 / 12	4 / 10	6 / 9
20	2.5 / 12	4 / 10	6 / 9
25	4 / 10	6 / 9	10 / 7



## 12. CE-Konformitätserklärung

Name und Adresse des Herstellers: SDMO, 12 bis rue de la Villeneuve, CS 92848, 29228 BREST CEDEX 2, FRANKREICH.

Beschreibung der Ausrüstung	Stromerzeuger
Marke	SDMO
Typ	R 7.5 T

Name und Adresse der zur Erstellung und zum Besitz der technischen Dokumentation berechtigten Person

G. Le Gall, SDMO, 12 bis rue de la Villeneuve, CS 92848, 29228 BREST CEDEX 2, FRANCE

G. Le Gall, befugter Vertreter des Herstellers, erklärt hiermit, dass das Erzeugnis mit folgenden EU-Richtlinien übereinstimmt:

2006/42/EG / *Maschinenrichtlinie*.

2006/95/EG / *Niederspannungsrichtlinie*.

2004/108/EG / *EMV-Richtlinie*.

2000/14/EG / *Richtlinie über umweltbelastende Geräuschemissionen von im Freien betriebenen Geräten*.

Bezüglich Richtlinie 2000/14/EG

Benannte Stelle:

CETIM

BP 67 F60304 – SENLIS.

Konformitätsbewertungsverfahren: Anlage VI.

Garantierter Schalldruckpegel (Lwa): 97 dB(A).

Bemessungsleistung: 4800 W



01/2010 - G. Le Gall

## Sommario

1. Premessa	7. Metodo di manutenzione
2. Descrizione generale	8. Stoccaggio del gruppo
3. Preparazione prima dell'utilizzo	9. Ricerca di guasti minori
4. Utilizzo del gruppo	10. Caratteristiche
5. Protezioni	11. Sezione dei cavi
6. Programma di manutenzione	12. Dichiarazione di conformità "C.E".





## 1. Premessa

### 1.1. Raccomandazioni

		Prima di ogni utilizzo, leggere attentamente il presente manuale. Rispettare sempre scrupolosamente le prescrizioni di sicurezza, di utilizzo e di manutenzione del gruppo elettrogeno.
Attenzione		

Vi ringraziamo per aver acquistato uno dei nostri gruppi elettrogeni. Le informazioni contenute in questo manuale derivano dai dati tecnici disponibili al momento della stampa. In vista di un miglioramento permanente della qualità dei nostri prodotti, questi dati possono subire modifiche senza preavviso.

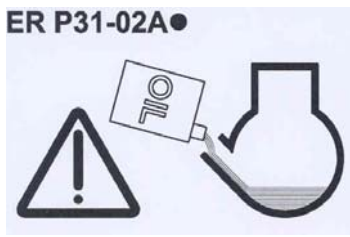
### 1.2. Pittogrammi e targhette raffigurati sui gruppi con relativo significato

 Pericolo	 Attenzione: rischio di scosse elettriche	 ER P31-02A●	Attenzione : il gruppo elettrogeno è consegnato senza olio. <b>Verificare il livello dell'olio prima di avviare il gruppo.</b>
 Terra	 Attenzione : pericolo di bruciature		



1

2

3

- 1 – Attenzione: fare riferimento alla documentazione fornita con il gruppo elettrogeno  
2 – Attenzione: emissione di gas di scarico tossico. Non utilizzare in luogo chiuso o poco ventilato  
3 - Spegnere il motore prima di effettuare il riempimento di carburante

A = Modello del gruppo B = Potenza del gruppo C = Tensione della corrente D = Amperaggio E = Frequenza della corrente F = Fattore di potenza	MADE IN FRANCE	<b>SD 6000 E (4)</b>			G = Classe di protezione H = Potenza acustica del gruppo I = Massa del gruppo J = Norma di riferimento K = Numero di serie	
	CE	LWA 99dB (H)	kW : (B)	Volt : (C)		Amp : (D)
			Hz : (E)	Cos Phi : (F)		IP : (G)
			Masse (Weight) : (J)	ISO 8528 - 8 Classe (J)		
			N° : 10/2004 - -- 001 (K)			
Esempio di etichetta d'identificazione						

### 1.3. Istruzioni e norme di sicurezza

	<b>Non attivare mai il gruppo elettrogeno senza aver rimosso le coperture di protezione e chiuso tutte le porte di accesso.</b>
Pericolo	<b>Non sollevare mai i coperchi di protezione né aprire le porte di accesso se il gruppo elettrogeno è in funzione.</b>

### 1.3.1 Avvertimenti

In questo manuale possono essere rappresentati vari segni di avvertimento.

	<b>Questo simbolo segnala un pericolo imminente per la vita e la salute delle persone esposte. Il mancato rispetto delle istruzioni relative può comportare conseguenze gravi per la salute e per la vita delle persone esposte.</b>
Pericolo	

	Questo simbolo attira l'attenzione sui rischi che possono correre la salute e la vita delle persone esposte. Il mancato rispetto delle istruzioni relative può comportare conseguenze gravi per la salute e per la vita delle persone esposte.
Avvertenza	

	Questo simbolo indica una possibile situazione pericolosa. In caso di mancato rispetto delle corrispondenti istruzioni, i rischi che si corrono possono essere ferite leggere su persone esposte o il deterioramento di qualsiasi altra cosa.
Attenzione	

### 1.3.2 Consigli generali

Alla ricezione del gruppo elettrogeno, verificare le buone condizioni del materiale e la totalità dell'ordine. La movimentazione di un gruppo deve essere effettuata senza movimenti bruschi e senza contraccolpi, avendo cura di preparare in anticipo il suo luogo di stoccaggio o di utilizzo.

	Prima di ogni utilizzo è necessario: - essere certi di saper arrestare il gruppo elettrogeno in caso di emergenza, - comprendere perfettamente tutti i comandi e le manovre.
Avvertenza	

Come misura di sicurezza, rispettare la frequenza di manutenzione (vedere tabella di manutenzione). Non effettuare mai riparazioni o operazione di manutenzione senza essere in possesso dell'esperienza necessaria e/o dell'attrezzatura richiesta.

Non lasciare mai utilizzare il gruppo elettrogeno ad altre persone senza avere fornito prima le istruzioni necessarie.

Non lasciare mai che un bambino tocchi il gruppo elettrogeno, anche se spento. Evitare di far funzionare il gruppo elettrogeno in presenza di animali (paura, nervosismo, ecc.).

Non avviare mai il motore senza filtro dell'aria o senza scarico.



Non invertire mai i morsetti positivi e negativi delle batterie montandole (se presenti): un'inversione può provocare gravi danni all'equipaggiamento elettrico.

Non coprire mai il gruppo elettrogeno con un materiale qualsiasi durante il suo funzionamento o subito dopo il suo arresto (attendere che il motore si sia raffreddato).

Non lubrificare mai il gruppo elettrogeno con olio, nemmeno allo scopo di proteggerlo dall'attacco della corrosione; gli oli di conservazione sono infiammabili e pericolosi se inalati.

In ogni caso, rispettare le norme locali vigenti relative all'utilizzo dei gruppi elettrogeni.

### 1.3.3 Precauzioni contro lo shock elettrico

		I gruppi elettrogeni erogano corrente elettrica durante il loro utilizzo: rischio di elettrocuzione. <b>Collegare il gruppo elettrogeno alla terra in occasione di ogni utilizzo.</b>
Pericolo		

Non toccare mai i cavi scoperti o le connessioni scollegate. Non toccare mai un gruppo elettrogeno con le mani o i piedi bagnati. Tenere il materiale al riparo dai liquidi e dalle intemperie, e non posarlo su un terreno bagnato.



Mantenere sempre in buono stato i cavi elettrici e le connessioni. Non utilizzare materiale in cattive condizioni: rischio di elettrocuzione o di danni all'apparecchiatura.

Prevedere un dispositivo di protezione differenziale tra il gruppo elettrogeno e l'apparecchiatura se la lunghezza del o dei cavi di utilizzo è superiore a 1 metro. Questo dispositivo deve essere posizionato ad una distanza massima di 1 metro dalle prese di corrente del gruppo elettrogeno. Utilizzare cavi con guaina in gomma, flessibili e resistenti, conformi alla norma IEC 60245-4 o cavi equivalenti. Non collegare il gruppo elettrogeno ad altre fonti di energia (ad esempio, alla rete di distribuzione pubblica).



Caso particolare: se è previsto un collegamento di riserva alle reti elettriche esistenti, solo un elettricista qualificato è autorizzato a procedere alla sua messa in opera, tenendo in considerazione le differenze di funzionamento dell'apparecchiatura in base all'utilizzo della rete di distribuzione pubblica o del gruppo elettrogeno.

La protezione contro le scosse elettriche viene effettuata da appositi interruttori del gruppo elettrogeno: in caso di necessità, sostituirli con interruttori con valori nominali e caratteristiche identiche.

### 1.3.4 Precauzioni anti-incendio



		<b>Non fare mai funzionare il gruppo elettrogeno in ambienti contenenti prodotti esplosivi (rischio di scintille). Allontanare qualsiasi prodotto infiammabile o esplosivo (benzina, olio, panni, ecc.) durante il funzionamento del gruppo elettrogeno. Non coprire mai il gruppo elettrogeno con un materiale qualsiasi durante il suo funzionamento o subito dopo il suo arresto: attendere sempre che il motore si sia raffreddato.</b>
<b>Pericolo</b>		

### 1.3.5 Precauzioni contro i gas di scarico

		<b>L'ossido di carbonio presente nei gas di scarico può provocare la morte se il tasso di concentrazione è troppo elevato nell'atmosfera che si respira. Utilizzare sempre il gruppo elettrogeno in un luogo ben ventilato nel quale i gas non possano accumularsi.</b>
<b>Pericolo</b>		

Come misura di sicurezza e per il corretto funzionamento del gruppo elettrogeno, una buona ventilazione è indispensabile (rischio di intossicazione, di surriscaldamento del motore e di incidenti o di danni ai materiali e ai beni circostanti). Se è necessario svolgere un'operazione all'interno di un edificio, evacuare obbligatoriamente i gas di scarico all'esterno e predisporre una ventilazione idonea in modo tale che le persone o gli animali presenti non vengano a contatto con essi.

### 1.3.6 Riempimento di carburante

		<b>Il carburante è estremamente infiammabile e i suoi vapori sono esplosivi. Il riempimento deve avvenire con motore spento. È vietato fumare, avvicinare una fiamma o provocare scintille durante il riempimento del serbatoio. Pulire le tracce di carburante con un panno pulito.</b>
<b>Pericolo</b>		

Lo stoccaggio dei prodotti petroliferi e la loro manipolazione verranno fatti conformemente alla legge. Chiudere il rubinetto del carburante (se in dotazione) dopo ogni riempimento. Non fare mai un'aggiunta di carburante quando il gruppo elettrogeno è in funzione o è caldo.



Posizionare sempre il gruppo elettrogeno su una superficie piana, piatta e orizzontale per evitare che il carburante fuoriesca sul motore. Riempire il serbatoio con un imbuto facendo attenzione a non rovesciare il carburante, quindi riavvitare il tappo sul serbatoio del carburante.

### 1.3.7 Precauzioni contro le ustioni

	<b>Non toccare mai il motore né il silenziatore di scarico durante il funzionamento del gruppo elettrogeno o subito dopo il suo arresto.</b>
<b>Avvertenza</b>	

L'olio caldo causa bruciature, evitare il contatto con la pelle. Prima di effettuare qualsiasi intervento, verificare che il sistema non sia più sotto pressione. Non avviare né far girare mai il motore senza il tappo di riempimento dell'olio (rischio di spargimento di olio).

### 1.3.8 Precauzioni di utilizzo delle batterie

			<b>Non posizionare mai la batteria vicino a una fiamma o un fuoco. Utilizzare soltanto attrezzi isolati. Non utilizzare mai acido solforico o acqua acidificata per ripristinare il livello elettrolitico.</b>
<b>Pericolo</b>			



### 1.3.9 Protezione dell'ambiente

Vuotare l'olio motore all'interno di un contenitore apposito; non vuotare né gettare mai l'olio motore sul terreno.

Per quanto possibile, evitare il riverbero dei suoni sui muri o su altre costruzioni (amplificazione del volume).

In caso di utilizzo del gruppo elettrogeno in zone boschive, cespugliose o su terreni erbosi e se il silenziatore di scarico non è dotato di parascintille, decespugliare una zona abbastanza grande e verificare che le scintille non provochino degli incendi.

### 1.3.10 Pericolo delle parti rotanti

		<p><b>Non avvicinarsi mai a una parte rotante in funzione con abiti ampi o capelli lunghi senza reticella di protezione.</b></p> <p><b>Non cercare di fermare, rallentare o bloccare una parte rotante in funzione.</b></p>
<b>Pericolo</b>		

### 1.3.11 Capacità del gruppo elettrogeno (sovraccarico)

Non superare mai la capacità (in Ampere e/o Watt) della potenza nominale del gruppo elettrogeno durante il funzionamento in servizio continuo.

Prima di collegare e di far funzionare il gruppo elettrogeno, calcolare la potenza elettrica richiesta dalle apparecchiature elettriche (espressa in Watt). Questa energia elettrica è generalmente indicata sulla targhetta del costruttore di lampadine, di apparecchiature elettriche, di motori, ecc. Il totale di tutte le potenze degli apparecchi utilizzati non dovrà superare la potenza nominale del gruppo.

### 1.3.12 Condizioni di utilizzo

Le prestazioni citate dei gruppi elettrogeni sono ottenute nelle condizioni di riferimento secondo l'ISO 8528-1 (2005):

- ✓ Pressione barometrica totale : 100 Kpa
- ✓ Temperatura ambiente dell'aria : 25°C (298K)
- ✓ Umidità relativa : 30 %

Le prestazioni dei gruppi elettrogeni sono ridotte di circa 4% per ogni campo di aumento di temperatura di 10° C e/o circa 1% per ogni aumento di altezza di 100 m.

## 2. Descrizione generale

### 2.1. Descrizione del gruppo

<b>Figura A</b>					
1	Serbatoio carburante	2	Tappo del serbatoio del carburante	3	Silenziatore
4	Filtro dell'aria	5	Maniglia dell'avviatore-riavvolgitore	6	Avviatore-riavvolgitore
7	Comando di marcia e arresto	8	Presa di terra	9	Motore
10	Alternatore	11	Prese elettriche	12	Interruttore
13	Starter	14	Rubinetto carburante	15	Deflettore antirumore

<b>Figura B</b>			
1	Cappuccio	2	Candela di accensione

<b>Figura C</b>					
1	Tappo di scarico	2	Tappo di riempimento	3	Collo di riempimento
4	Tappo di riempimento nero				

<b>Figura D</b>					
1	Dado ad alette del coperchio	2	Coperchio del filtro dell'aria	3	Dado ad alette degli elementi
4	Elemento in carta	5	Elemento in materiale espanso		

<b>Figura E</b>					
1	Tappo di scarico del carburante	2	Guarnizione	3	Scodellino per sedimenti

<b>Figura F</b>					
1	Vite di fissaggio	2	Protezione del silenziatore di scarico	3	Vite di fissaggio del parascintille
4	Dadi di fissaggio	5	Silenziatore di scarico	6	Parascintille



### 3. Preparazione prima dell'utilizzo



#### 3.1. Luogo di utilizzo

Scegliere un luogo pulito, aerato e al riparo dalle intemperie.

Posizionare il gruppo elettrogeno su una superficie piana e orizzontale e sufficientemente resistente perché il gruppo non sprofondi (l'inclinazione del gruppo, in tutti i sensi, non deve mai superare 10°).

Prevedere il rifornimento di olio e di carburante nelle vicinanze del luogo di utilizzo del gruppo, rispettando una certa distanza di sicurezza.

#### 3.2. Messa a terra del gruppo

 Pericolo		<b>I gruppi elettrogeni erogano corrente elettrica durante il loro utilizzo: rischio di elettrocuzione. Collegare il gruppo elettrogeno alla terra in occasione di ogni utilizzo.</b>
---	---	---

Per collegare il gruppo alla terra: fissare un filo di rame di 10 mm<sup>2</sup> alla presa di terra del gruppo e a un picchetto di terra di acciaio galvanizzato interrato per 1 metro nel suolo.



Questa messa a terra dissipa inoltre l'elettricità statica generata dalle macchine elettriche.

#### 3.3. Verifica del livello dell'olio

 Attenzione	Prima di avviare il gruppo elettrogeno, verificare sempre il livello dell'olio motore. Usando un imbuto, eseguire il rabbocco con l'olio raccomandato (cfr. §Caratteristiche), fino al limite superiore dell'astina.
---	---

- 1 Togliere svitandolo, il tappo-indicatore (fig. C - num. 2) e asciugare l'asta di livello.
- 2 Introdurre l'asta di livello nel collo di riempimento (fig. C - num. 3) senza avvitare.  
*Nota: Un secondo tappo, di colore nero (fig. C - num. 4) ma non provvisto di astina, è disponibile, se necessario, dall'altro lato del motore.*
- 3 Verificare visivamente il livello e, se necessario, rabboccare.
- 4 Riavvitare a fondo il tappo di riempimento (fig. C - num. 2) nel collo di riempimento (fig. C - num. 3).
- 5 Verificare che non ci siano fuoriuscite.
- 6 Pulire l'eccesso di olio con un panno pulito.

#### 3.4. Verifica del livello di carburante

 Pericolo		<b>Il riempimento di carburante deve essere effettuato con il motore spento e in modo conforme alle istruzioni di sicurezza (cfr. § Pieno di carburante).</b>
---	---	---

Verificare il livello di carburante. Se necessario, fare il pieno:

- 1 Svitare il tappo del serbatoio del carburante (fig. A - num. 2).
- 2 Riempire il serbatoio del carburante (fig. A - num. 1) con un imbuto, facendo attenzione a non versare carburante.



 Attenzione	Utilizzare solo carburante pulito senza presenza di acqua. Non riempire troppo il serbatoio (non ci deve essere carburante nel collo di riempimento). Dopo aver fatto il pieno, verificare sempre che il tappo del serbatoio sia chiuso correttamente. Prima di avviare il gruppo elettrogeno, qualora si sia rovesciato del carburante, verificare che si sia asciugato e che i vapori si siano dissipati.
---	--

- 3 Riavvitare il tappo sul serbatoio del carburante.

## 4. Utilizzo del gruppo

	Prima di ogni utilizzo è necessario: - essere certi di saper arrestare il gruppo elettrogeno in caso di emergenza, - comprendere perfettamente tutti i comandi e le manovre.
Avvertenza	<b>Per arrestare il gruppo elettrogeno in situazioni d'emergenza, portare il contattore motore su «OFF» o «O».</b>

### 4.1. Procedura di avviamento

- ❶ Verificare che il gruppo elettrogeno sia correttamente collegato alla terra (cfr. *Messa a terra*).
- ❷ Ribaltare in avanti il deflettore antirumore (fig. A - num. 15).
- ❸ Aprire il rubinetto del carburante (fig. A - num. 14).
- ❹ Mettere la levetta dello starter (fig. A - num. 13) in posizione «  ».  
*Nota: Non utilizzare lo starter quando il motore è caldo o quando la temperatura atmosferica è elevata.*
- ❺ Posizionare il comando di marcia e arresto (fig. A - num. 7) su « **ON** » o su « **I** ».
- ❻ Tirare una volta lentamente la maniglia dell'avviatore-riavvolgitore (fig. A - num. 5), fino a percepire una certa resistenza, poi lasciar tornare indietro lentamente.
- ❼ Tirare quindi rapidamente e con forza la maniglia dell'avviatore-riavvolgitore (fig. A - num. 5) fino all'avviamento del motore.
- ❽ Mettere lentamente la levetta dello starter (fig. A - num. 13) in posizione «  » e aspettare che la temperatura del motore cominci ad aumentare prima di utilizzare il gruppo elettrogeno.
- ❾ Rimettere il deflettore antirumore (fig. A - num. 15) nella posizione iniziale.

Se il motore non si accende, ripetere l'operazione fino all'avviamento del motore aprendo progressivamente lo starter.

### 4.2. Funzionamento

Quando il gruppo raggiunge un regime stabilizzato (dopo circa 3 min):

- ❶ Verificare che il pulsante verde dell'interruttore (fig. A - num. 12) sia in posizione inserita. Se necessario premerlo.
- ❷ Collegare gli apparecchi alle prese elettriche (fig. A - num. 11) del gruppo elettrogeno.

*N.B.: Questi gruppi elettrogeni sono equipaggiati con prese di tipo «Schuccio»: può accadere, eccezionalmente, che alcuni apparecchi non possano essere collegati. In questo caso, un adattatore sarà fornito gratuitamente dietro semplice richiesta al rivenditore (esibire una prova di acquisto).  N° Indigo 0 825 004 002*

### 4.3. Arresto

- ❶ Scollegare le prese elettriche (fig. A - num. 11) per far girare a vuoto il motore per 1 o 2 min.
- ❷ Ribaltare in avanti il deflettore antirumore (fig. A - num. 15).
- ❸ Posizionare il comando di marcia e arresto (fig. A - num. 7) su « **OFF** » o « **O** »: il gruppo si ferma.
- ❹ Chiudere il rubinetto del carburante (fig. A - num. 14).
- ❺ Rimettere il deflettore antirumore (fig. A - num. 15) nella posizione iniziale.

	Garantire sempre la ventilazione appropriata al gruppo elettrogeno. Anche dopo l'arresto, il motore continua a sprigionare calore.
Avvertenza	

## 5. Protezioni

### 5.1. Sicurezza olio

In caso di assenza d'olio nel carter motore o in presenza di una ridotta pressione dell'olio, la sicurezza olio arresta automaticamente il motore al fine di prevenire eventuali danni.

In questo caso, verificare il livello dell'olio motore ed effettuare, se necessario, un rabbocco prima di procedere alla ricerca di un'altra causa di guasto.

### 5.2. Interruttore

Il circuito elettrico del gruppo è protetto da uno o più interruttori magnetotermici, differenziali o termici. In caso di eventuali sovraccarichi e/o cortocircuiti, la distribuzione di energia elettrica può essere interrotta.

In caso di necessità, sostituire gli interruttori del gruppo elettrogeno con interruttori aventi valori nominali e caratteristiche identiche

## 6. Programma di manutenzione

### 6.1. Promemoria sull'utilità

Le operazioni di manutenzione da effettuare sono descritte nel programma di manutenzione. La loro frequenza è fornita a titolo indicativo e per gruppi elettrogeni funzionanti con carburante e olio conformi alle specifiche indicate nel presente manuale.

Se il gruppo elettrogeno è utilizzato in condizioni severe, abbreviare l'intervallo tra le operazioni di manutenzione.

### 6.2. Tabella di manutenzione

Elemento	Operazioni da eseguire al raggiungimento della 1a scadenza	Ad ogni utilizzo	primo mese o al termine delle prime 20 ore	3 mesi o 50 ore	6 mesi o 100 ore	12 mesi o 300 ore
Olio motore	Verificare il livello	•				
	Cambiare		•		•	
Filtro dell'aria	Verificare	•				
	Pulire			•		
Gruppo elettrogeno	Pulire				•	
Succhieruola e Scodellino per sedimenti	Pulire				•	
Candela di accensione	Verificare – Pulire				•	
Parascintille	Pulire				•	
Valvole*	Verificare - Regolare*					•*
Serbatoio benzina	Pulire*					•*
Condotto benzina	Verificare (sostituire se necessario)	Ogni 2 anni*				

\*\* Operazione/i da affidare a uno dei nostri agenti.

Pulire più frequentemente il filtro dell'aria in caso di utilizzo in ambienti polverosi.

In caso di utilizzo regolare, svuotare l'olio almeno una volta all'anno.

## 7. Metodo di manutenzione

### 7.1. Pulizia del filtro dell'aria

	Non utilizzare mai benzina o solventi a basso punto di infiammabilità per la pulizia dell'elemento del filtro dell'aria (rischio di incendio o di esplosione).
Attenzione	

❶ Rimuovere il dado ad alette e il coperchio del filtro dell'aria (fig. D - num. 1 e 2).

❷ Togliere gli elementi di filtraggio (fig. D - num. 4 e 5) e pulirli:

*Elemento in carta (fig. D - num. 4) :*

1) Picchiare leggermente parecchie volte l'elemento contro una superficie dura allo scopo di rimuovere ogni residuo di sporco.

O : Inviare aria compressa attraverso il filtro, dall'interno all'esterno.

Non cercare mai di togliere lo sporco con una spazzola.

2) Sostituire l'elemento di carta se è troppo sporco.

*Elemento in materiale espanso (fig. D - num. 5) :*

1) Lavare l'elemento in una soluzione detergente domestica e acqua calda, quindi sciacquarlo a fondo.

O: Lavarlo con un solvente non infiammabile o ad alto punto di combustione. Lasciare asciugare completamente l'elemento.

2) Immergere l'elemento in olio motore pulito e rimuovere l'olio in eccesso.

*Avvertenza: Se nel materiale espanso è rimasto troppo olio, al momento dell'avviamento iniziale il motore emetterà del fumo.*

❸ Verificare con attenzione che i due elementi non siano strappati o forati. Sostituirli se danneggiati.

❹ Procedere al rimontaggio seguendo la procedura inversa a quella effettuata per lo smontaggio.

### 7.2. Pulizia dello scodellino per sedimenti

❶ Ribaltare in avanti il deflettore antirumore (fig. A - num. 15).

❷ Chiudere il rubinetto del carburante (fig. A - num. 14).

❸ Installare un recipiente adatto e un imbuto sotto il carburatore come rappresentato in figura E.

❹ Svitare il tappo di scarico del carburante (fig. E - num. 1) allo scopo di scaricare il carburante.

❺ Una volta completato lo svuotamento, rimontare il tappo di scarico.

❻ Rimuovere lo scodellino per sedimenti (fig. E - num. 3) e la guarnizione (fig. E - num. 2).



❼ Lavare lo scodellino (fig. E - num. 3) con un solvente non infiammabile o con punto d'infiammabilità elevato. Asciugarlo completamente.

❽ Rimontare la guarnizione (fig. E - num. 2) e lo scodellino per sedimenti (fig. E - num. 3).

❾ Aprire il rubinetto del carburante (fig. A - num. 14) e verificare che non vi siano perdite.

❿ Rimettere il deflettore antirumore (fig. A - num. 15) nella posizione iniziale.

### 7.3. Pulitura del filtro del carburante

		<b>Non fumare, non avvicinare a fiamme e non provocare scintille. Verificare l'assenza di perdite, asciugare ogni traccia di carburante e accertarsi che i vapori si siano dissipati prima di avviare il gruppo elettrogeno.</b>
Pericolo		

❶ Chiudere il rubinetto del carburante (fig. A - num. 14).

❷ Rimuovere il tappo del serbatoio del carburante (fig. A - num. 2) e la succhieruola posta al suo interno.

❸ Con una pistola ad aria compressa asciutta a bassa pressione soffiare sulla succhieruola dall'esterno all'interno.

❹ Sciacquare con carburante pulito.

❺ Rimettere a posto la succhieruola e riavvitare con cura il tappo del serbatoio del carburante (fig. A - num. 2).

## 7.4. Cambio dell'olio motore

Rispettare le istruzioni relative alla protezione dell'ambiente (cfr. §Protezione dell'ambiente) e svuotare l'olio in un recipiente idoneo.

- 1 Con il motore ancora caldo, rimuovere i tappi di riempimento (fig. C – num. 2) e di scarico (fig. C – num. 1).
- 2 Al termine, riavvitare e richiudere il tappo di scarico (fig. C - num. 1).
- 3 Riempire il carter dell'olio motore con dell'olio raccomandato e poi verificare il livello.
- 4 Posizionare e chiudere il tappo-astina di riempimento (fig. C - num. 2).
- 5 Verificare che non vi siano fuoriuscite d'olio dopo il riempimento.
- 6 Pulire con un panno pulito eventuali tracce d'olio.

## 7.5. Pulizia del parascintille

- 1 Svitare i due dadi di fissaggio (fig. F – num. 4) da 12 mm e smontare il silenziatore di scarico (fig. F – num. 5) dal cilindro.
- 2 Svitare le cinque viti di fissaggio (fig. F – num. 1) da 5 mm della protezione del silenziatore di scarico (fig. F – num. 2) e smontare il dispositivo di protezione.
- 3 Togliere la vite di fissaggio del parascintille (fig. F – num. 3) da 4 mm e smontare il parascintille (fig. F – num. 6).
- 4 Tramite una spazzola metallica, rimuovere i depositi carboniosi dalla protezione del parascintille (fig. F - num. 6)  
*Nota: Il parascintille non deve essere forato o incrinato. Se necessario, sostituirlo.*
- 5 Rimontare il parascintille, la protezione e il silenziatore di scarico seguendo l'ordine inverso rispetto allo smontaggio.

## 7.6. Controllo della candela di accensione

- 1 Rimuovere il cappuccio (fig. B - num.1) della candela di accensione quindi staccare la candela (fig.B, num.2) utilizzando una chiave per candele.
- 2 Controllare lo stato della candela:

Se gli elettrodi sono usurati o se l'isolante è fessurato o scheggiato:

- 3 Sostituire la candela.
- 4 Sistemare la nuova candela e avvitare a mano per non deformare la filettatura.
- 5 Serrare la candela di 1/2 giro tramite un chiave per candele per comprimere la rondella.

Altrimenti:

- 3 Pulire la candela con una spazzola metallica.
- 4 Con un calibro per spessori controllare la distanza « X » degli elettrodi: deve essere compresa tra 0,7 e 0,8 mm.
- 5 Controllare lo stato della candela:
- 6 Sistemare la nuova candela e avvitare a mano per non deformare la filettatura.
- 7 Serrare la candela di 1/8 – 1/4 di giro tramite un chiave per candele per comprimere la rondella.

## 7.7. Controllo di bulloni, dadi e viti

Al fine di prevenire ogni incidente o guasto, controllare quotidianamente e minuziosamente tutta la viteria.

- 1 Controllare tutto il gruppo elettrogeno prima di ogni avviamento e dopo ogni utilizzo.
- 2 Riserrare tutte le viti allentate.

	Il serraggio dei bulloni della testata deve essere effettuato da uno specialista, consultare il vostro agente regionale.
Attenzione	

## 7.8. Pulizia del gruppo

	Si sconsiglia il lavaggio a getto d'acqua. Lavaggio con un pulitore ad alta pressione vietato.
Attenzione	

Per pulire il gruppo elettrogeno:

- 1 Rimuovere la polvere e i residui accumulati intorno alla marmitta
- 2 Pulire il gruppo elettrogeno, e in particolar modo le entrate e uscite d'aria del motore e dell'alternatore, tramite uno straccio e una spazzola.
- 3 Verificare lo stato generale del gruppo e se necessario cambiare i pezzi difettosi.

## 8. Stoccaggio del gruppo

In caso di inutilizzo prolungato del gruppo elettrogeno, svolgere le operazioni di stoccaggio in modo conforme alle indicazioni riportate qui sotto.

- ❶ Ribaltare il deflettore antirumore in avanti.
- ❷ Chiudere il rubinetto del carburante (posizione « **OFF** »), togliere lo scodellino per sedimenti e vuotarlo (cfr. § Pulizia dello scodellino per sedimenti).
- ❸ Aprire il rubinetto del carburante (posizione **ON**) e svuotare la benzina del serbatoio in un recipiente adatto.
- ❹ Rimontare lo scodellino per sedimenti e stringerlo a fondo.
- ❺ Svuotare il carburatore allentando la vite di scarico. Raccogliere la benzina in un recipiente adatto.
- ❻ Sostituire l'olio motore (cfr. Rinnovo dell'olio motore).
- ❼ Togliere la candela di accensione (cfr. § Controllo della candela di accensione) e versare un massimo di 15 ml di olio motore nel cilindro attraverso l'apertura della candela prima di riposizionarla.
- ❽ Rimontare il deflettore antirumore nella posizione iniziale.
- ❾ Far girare il motore senza avviarlo al fine di ripartire l'olio nel cilindro.
- ❿ Pulire la superficie esterna del gruppo elettrogeno, applicare un prodotto antiruggine sulle parti deteriorate e coprirlo con un telo di protezione per proteggerlo dalla polvere.
- ⓫ Riporre il gruppo elettrogeno in un luogo pulito ed asciutto.

## 9. Ricerca di guasti minori

Problemi	Cause probabili	Possibili soluzioni
Il motore non parte	Carico collegato al gruppo elettrogeno in avvio.	Scollegare il carico.
	Filtro dell'aria ostruito	Pulire il filtro dell'aria (cfr. § Pulizia del filtro dell'aria).
	Rubinetto del carburante chiuso	Aprire il rubinetto del carburante (fig. A - num. 14).
	Livello di carburante insufficiente	Fare il pieno di carburante (cfr. § Pieno di carburante).
	Filtro del carburante ostruito	Pulire il filtro del carburante (cfr. § Pulizia del filtro del carburante).
	Livello dell'olio insufficiente	Controllare il livello dell'olio ed eventualmente rabboccare
	Alimentazione di carburante ostruita o con fuoriuscita	Far verificare, riparare o sostituire.*
	Candela di accensione difettosa.	Controllare la candela di accensione (cfr. § Controllo della candela di accensione) e se necessario sostituirla.
Arresto del motore	Aperture di ventilazione ostruite	Pulire le protezioni di aspirazione e di mandata
	Livello di carburante insufficiente	Fare il pieno di carburante (cfr. § Pieno di carburante).
	Livello dell'olio insufficiente	Controllare il livello dell'olio ed eventualmente rabboccare
Assenza di corrente elettrica	Interruttore/i disinserito/i.	Azionare l'interruttore (fig. A – num. 12).
	Cordone di alimentazione degli apparecchi difettoso	Sostituire il cordone
	Presa elettrica difettosa.	Far verificare, riparare o sostituire.*
	Alternatore difettoso	Far verificare, riparare o sostituire.*
Disinserimento degli interruttori	Apparecchio collegato o cordone difettoso.	Scollegare apparecchio e cordone.
	Sovraccarico (cfr. § Capacità del gruppo elettrogeno).	Eliminare il sovraccarico.

\* Operazione/i da affidare a uno dei nostri agenti.

Servizio Post-Vendita, solo Francia:

Per contattare l'agenzia più vicina, comporre i numeri seguenti:

▶ N° Indigo FAX 0 825 33 99 66

▶ N° Indigo 0 825 801 100



## 10. Caratteristiche

Modello	R 7.5T	
Potenza massima / Potenza assegnata	6000 W / 4800 W	
Livello di pressione acustica a 1 m	84 dB (A)	
Tipo di motore	HONDA GX 390	
Carburante raccomandato	Benzina senza piombo	
Capacità del serbatoio del carburante	6,1 L	
Olio raccomandato	SAE 10W30	
Capacità del carter dell'olio	1,1 L	
Sicurezza olio	●	
Interruttore	●	
Corrente continua	X	
Corrente alternata	230 V – 10 A	400 V – 7 A
Tipo di prese	1 x 2P+T - 230 V - 10/16 A	1 x 3P+N+T - 400 V - 16 A
Tipo di candela	NGK - BPR6ES o DENSO : W20 EPR-U	
Batteria	X	
Dimensioni L x l x h	77 x 57 x 59 cm	
Peso (senza carburante)	80 kg	

●: serie                      ○: opzione                      X: impossibile

## 11. Sezione dei cavi

### 11.1. Monofase

Modalità di posa = cavi su passacavi o ripiano non perforato/ calo di tensione ammissibile = 5% / Multiconduttori			
Tipo di cavo PVC 70°C (esempio H07RNF)/Temperatura ambiente =30°C.			
Calibro interruttore (A)	Sezione consigliata dei cavi		
	0 - 50 m	51 - 100 m	101 - 150 m
	mm <sup>2</sup> / AWG	mm <sup>2</sup> / AWG	mm <sup>2</sup> / AWG
10	4/10	10/7	10/7
16	6/9	10/7	16/5
20	10/7	16/5	25/3
25	10/7	16/5	25/3
32	10/7	25/3	35/2
40	16/5	35/2	50/0
50	16/5	35/2	50/0
63	25/3	50/0	70/2/0

### 11.2. Trifase

Modalità di posa = cavi su passacavi o ripiano non perforato/ Calo di tensione ammissibile = 5% / Multiconduttori			
Tipo di cavo PVC 70°C (esempio H07RNF)/Temperatura ambiente =30°C.			
Calibro interruttore (A)	Sezione consigliata dei cavi		
	0 - 50 m	51 - 100 m	101 - 150 m
	mm <sup>2</sup> / AWG	mm <sup>2</sup> / AWG	mm <sup>2</sup> / AWG
10	1,5/14	2,5/12	4/10
16	2,5/12	4/10	6/9
20	2,5/12	4/10	6/9
25	4/10	6/9	10/7



## 12. Dichiarazione di conformità "C.E".

Nome e indirizzo del costruttore: SDMO, 12 bis rue de la Villeneuve, CS 92848, 29228 BREST CEDEX 2, FRANCIA

Descrizione dell'equipaggiamento	Gruppo elettrogeno
Marca	SDMO
Tipo	R 7.5 T

Nome e indirizzo della persona che è autorizzata a creare e detenere il dossier tecnico

G. Le Gall, SDMO, 12 bis rue de la Villeneuve, CS 92848, 29228 BREST CEDEX 2, FRANCE

G. Le Gall, rappresentante abilitato dal costruttore, dichiara che l'equipaggiamento è conforme alle seguenti Direttive europee:

2006/42/CE / *Direttiva macchine.*

2006/95/CE / *Direttiva bassa tensione.*

2004/108/CE / *Direttiva compatibilità elettromagnetica.*

2000/14/CE / *Direttiva relativa alle emissioni acustiche nell'ambito dei materiali destinati a essere utilizzati all'esterno.*

Per la direttiva 2000/14/CE

Organismo notificato:

CETIM

BP 67 F60304 - SENLIS

Procedura di messa in conformità: Allegato VI.

Livello di potenza acustica garantito (Lwa): 97 dB(A).

P assegnata: 4800 W

01/2010 - G. Le Gall





## Índice

1. Introdução	7. Método de manutenção
2. Descrição geral	8. Armazenagem do grupo
3. Preparação antes da utilização	9. Pesquisa de avarias pouco graves
4. Utilização do grupo	10. Características
5. Protecções	11. Secção dos cabos
6. Programa de manutenção	12. Declaração de conformidade "C.E."





## 1. Introdução

### 1.1. Recomendações

 Atenção		Antes de qualquer utilização, leia este manual com atenção. Respeite sempre meticulosamente as indicações de segurança, de utilização e de manutenção do grupo electrogéneo.
--	---	---

Agradecemos-lhe a compra de um dos nossos grupos electrogéneos. As informações contidas neste manual resultam dos dados técnicos disponíveis à data da impressão do documento. No desejo de melhorar constantemente a qualidade dos nossos produtos, estes dados são susceptíveis de sofrerem alterações sem aviso prévio.

### 1.2. Pictogramas e placas existentes nos grupos e seus significados

 Perigo	 Atenção: risco de choque eléctrico	 <b>ER P31-02A</b>	Atenção: o grupo electrogéneo é fornecido sem óleo. <b>Verifique o nível do óleo antes de cada activação do grupo.</b>
 Terra	 Atenção: risco de queimaduras		



1                      2                      3

- 1 - Atenção: consultar a documentação fornecida com o grupo electrogéneo.
- 2 - Atenção: emissão de gases de escape tóxicos. Não utilize o equipamento em espaços fechados ou mal ventilados.
- 3 - Parar o motor antes de efectuar o reabastecimento de combustível.

<p>A = Modelo do grupo B = Potência do grupo C = Tensão da corrente D = Amperagem E = Frequência da corrente F = Factor de potência</p>	<table border="1" style="width: 100%;"> <tr> <td style="font-size: small;">MADE IN FRANCE</td> <td style="text-align: center;"><b>SD 6000 E (A)</b></td> </tr> <tr> <td style="font-size: small;">CE</td> <td style="font-size: small;">LWA 99dB (H)</td> </tr> <tr> <td style="font-size: small;">kW : (B)</td> <td style="font-size: small;">Volt : (C)      Amp : (D)</td> </tr> <tr> <td style="font-size: small;">Hz : (E)</td> <td style="font-size: small;">Cos Phi : (F)      IP : (G)</td> </tr> <tr> <td style="font-size: small;">Masse (Weight) : (I)</td> <td style="font-size: small;">ISO 8528 - 3 Classe (J)</td> </tr> <tr> <td colspan="2" style="font-size: small;">N° : 10/2004 - --- 001 (K)</td> </tr> </table>	MADE IN FRANCE	<b>SD 6000 E (A)</b>	CE	LWA 99dB (H)	kW : (B)	Volt : (C)      Amp : (D)	Hz : (E)	Cos Phi : (F)      IP : (G)	Masse (Weight) : (I)	ISO 8528 - 3 Classe (J)	N° : 10/2004 - --- 001 (K)		<p>G = Classe de protecção H = Potência acústica do grupo I = Massa do grupo J = Norma de referência K = Número de série</p>
MADE IN FRANCE	<b>SD 6000 E (A)</b>													
CE	LWA 99dB (H)													
kW : (B)	Volt : (C)      Amp : (D)													
Hz : (E)	Cos Phi : (F)      IP : (G)													
Masse (Weight) : (I)	ISO 8528 - 3 Classe (J)													
N° : 10/2004 - --- 001 (K)														

Exemplo de placa de identificação

### 1.3. Instruções e regras de segurança

 Perigo	Nunca accionar o grupo electrogéneo sem ter previamente montado as tampas de protecção e fechado todas as portas de acesso. Nunca retirar as tampas de protecção, nem abrir as portas de acesso com o grupo electrogéneo a trabalhar.
---	--

### 1.3.1 Avisos

Neste manual, encontrará vários símbolos de aviso.

	<b>Este símbolo assinala um perigo iminente para a vida e para a saúde das pessoas expostas. Do desrespeito por este tipo de instrução podem resultar consequências graves para a saúde e para a vida das pessoas expostas.</b>
<b>Perigo</b>	

	Este símbolo chama a atenção do operador para os eventuais riscos para a vida e para a saúde das pessoas expostas. Do desrespeito por este tipo de instrução podem resultar consequências graves para a saúde e para a vida das pessoas expostas.
<b>Aviso</b>	

	Este símbolo indica uma situação eventualmente perigosa. O desrespeito por esta instrução pode representar perigo de ferimentos ligeiros para as pessoas expostas ou de deterioração de algum objecto.
<b>Atenção</b>	

### 1.3.2 Conselhos gerais

Quando receber o seu grupo electrogéneo, verifique o bom estado do aparelho e se o conjunto do equipamento recebido está completo. A manutenção de um grupo deve ser cuidadosamente efectuada, sem movimentos bruscos, tendo previamente preparado o seu local de armazenagem ou de utilização.

	Antes de efectuar qualquer intervenção: - saber parar o grupo electrogéneo em situação de emergência, - assimilar perfeitamente todos os comandos e manobras.
<b>Aviso</b>	

Por motivo de segurança, respeitar a periodicidade de manutenção (consultar quadro de manutenção). Nunca tente efectuar reparações ou operações de manutenção, se não tiver os conhecimentos e/ou a ferramenta indispensáveis.

Nunca deixe que outras pessoas utilizem o grupo electrogéneo sem lhes ter dado antecipadamente todas as indicações necessárias. Nunca deixe que uma criança manipule o grupo electrogéneo, mesmo que esteja parado. Evite fazer funcionar o grupo electrogéneo na presença de animais (medo, nervosismo, etc.).

Nunca accione o motor sem filtro de ar ou sem escape.



Ao montar as baterias (caso existem), não inverta os bornes positivo e negativo: uma inversão pode provocar graves danos no equipamento eléctrico.

Nunca tape o grupo electrogéneo com qualquer tipo de material durante o seu funcionamento ou logo após a sua paragem (aguarde que o motor arrefeça).

Nunca lubrifique o grupo electrogéneo com óleo, mesmo que seja para o proteger da corrosão; os óleos de conservação são inflamáveis e perigosos, se forem inalados.

Em qualquer situação, respeite a legislação local em vigor relativamente à utilização dos grupos electrogéneos.

### 1.3.3 Precauções contra electrocussão

		Os grupos electrogéneos debitam, durante o seu funcionamento, corrente eléctrica: há risco de electrocussão. <b>Ligue o grupo electrogéneo à terra sempre que seja utilizado.</b>
<b>Perigo</b>		

Nunca toque em cabos descarnados ou em ligações desligadas. Nunca manipule um grupo electrogéneo, se tiver as mãos e/ou os pés húmidos. Nunca deixe o equipamento exposto a eventuais projecções de líquido ou a intempéries, nem colocado sobre piso molhado.



Mantenha sempre os cabos eléctricos e as fichas em bom estado. Não utilize material em mau estado: risco de electrocussões ou danos no equipamento.

Deve ser utilizado um dispositivo de protecção diferencial entre o grupo electrogéneo e os aparelhos, se o comprimento do ou dos cabos de utilização for superior a 1 metro. Este dispositivo deve ser colocado à distância de 1 metro, no máximo, das tomadas de corrente do grupo electrogéneo. Utilize cabos flexíveis e resistentes, revestidos com borracha e conformes à norma IEC 60245-4, ou cabos equivalentes. Não ligue o grupo electrogéneo a outras fontes de energia (rede de distribuição pública de electricidade, por exemplo).



Em situações particulares em que esteja prevista a ligação de reserva às redes eléctricas existentes, aquela deve ser feita exclusivamente por um electricista qualificado, que tenha em consideração as diferenças de funcionamento do equipamento em função da origem da energia: rede de distribuição pública ou grupo electrogéneo.

A protecção contra os choques eléctricos é efectuada por disjuntores especialmente previstos para o grupo electrogéneo: se for necessário, substitua-os por disjuntores com valores nominais e características idênticas.

### 1.3.4 Precauções contra incêndio



		<b>Não utilize o grupo electrogéneo em locais com produtos explosivos (riscos de faíscas).</b> <b>Durante o funcionamento do grupo electrogéneo, manter afastado qualquer produto inflamável ou explosivo (gasolina, óleo, panos, etc.).</b> <b>Nunca tape o grupo electrogéneo com qualquer tipo de material durante o seu funcionamento ou logo após a sua paragem: aguarde sempre que o motor arrefeça.</b>
Perigo		

### 1.3.5 Precauções contra os gases de escape

		<b>O óxido de carbono presente nos gases de escape pode provocar a morte, se a taxa de concentração for excessiva no ar que se respira.</b> <b>Utilize sempre o grupo electrogéneo num espaço bem ventilado, onde os gases não se podem acumular.</b>
Perigo		

Por razões de segurança e para que o grupo electrogéneo funcione correctamente, é indispensável uma ventilação correcta (risco de intoxicação, de sobreaquecimento do motor e de acidentes ou danos no material e nos equipamentos circundantes). Se for necessário efectuar uma operação no interior de um edifício, é imperativo que proceda à evacuação dos gases de escape para o exterior e preveja uma ventilação adequada, para que as pessoas ou os animais presentes não sejam afectados.

### 1.3.6 Reabastecimentos de combustível

		<b>O combustível é extremamente inflamável e os seus vapores são explosivos.</b> <b>O enchimento deve efectuar-se com o motor parado. É interdito fumar, aproximar uma chama ou provocar faíscas durante a operação de enchimento do depósito.</b> <b>Limpe os vestígios de combustível com um pano limpo.</b>
Perigo		

A armazenagem e a manipulação dos produtos petrolíferos deverão ser feitas de acordo com a legislação. Feche a torneira de combustível (caso exista) sempre que haja uma operação de abastecimento. Nunca efectue um enchimento com o grupo electrogéneo em funcionamento ou ainda quente.



Coloque sempre o grupo electrogéneo sobre piso nivelado, plano e horizontal, para evitar que o combustível do depósito transvase para o motor. Com um funil, encher o depósito, tendo cuidado para não deixar transbordar combustível. Em seguida, voltar a apertar o tampão do depósito de combustível.

### 1.3.7 Precauções contra queimaduras

	Nunca toque no motor, nem na panela de escape, enquanto o grupo electrogéneo estiver a funcionar ou logo após a sua paragem.
Aviso	

O óleo quente provoca queimaduras, sendo, por isso, necessário evitar que entre em contacto com a pele. Antes de qualquer intervenção, assegure-se de que o sistema já não está sob pressão. Não accione o grupo, nem ponha o motor a trabalhar enquanto o bujão do reservatório do óleo não estiver no lugar (perigo de refluxo de óleo).

### 1.3.8 Precauções de utilização das baterias

			<b>Nunca coloque a bateria perto de uma chama ou de uma fonte de calor.</b> <b>Nunca utilize ferramentas que não disponham de isolamento.</b> <b>Nunca utilize ácido sulfúrico ou água com ácido, para repor o electrólito ao nível.</b>
Perigo			



### 1.3.9 Protecção do ambiente

Nunca despeje para o solo o óleo de motor; deite-o para um recipiente previsto para esse efeito.

Sempre que for possível, evite a reverberação dos sons nas paredes ou outras construções (amplificação do volume).

Se o grupo electrogéneo for utilizado em superfícies de madeiras ou em terrenos ervosos e a panela de escape não estiver equipada com um pára-faíscas, limpe o terreno numa área suficientemente ampla e vigie se as faíscas não provoquem nenhum incêndio.

### 1.3.10 Perigo das peças móveis

		<p><b>Nunca aproxime de uma peça móvel em funcionamento vestuário «flutuante» ou cabelos longos sem a protecção de uma rede na cabeça.</b></p> <p><b>Não tente parar, abrandar ou bloquear uma peça móvel em funcionamento.</b></p>
<b>Perigo</b>		

### 1.3.11 Capacidade do grupo electrogéneo (sobrecarga)

Nunca exceda a capacidade (em amperes e/ou Watt) da potência nominal do grupo electrogéneo, em caso de funcionamento contínuo.

Antes de ligar ou de pôr o grupo electrogéneo a trabalhar, calcule a potência eléctrica necessária para os aparelhos eléctricos (expressa em Watt). Geralmente, esta potência eléctrica está indicada na placa do construtor das lâmpadas, dos aparelhos eléctricos, dos motores, etc. O somatório de todas as potências dos aparelhos utilizados simultaneamente não deve exceder a potência nominal do grupo.

### 1.3.12 Condições de utilização

As «performances» mencionadas dos grupos electrogéneos são obtidas nas condições de referência definidas na norma ISO 8528-1(2005):

- ✓ Pressão barométrica total: 100 Kpa
- ✓ Temperatura do ar ambiente: 25°C (298K)
- ✓ Humidade relativa: 30 %

As «performances» dos grupos electrogéneos são reduzidas em cerca de 4% para cada intervalo de aumento de temperatura de 10° C e/ou cerca de 1% por cada intervalo de 100 m de altura.

## 2. Descrição geral

### 2.1. Descrição do grupo

<b>Figura A</b>					
1	Depósito de combustível	2	Tampão do depósito de combustível	3	Panela de escape
4	Filtro de ar	5	Pega da corda de arranque/enrolador	6	Corda de arranque/enrolador
7	Comando de arranque e de paragem	8	Tomada de terra	9	Motor
10	Alternador	11	Tomadas eléctricas	12	Disjuntor
13	«Starter»	14	Torneira de combustível	15	Deflector anti-ruído

<b>Figura B</b>			
1	Tampa	2	Vela de ignição

<b>Figura C</b>					
1	Bujão do orifício de esvaziamento	2	Bujão-vareta de enchimento	3	Bocal de enchimento
4	Bujão de enchimento preto				

<b>Figura D</b>					
1	Porca de orelhas da tampa	2	Tampa do filtro de ar	3	Porca de orelhas dos elementos
4	Elemento de papel	5	Elemento de espuma		

<b>Figura E</b>					
1	Bujão de esvaziamento de combustível	2	Junta	3	Placa de sedimentos

<b>Figura F</b>					
1	Parafusos de fixação	2	Protecção da panela de escape	3	Parafuso de fixação do pára-faíscas
4	Porcas de fixação	5	Panela de escape	6	Pára-faíscas

### 3. Preparação antes da utilização



#### 3.1. Local de utilização

Escolha um local limpo, arejado e protegido das intempéries.

Coloque o grupo electrogéneo sobre uma superfície plana, horizontal e suficientemente resistente para suportar o equipamento (a inclinação do grupo electrogéneo, em qualquer sentido, nunca deve ultrapassar 10°).

Disponha de óleo e combustível para aprovisionamento perto do local de utilização do grupo, respeitando uma certa distância de segurança.

#### 3.2. Ligação à terra do grupo

 Perigo		<b>Os grupos electrogéneos debitam, durante o seu funcionamento, corrente eléctrica que pode provocar electrocussão. Ligue o grupo electrogéneo à terra sempre que seja utilizado.</b>
---	---	--

Para ligar o grupo à terra: utilize um arame de cobre de 10 mm<sup>2</sup> fixo à tomada de terra do grupo e a um espigão de terra de aço galvanizado enterrado 1 metro no solo.



Esta ligação à terra dissipa também a electricidade estática gerada pelos aparelhos eléctricos.

#### 3.3. Verificação do nível de óleo

 Atenção	Antes de accionar o grupo electrogéneo, verificar sempre o nível de óleo do motor. Com um funil, repor ao nível com óleo recomendado ( <i>ver § Características</i> ) até ao limite superior da vareta.
--	--

- 1 Retire o bujão-vareta de enchimento (fig. C - marca 2), desapertando-o, e limpe a vareta.
- 2 Introduza a vareta no bocal de enchimento (fig. C - marca 3), sem a enroscar.  
*Nota: se for necessário, está disponível um segundo bujão, de cor preta (fig. C - marca 4), mas sem vareta, do outro lado do motor.*
- 3 Verifique visualmente o nível e, se necessário, acrescente óleo.
- 4 Aperte bem o bujão-vareta de enchimento (fig. C - marca 2) no bocal de enchimento (fig. C - marca 3).
- 5 Verifique se não há fugas.
- 6 Limpe o excesso de óleo com um pano.

#### 3.4. Verificação do nível de combustível

 Perigo		<b>O abastecimento de combustível deve ser efectuado com o motor parado e de acordo com as instruções de segurança (<i>ver § Reabastecimentos de combustível</i>).</b>
---	---	--

Verifique visualmente o nível de combustível. Se necessário, efectue o reabastecimento:

- 1 Desaperte o tampão do depósito de combustível (fig. A - marca 2).
- 2 Encha o depósito de combustível (fig. A - marca 1) com um funil, procedendo com cuidado para não verter combustível.



 Atenção	Utilize apenas combustível limpo e sem água. Não encha excessivamente o depósito (não deve haver combustível à entrada do bocal de enchimento). Depois de efectuar o enchimento, verifique sempre se o tampão do depósito está correctamente fechado. Se o combustível tiver transbordado, assegure-se de que o líquido secou e de que os vapores se dissiparam, antes de accionar o grupo electrogéneo.
--	---

- 3 Volte a apertar o tampão no depósito de combustível.

## 4. Utilização do grupo

	Antes de efectuar qualquer intervenção: - saber parar o grupo electrogéneo em situação de emergência, - assimilar perfeitamente todos os comandos e manobras.
Aviso	<b>Para parar o grupo electrogéneo numa situação de emergência, coloque o contactor do motor na posição de paragem «OFF» ou «O».</b>

### 4.1. Procedimento de activação

- 1 Verifique se o grupo electrogéneo está correctamente ligado à terra (*consultar § Ligação à terra do grupo*).
- 2 Incline o deflector anti-ruído (fig. A - marca 15) para a frente.
- 3 Abra a torneira de combustível (fig. A – marca 14).
- 4 Coloque o comando do «starter» (fig. A - marca 13) na posição «».  
*Nota: não utilize o «starter», se o motor estiver quente ou se a temperatura atmosférica for elevada.*
- 5 Coloque o comando de funcionamento e de paragem (fig. A - marca 7) na posição «ON» ou «I».
- 6 Lentamente, puxe uma vez pela pega da corda de arranque/enrolador (fig. A – marca 5), até sentir uma certa resistência e, depois, deixe que recue lentamente.
- 7 Em seguida, puxe rápida e fortemente pela pega da corda de arranque/enrolador (fig. A – marca 5), até o motor pegar.
- 8 Leve lentamente o comando do «starter» (fig. A - marca 13) para a posição «» e aguarde que a temperatura do motor comece a subir, antes de utilizar o grupo electrogéneo.
- 9 Volte a colocar o deflector anti-ruído (fig. A - marca 15) na respectiva posição inicial.

Se o motor não pegar, repita a operação até que o motor comece a trabalhar, abrindo progressivamente o «starter».

### 4.2. Funcionamento

Logo que a velocidade do grupo estabilize (cerca de 3 minutos):

- 1 Verifique se o botão verde do disjuntor (fig. A - marca 12) se encontra na posição «carregado». Carregue sobre ele, se for necessário.
- 2 Ligue os aparelhos a utilizar às tomadas eléctricas (fig. A – marca 11) do grupo electrogéneo.

*Nota: estes grupos electrogéneos estão equipados com tomadas do tipo «Schucoco»: pode acontecer que, excepcionalmente, alguns aparelhos não possam ser ligados. Neste caso, um adaptador será fornecido gratuitamente, mediante pedido dirigido às agências comerciais (contra-apresentação de uma prova de compra). [Nº Indigo 0 825 004 002](tel:0825004002)*

### 4.3. Paragem

- 1 Desligue as tomadas eléctricas (fig. A - marca 11) para deixar o motor a trabalhar no vazio durante 1 ou 2 minutos.
- 2 Incline o deflector anti-ruído (fig. A - marca 15) para a frente.
- 3 Coloque o comando de funcionamento e de paragem (fig. A - marca 7) na posição «OFF» ou «O»: o grupo pára.
- 4 Feche a torneira de combustível (fig. A – marca 14).
- 5 Volte a colocar o deflector anti-ruído (fig. A - marca 15) na respectiva posição inicial.

	Assegurar sempre a ventilação apropriada ao grupo electrogéneo. Mesmo depois de parar, o motor continua a libertar calor.
Aviso	

## 5. Protecções

### 5.1. Segurança de óleo

A segurança de óleo pára automaticamente o motor, para prevenir danos devidos a falta de óleo no cárter do motor ou a uma pressão fraca do óleo.

Neste caso, verifique o nível de óleo do motor e abasteça, se necessário, antes de procurar uma outra causa de avaria.

### 5.2. Disjuntor

O circuito eléctrico do grupo está protegido por um ou vários interruptores magnetotérmicos, diferenciais ou térmicos. Eventuais sobrecargas e/ou curto-circuitos podem provocar a interrupção da distribuição de energia eléctrica.

Se for necessário, substituir os disjuntores do grupo electrogéneo por disjuntores com valores nominais e características idênticas

## 6. Programa de manutenção

### 6.1. Memorando de utilidade

As operações de manutenção a efectuar estão descritas no respectivo programa. Para os grupos electrogéneos que funcionam com combustível e óleo, conformes às especificações indicadas neste manual, a frequência destas operações é fornecida a título meramente indicativo.

Se o grupo electrogéneo for utilizado em condições difíceis, reduza o intervalo de tempo entre as operações de manutenção.

### 6.2. Quadro de manutenção

Elemento	Operações a efectuar ao atingir o 1º limite	Em cada utilização	Primeiro mês ou após as primeiras 20 horas	3 meses ou 50 horas	6 meses ou 100 horas	12 meses ou 300 horas
Óleo de motor	Verificar o nível	•				
	Renovar		•		•	
Filtro de ar	Verificar	•				
	Limpar			•		
Grupo electrogéneo	Limpar				•	
Filtro e Placa de sedimentos	Limpar				•	
Vela de ignição	Verificar - limpar				•	
Pára-faíscas	Limpar				•	
Válvulas*	Verificar - Afinar*					•*
Depósito de gasolina*	Limpar*					•*
Tubo de gasolina*	Verificar (substituir, se necessário)	De 2 em 2 anos*				

\* Operação(ões) a confiar a um dos nossos representantes.

As operações de manutenção do filtro de ar devem ser mais frequentes, se o equipamento for utilizado num ambiente poluído (com pó, por exemplo).

Em caso de utilização pontual, esvaziar o óleo pelo menos uma vez por ano.

## 7. Método de manutenção

### 7.1. Limpeza do filtro de ar

	Nunca utilizar gasolina ou solventes com baixo ponto de inflamação para limpar o elemento do filtro de ar (risco de incêndio ou de explosão).
Atenção	

❶ Extraia a porca de orelhas e a tampa do filtro de ar (fig. D - marcas 1 e 2).

❷ Retire e limpe os elementos filtrantes (fig. D – marcas 4 e 5):

*Elemento de papel (fig.D - marca 4):*

1) Bata várias vezes e levemente com o elemento sobre uma superfície dura, para retirar o excesso de sujidade.

OU: sopra o filtro com ar comprimido, do interior para o exterior.

Nunca tente retirar a sujidade com uma escova.

2) Substitua o elemento, se estiver demasiado sujo.

*Elemento de espuma (fig.D - marca 5):*

1) Lave o elemento numa solução de líquido de limpeza doméstica e água quente e, depois, enxagúe bem.

OU: lave-o num solvente não inflamável ou com elevado ponto de inflamação. Deixe que o elemento seque completamente.

2) Mergulhe o elemento em óleo de motor limpo e retire o excesso de óleo.

*Observação: no primeiro arranque, o motor libertará algum fumo, se houver demasiado óleo no elemento de espuma.*

❸ Verifique atentamente se os dois elementos não estão rasgados nem perfurados. Substitua-os, se estiverem danificados.

❹ Proceda à montagem pela ordem inversa à da desmontagem.

### 7.2. Limpeza do vaso de sedimentos

❶ Incline o deflector anti-ruído (fig. A - marca 15) para a frente.

❷ Feche a torneira de combustível (fig. A – marca 14).

❸ Coloque um recipiente apropriado e um funil sob o carburador, como representado na figura E.

❹ Desaperte o bujão de esvaziamento de combustível (fig. E - marca 1), para esvaziar o combustível.

❺ Depois de concluir o esvaziamento, volte a apertar o bujão de esvaziamento.

❻ Extraia a placa de sedimentos (fig. E – marca 3) e a junta (fig. E – marca 2).



❼ Lave a placa de sedimentos (fig. E - marca 3) com um solvente não-inflamável ou que tenha um ponto de inflamação elevado. Seque-a completamente.

❽ Volte a montar a junta (fig. E - marca 2) e a placa de sedimentos (fig. E - marca 3).

❾ Abra a torneira de combustível (fig. A - marca 14) e verifique se não há fugas.

❿ Volte a colocar o deflector anti-ruído (fig. A - marca 15) na respectiva posição inicial.

### 7.3. Limpeza do elemento filtrante de combustível

		<b>Não fumar, não aproximar chamas nem provocar faíscas. Verifique se não há fugas, limpe qualquer vestígio de combustível e assegure-se de que os vapores se dissiparam, antes de accionar o grupo electrogéneo.</b>
Perigo		

❶ Feche a torneira de combustível (fig. A – marca 14).

❷ Retire o tampão do depósito de combustível (fig. A - marca 2) e o filtro situado no interior deste último.

❸ Com uma pistola de ar comprimido seco de baixa pressão, sopra o filtro do exterior para o interior.

❹ Enxagúe com combustível limpo.

❺ Reponha o filtro no lugar e aperte cuidadosamente o tampão do depósito de combustível (fig. A - marca 2).



#### 7.4. Renovação do óleo de motor

Respeite as instruções de protecção do ambiente (ver § Protecção do ambiente) e esvazie o óleo para um recipiente apropriado.

- 1 Com o motor ainda quente, retire o bujão-vareta de enchimento (fig. C – marca 2) e o de esvaziamento (fig. C – marca 1).
- 2 No fim da operação de mudança de óleo, volte a colocar e a apertar o bujão de esvaziamento (fig. C - marca 1).
- 3 Encha o cárter de óleo do motor com o óleo recomendado e depois verifique o nível.
- 4 Aplique e aperte o bujão-vareta de enchimento (fig. C - marca 2).
- 5 Depois do enchimento, verifique se não há fuga de óleo.
- 6 Com um pano limpo, elimine qualquer vestígio de óleo.

#### 7.5. Limpeza do pára-faíscas

- 1 Desaperte as duas porcas (fig. F – marca 4) de 12 mm e extraia a panela de escape (fig. F – marca 5) do cilindro.
- 2 Desaperte os cinco parafusos de fixação (fig. F – marca 1) de 5 mm da protecção da panela de escape (fig. F – marca 2) e extraia o dispositivo de protecção.
- 3 Retire o parafuso de fixação do pára-faíscas (fig. F - marca 3) de 4 mm e extraia o pára-faíscas (fig. F - marca 6).
- 4 Com uma escova metálica, retire os resíduos de carbono do ecrã do pára-faíscas (fig. F - marca 6).  
*Nota: o pára-faíscas não deve estar perfurado, nem apresentar fissuras. Substituí-lo, se necessário.*
- 5 Reponha o pára-faíscas, a protecção e a panela de escape pela ordem inversa à de extracção.

#### 7.6. Verificação da vela de ignição

- 1 Retire a tampa (fig. B - marca 1) da vela de ignição e, depois, a vela de ignição (fig. B - marca 2) com uma chave de velas.
- 2 Verifique o estado da vela:

Se os eléctrodos estiverem gastos ou se o isolante estiver fendido ou estalado:

- 3 Substitua a vela.
- 4 Aplique a vela nova e aperte-a manualmente para não saltar roscas.
- 5 Com uma chave de velas, aperte mais 1/2 volta depois da vela encostar para comprimir a anilha.

Caso contrário:

- 3 Limpe a vela com uma escova metálica.
- 4 Com um calço espaçador, verifique o afastamento «X» dos eléctrodos, que deve estar compreendido entre 0,7 e 0,8 mm.
- 5 Verifique o estado da anilha.
- 6 Aplique a vela e aperte-a manualmente para não saltar roscas.
- 7 Com uma chave de velas, aperte 1/8 - 1/4 de volta depois da vela encostar, para comprimir a anilha.

#### 7.7. Verificação de pernos, porcas e parafusos

Para prevenir qualquer incidente ou avaria, verifique quotidiano e minuciosamente todos os parafusos.

- 1 Inspeccione o conjunto do grupo electrogéneo sempre que o ligar e antes de cada utilização.
- 2 Reaperte todos os parafusos que apresentem folga.

	O aperto dos pernos de cabeça de motor deve ser efectuado por um especialista; consulte o seu agente regional.
Atenção	

#### 7.8. Limpeza do grupo

	Lavagem com jacto de água desaconselhada. Lavagem com um dispositivo de lavagem a alta pressão interdita.
Atenção	

Para limpar o grupo electrogéneo:

- 1 Elimine todas as poeiras e resíduos em volta da panela de escape.
- 2 Limpe o grupo electrogéneo, muito particularmente as entradas e as saídas de ar do motor e o alternador, com auxílio de um pano e uma escova.
- 3 Verifique o estado geral do grupo e, se necessário, substitua as peças defeituosas.

## 8. Armazenagem do grupo

Se o grupo electrogéneo não for utilizado durante muito tempo, efectue as operações de armazenamento de acordo com as indicações abaixo.

- ❶ Desloque o deflector anti-ruído para a frente.
- ❷ Feche a torneira de combustível (posição «OFF»), retire a placa de sedimentos e esvazie-a (*consultar § Limpeza da placa de sedimentos*).
- ❸ Abra a torneira de combustível (posição «ON») e esvazie a gasolina do depósito para um recipiente apropriado.
- ❹ Volte a colocar a placa de sedimentos no lugar e aperte-a bem.
- ❺ Esvazie o carburador, desapertando o parafuso de esvaziamento. Recolha a gasolina num recipiente apropriado.
- ❻ Renove o óleo de motor (*consultar § Renovação do óleo de motor*).
- ❼ Retire a vela de ignição (*consultar § Verificação da vela de ignição*) e coloque, no máximo, 15 ml de óleo de motor no cilindro, através do orifício da vela, antes de repor a vela de ignição no lugar.
- ❽ Volte a aplicar o deflector anti-ruído na sua posição inicial.
- ❾ Faça rodar o motor, sem o pôr a trabalhar, para repartir o óleo pelo interior do cilindro.
- ❿ Limpe o exterior do grupo electrogéneo, aplique um produto anticorrosivo nas partes deterioradas e proteja-o do pó, com uma capa.
- ⓫ Coloque o grupo electrogéneo num local limpo e seco.

## 9. Pesquisa de avarias pouco graves

<i>Problemas</i>	<i>Causas prováveis</i>	<i>Soluções possíveis</i>
O motor não pega	Carga ligada ao grupo electrogéneo aquando do arranque.	Desligar a carga.
	Filtro de ar obstruído.	Limpar o filtro de ar ( <i>consultar § Limpeza do filtro de ar</i> ).
	Torneira de combustível fechada.	Abriu a torneira de combustível (fig. A – marca 14).
	Nível de combustível insuficiente.	Efectuar o reabastecimento de combustível ( <i>consultar § Reabastecimentos de combustível</i> ).
	Filtro de combustível obstruído.	Limpar o filtro de combustível ( <i>consultar § Limpeza do filtro de combustível</i> ).
	Nível de óleo insuficiente.	Verificar o nível e, se necessário, acrescentar óleo.
	Alimentação de combustível obstruída ou com fuga.	Mandar verificar, reparar ou substituir.*
Vela de ignição com avaria.	Verificar a vela de ignição ( <i>consultar § Verificação da vela de ignição</i> ) e substituí-la, se necessário.	
Paragem do motor	Aberturas de ventilação obstruídas.	Limpar os protectores de aspiração e de retorno.
	Nível de combustível insuficiente.	Efectuar o reabastecimento de combustível ( <i>consultar § Reabastecimentos de combustível</i> ).
	Nível de óleo insuficiente.	Verificar o nível e, se necessário, acrescentar óleo.
Ausência de corrente eléctrica	Disjuntor(es) accionado(s).	Ligar o disjuntor (fig. A – marca 12).
	Cabo de alimentação dos aparelhos defeituoso.	Substituir o cabo.
	Tomada eléctrica defeituosa.	Mandar verificar, reparar ou substituir.*
	Alternador defeituoso.	Mandar verificar, reparar ou substituir.*
Accionamento dos disjuntores	Aparelho ligado ou cabo defeituoso.	Desligar o aparelho e o cabo.
	Sobrecarga ( <i>ver § Capacidade do grupo electrogéneo</i> ).	Eliminar a sobrecarga.

\* Operação(ões) a confiar a um dos nossos representantes.

Serviço Pós-Venda França apenas:

Para contactar a agência mais próxima, marque os seguintes números:

▶ N° Indigo FAX 0 825 33 99 66

▶ N° Indigo 0 825 801 100



## 10. Características

Modelo	R 7.5T	
Potência máxima / Potência atribuída	6000 W / 4800 W	
Nível de pressão acústica a 1 m	84 dB (A)	
Tipo de motor	HONDA GX 390	
Combustível recomendado	Gasolina sem chumbo	
Capacidade do depósito de combustível	6,1 L	
Óleo recomendado	SAE 10W30	
Capacidade do cárter de óleo	1,1 L	
Segurança de óleo	●	
Disjuntor	●	
Corrente contínua	x	
Corrente alternada	230 V – 10 A	400 V – 7 A
Tipo de tomadas	1 x 2P+T - 230 V - 10/16 A	1 x 3P+N+T - 400 V - 16 A
Tipo de vela	NGK - BPR6ES ou DENSO: W20 EPR-U	
Bateria	x	
Dimensões C x l x h	77 x 57 x 59 cm	
Peso (sem combustível)	80 kg	

●: série      ○: opção      X: impossível

## 11. Secção dos cabos

### 11.1. Monofásico

Modo de montagem = cabos em suporte de cabos ou caminho não perfurado / queda de tensão admitida = 5% / Multicondutores Tipo de cabo PVC 70°C (exemplo H07RNF) / Temperatura ambiente =30°C.			
Calibre de disjuntor (A)	Secção dos cabos aconselhada		
	0 a 50m mm <sup>2</sup> / AWG	51 a 100m mm <sup>2</sup> / AWG	101 a 150m mm <sup>2</sup> / AWG
10	4 / 10	10 / 7	10 / 7
16	6 / 9	10 / 7	16 / 5
20	10 / 7	16 / 5	25 / 3
25	10 / 7	16 / 5	25 / 3
32	10 / 7	25 / 3	35 / 2
40	16 / 5	35 / 2	50 / 0
50	16 / 5	35 / 2	50 / 0
63	25 / 3	50 / 0	70 / 2/0

### 11.2. Trifásico

Modo de montagem = cabos em suporte de cabos ou caminho não perfurado / Queda de tensão admitida = 5% / Multicondutores Tipo de cabo PVC 70°C (exemplo H07RNF) / Temperatura ambiente =30°C.			
Calibre de disjuntor (A)	Secção dos cabos aconselhada		
	0 a 50m mm <sup>2</sup> / AWG	51 a 100m mm <sup>2</sup> / AWG	101 a 150m mm <sup>2</sup> / AWG
10	1.5 / 14	2.5 / 12	4 / 10
16	2.5 / 12	4 / 10	6 / 9
20	2.5 / 12	4 / 10	6 / 9
25	4 / 10	6 / 9	10 / 7



## 12. Declaração de conformidade "C.E."

Nome e endereço do fabricante: SDMO, 12 bis rue de la Villeneuve, CS 92848, 29228 BREST CEDEX 2, FRANCE

Descrição do equipamento	Grupo electrogéneo
Marca	SDMO
Tipo	R 7.5 T

Nome e endereço da pessoa autorizada a constituir e a conservar o dossier técnico

G. Le Gall, SDMO, 12 bis rue de la Villeneuve, CS 92848, 29228 BREST CEDEX 2, FRANCE

G. Le Gall, representante autorizado pelo fabricante, declara que este equipamento cumpre as seguintes Directivas europeias:

2006/42/CE / *Directiva máquinas.*

2006/95/CE / *Directiva baixa tensão.*

2004/108/CE / *Directiva de compatibilidade electromagnética.*

2000/14/CE / *Directiva relativa às emissões sonoras ambientais dos materiais destinados a utilização no exterior.*

Para a directiva 2000/14/CE

Organismo notificado:

CETIM

BP 67 F60304 - SENLIS

Procedimento de correcção em conformidade: Anexo VI.

Nível de potência acústica garantido (Lwa) : 97 dB(A).

P útil : 4800 W

01/2010 - G. Le Gall

## Inhoudsopgave

1. Voorwoord	7. Onderhoudsmethode
2. Algemene beschrijving	8. Opslag van het aggregaat
3. Voorbereiding voor gebruik	9. Opsporen van kleine storingen
4. Gebruik van het aggregaat	10. Karakteristieken
5. Beschermingen	11. Sectie van de kabels
6. Onderhoudsprogramma	12. EG-conformiteitsverklaring





## 1. Voorwoord

### 1.1. Aanbevelingen

		Voor ieder gebruik moet u deze handleiding nauwlettend lezen. Houd u altijd zorgvuldig aan de veiligheids-, gebruiks- en onderhoudsvorschriften van het aggregaat.
Opgelet		

Wij danken u voor uw aankoop van een van onze aggregaten. De informatie van deze handleiding is gebaseerd op de technische gegevens die beschikbaar waren bij het ter perse gaan. Met het oog op de permanente verbetering van de kwaliteit van onze producten, kunnen deze gegevens zonder voorafgaande kennisgeving worden gewijzigd.

### 1.2. Pictogrammen en plaatjes op de aggregaten met hun betekenis

 Gevaar	 Gevaar voor elektrische spanning	 <p>Opgelet: het stroomaggregaat wordt geleverd zonder olie. <b>Controleer in elk geval het oliepeil alvorens het aggregaat te starten.</b></p>
 Aarding	 Opgelet: gevaar voor brandwonden	



1                      2                      3

- 1 – Opgelet: zie de bij het stroomaggregaat geleverde documentatie  
 2 – Opgelet: uitstoot van toxische uitlaatgassen. Niet gebruiken in een gesloten of slecht verluchte ruimte.  
 3 - Leg de motor stil alvorens brandstof bij te vullen

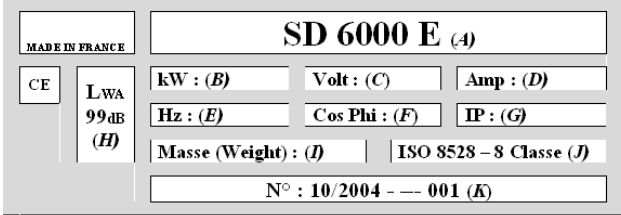
A = Model van aggregaat B = Vermogen van het aggregaat C = Stroomspanning D = Amperage E = Stroomfrequentie F = Arbeidsfactor	 <p style="text-align: center;"><b>SD 6000 E (A)</b></p> <p>MADE IN FRANCE</p> <p>CE    LWA 99dB (H)</p> <p>kW : (B)    Volt : (C)    Amp : (D)</p> <p>Hz : (E)    Cos Phi : (F)    IP : (G)</p> <p>Masse (Weight) : (I)    ISO 8528 - 8 Classe (J)</p> <p>N° : 10/2004 - -- 001 (K)</p>	G = Beschermingsniveau H = Geluidsvermogen van het aggregaat I = Gewicht van het aggregaat J = Referentienorm K = Serienummer
Voorbeeld van identificatieplaat		

### 1.3. Instructies en veiligheidsvoorschriften

	<b>Laat het stroomaggregaat nooit werken zonder dat de beschermkappen terug zijn aangebracht en alle toegangsdeuren gesloten zijn.</b>
Gevaar	<b>Verwijder nooit de beschermkappen of open nooit de toegangsdeuren als het stroomaggregaat in werking is.</b>

### 1.3.1 Waarschuwingen

In deze handleiding staan verschillende waarschuwingstekens afgebeeld.

	<b>Dit symbool wijst op dreigend levensgevaar en gevaar voor de gezondheid van de blootgestelde personen. Niet-naleving van deze instructie heeft ernstige gevolgen voor de gezondheid en het leven van de blootgestelde personen.</b>
<b>Gevaar</b>	

	Dit symbool trekt de aandacht op de risico's voor het leven en de gezondheid van de blootgestelde personen. Niet-naleving van deze instructie kan ernstige gevolgen hebben voor de gezondheid en het leven van de blootgestelde personen.
<b>Waarschuwing</b>	

	Dit symbool wijst op een desgevallend gevaarlijke situatie. De risico's bij niet-naleving van de overeenkomstige instructie kunnen bestaan uit lichte letsels voor de blootgestelde personen of beschadiging van andere zaken.
<b>Opgelet</b>	

### 1.3.2 Algemene tips

Controleer bij ontvangst van het aggregaat of het materiaal zich in goede staat bevindt en of alle elementen van de bestelling aanwezig zijn. Behandel het aggregaat voorzichtig en zonder schokken en zorg ervoor dat de plaats waar het aggregaat zal worden opgeslagen of gebruikt op voorhand is klaargemaakt.

	Voor ieder gebruik: - moet u weten hoe een noodstop van het aggregaat uitgevoerd wordt, - moet u alle bedieningsorganen en handelingen perfect beheersen.
<b>Waarschuwing</b>	

Met het oog op de veiligheid, moet u het onderhoudsinterval naleven (zie de onderhoudstabel). Voer nooit reparaties of onderhoudswerkzaamheden uit zonder de noodzakelijke ervaring en/of het noodzakelijke gereedschap.

Laat nooit anderen het aggregaat gebruiken zonder dat zij vooraf de nodige instructies hebben gekregen.

Laat nooit een kind het aggregaat aanraken, zelfs niet in stilstand. Vermijd het gebruik van het aggregaat in aanwezigheid van dieren (schrik, zenuwachtigheid, enz.).

Start de motor nooit zonder luchtfilter of zonder uitlaat.



Verwissel bij het monteren nooit de positieve en negatieve klemmen van de accu (indien aanwezig): door het verwisselen kan de elektrische apparatuur ernstig beschadigen.

Dek een aggregaat nooit af met welk materiaal dan ook terwijl het in werking is of onmiddellijk nadat het is uitgeschakeld (wacht totdat de motor is afgekoeld).

Smeer het aggregaat nooit in met olie, ook niet om het tegen corrosie te beschermen; conserveringsoliën zijn brandbaar en gevaarlijk bij inademing.

Houd u in alle gevallen aan de ter plaatse geldende reglementen inzake het gebruik van stroomaggregaten.

### 1.3.3 Voorzorgsmaatregelen tegen elektrocutie

		Stroomaggregaten wekken elektriciteit op bij het gebruik: risico van elektrocutie. <b>Het aggregaat moet bij ieder gebruik geaard zijn.</b>
<b>Gevaar</b>		

Raak geen losgekoppelde aansluitingen aan of kabels waarvan de isolatie is verwijderd. Neem nooit een aggregaat vast met vochtige handen of voeten. Stel het materieel nooit bloot aan vloeistofspatten of aan weer en wind, of plaats het niet op een natte vloer.



Houd de elektrische kabels en aansluitingen altijd in goede staat. Gebruik nooit materieel dat in slechte staat is: risico van elektrocutie of van schade aan de apparatuur.

Indien de gebruikte kabel/kabels langer is/zijn dan 1 meter, zorg dan voor een differentiaalbeveiliging tussen het aggregaat en de apparatuur. Deze voorziening moet op maximaal 1 meter van de stopcontacten van het aggregaat zijn geplaatst. Gebruik kabels met een soepele en stevige rubber mantel, conform IEC 60245-4 of gelijkwaardige kabels. Sluit het aggregaat niet aan op andere spanningsbronnen (bijvoorbeeld het openbare stroomverdeelnet).



Bijzonder geval: indien een noodstroomvoorziening in een bestaand elektriciteitsnetwerk wordt opgenomen, mag dit alleen worden uitgevoerd door een gediplomeerde en erkende elektromonteur, waarbij rekening moet worden gehouden met de verschillende werking van de apparatuur naargelang deze aangesloten is op het openbare stroomverdeelnet of op het aggregaat.

De bescherming tegen elektrische schokken gebeurt door middel van speciale vermogensschakelaars voor het aggregaat: indien nodig moeten deze worden vervangen door vermogensschakelaars met identieke nominale waarden en karakteristieken.

### 1.3.4 Voorzorgsmaatregelen tegen brand



		<b>Laat het aggregaat nooit werken in de nabijheid van explosieve stoffen (risico van vonken).</b> <b>Houd alle ontvlambare of explosieve stoffen (benzine, olie, doeken enz.) op afstand terwijl het aggregaat in werking is.</b> <b>Dek het aggregaat nooit af met welk materiaal dan ook terwijl het in werking is of onmiddellijk nadat het is uitgeschakeld: wacht altijd totdat de motor is afgekoeld.</b>
<b>Gevaar</b>		

### 1.3.5 Voorzorgsmaatregelen tegen uitlaatgassen

		<b>Koolmonoxide in uitlaatgassen is dodelijk als de concentratie ervan in de lucht die men inademt te groot is.</b> <b>Gebruik het aggregaat altijd in een goed geventileerde ruimte waar de gassen zich niet kunnen ophopen.</b>
<b>Gevaar</b>		

Met het oog op de veiligheid en voor de goede werking van het aggregaat, is een goede ventilatie verplicht (risico van vergiftiging, van oververhitting van de motor en van ongevallen of van schade aan apparatuur of omringende goederen). Indien de apparatuur binnen in een gebouw gebruikt wordt, dan moeten de uitlaatgassen worden afgevoerd naar buiten en moet er een geschikte ventilatie zijn, om te voorkomen dat de aanwezige personen of dieren onwel worden.

### 1.3.6 Tanken

		<b>Brandstof is uitermate ontvlambaar en verspreidt explosieve dampen.</b> <b>Tijdens het tanken moet de motor stilliggen. Het is verboden te roken, dichtbij te komen of vonken te veroorzaken tijdens het vullen van de brandstoftank.</b> <b>Veeg alle sporen van brandstof weg met een schone doek.</b>
<b>Gevaar</b>		

Olieproducten moeten worden opgeslagen en behandeld overeenkomstig de bepalingen van de wet. Draai de brandstofkraan (indien aanwezig) bij elke vulbeurt dicht. Vul nooit brandstof bij terwijl het aggregaat in werking of warm is.



Plaats het aggregaat altijd op een effen, vlakke en horizontale ondergrond om te vermijden dat brandstof van de tank op de motor terechtkomt. Vul de tank met behulp van een trechter, zorg ervoor dat geen brandstof wordt gemorst en schroef daarna de vuldop weer op de brandstoftank.

### 1.3.7 Voorzorgsmaatregelen tegen brandwonden

	<b>Raak de motor noch de uitlaatdemper nooit aan terwijl het aggregaat in werking is of onmiddellijk na een stilstand.</b>
<b>Waarschuwing</b>	

Hete olie veroorzaakt brandwonden, vermijd contact met de huid. Alvorens aan het systeem te werken, moet u zich ervan vergewissen dat het niet meer onder druk staat. Start de motor nooit of laat deze nooit draaien zonder de olievuldop (risico van oliespatten).

### 1.3.8 Voorzorgsmaatregelen bij het gebruik van de accu's

			<b>Plaats de accu nooit in de buurt van een vlam of vuur.</b> <b>Gebruik alleen geïsoleerd gereedschap.</b> <b>Gebruik nooit zwavelzuur of aangezuurd water om de elektrolyt bij te vullen.</b>
<b>Gevaar</b>			



### 1.3.9 Bescherming van het milieu

Vang de motorolie bij het aftappen op in een daartoe voorziene verzamelbak: laat de olie nooit op de grond vloeien.

Voorkom, voor zover mogelijk, dat geluiden tegen muren of andere bouwsels weerkaatsen (versterking van het volume).

Als het aggregaat gebruikt wordt op plaatsen met bomen of struikgewas of op begroeid terrein, en als de uitlaatdemper geen vonkenvanger heeft, verwijder dan de begroeiingen over een voldoende brede zone en let goed op dat vonken geen brand kunnen veroorzaken.

### 1.3.10 Gevaar van draaiende onderdelen

		<p><b>Ga nooit dichtbij draaiende onderdelen in werking staan met losse kleren of met lange haren zonder beschermnet op het hoofd.</b></p> <p><b>Probeer geen draaiende onderdelen in werking tegen te houden, te vertragen of te blokkeren.</b></p>
<b>Gevaar</b>		

### 1.3.11 Capaciteit van het stroomaggregaat (overbelasting)

Overschrijd nooit de capaciteit (Ampère en/of Watt) van het nominaal vermogen van het aggregaat tijdens werking in continu bedrijf. Bereken het vereiste elektrische vermogen van de elektrische apparaten (in Watt of Ampère) alvorens het aggregaat aan te sluiten en in werking te stellen. Dit elektrische vermogen staat eveneens vermeld op de identificatieplaat van de lampen, elektrische apparaten, motoren etc. De totale waarde van alle vermogens van de gebruikte apparaten mag terzelfder tijd niet hoger liggen dan het nominale vermogen van het aggregaat.

### 1.3.12 Voorwaarden voor het gebruik

De vermelde prestaties van de stroomaggregaten worden behaald onder de referentieomstandigheden volgens ISO 8528-1 (2005):

- ✓ Totale atmosferische druk: 100 Kpa
- ✓ Omgevingstemperatuur van de lucht: 25 °C (298K)
- ✓ Relatieve vochtigheid: 30 %

De prestaties van de aggregaten worden ongeveer 4% verminderd voor elke temperatuurstijging van 10°C en/of ongeveer 1% voor elke toename van de hoogteligging met 100 m.

## 2. Algemene beschrijving

### 2.1. Beschrijving van het aggregaat

<i><b>Figuur A</b></i>					
1	Brandstoftank	2	Brandstofvuldop	3	Demper
4	LuchtfILTER	5	Handgreep van de trekstarter	6	Trekstarter
7	Aan/uit schakelaar	8	Aardingsaansluiting	9	Motor
10	Alternator	11	Elektrische aansluitingen	12	Vermogensschakelaar
13	Choke	14	Brandstofkraan	15	Geluidsscherm

<i><b>Figuur B</b></i>			
1	Kap	2	Ontstekingsbougie

<i><b>Figuur C</b></i>					
1	Aftapplug	2	Olievuldop-peilstok	3	Vulhals
4	Zwarte vuldop				

<i><b>Figuur D</b></i>					
1	Vleugelmoer van het deksel	2	Deksel van het luchtfILTER	3	Vleugelmoer van de elementen
4	Papieren element	5	Schuimplastic element		

<i><b>Figuur E</b></i>					
1	Brandstof aftapplug	2	Afdichtring	3	Bezinksel-opvangbakje

<i><b>Figuur F</b></i>					
1	Bevestigingsschroef	2	Bescherming van de uitlaatdemper	3	Bevestigingsschroef van de vonkenvanger
4	Bevestigingsmoeren	5	Uitlaatdemper	6	Vonkenvanger



### 3. Voorbereiding voor gebruik

#### 3.1. Plaats van gebruik

Kies een schone, geventileerde en tegen weer en wind beschutte plaats.

Plaats het aggregaat op een effen, horizontaal en voldoende stevig oppervlak zodat het niet in de grond zakt (het aggregaat mag in geen geval meer dan 10° hellen).

Zorg dat de olie- en brandstofvoorraad zich in de nabijheid van de plaats van gebruik van het aggregaat bevindt, maar wel op een veilige afstand ervan.

#### 3.2. Aarding van het aggregaat

 Gevaar		<b>Stroomaggregaten wekken elektriciteit op bij het gebruik: risico van elektrocutie. Het aggregaat moet bij ieder gebruik geaard zijn.</b>
---	---	---

Om het aggregaat met de aarding te verbinden bevestigt u een koperdraad van 10 mm<sup>2</sup> aan de aardingsaansluiting van het aggregaat en aan een gegalvaniseerde stalen aardingspaal die 1 meter diep in de grond zit.

Deze aardingsaansluiting zorgt er ook voor dat de statische elektriciteit, opgewekt door de elektrische machines, wordt afgeleid.

#### 3.3. Controle van het oliepeil

 Let op	Controleer altijd het oliepeil van de motor vóór iedere start van het stroomaggregaat. Vul bij met de aanbevolen olie (cf. <i>Karakteristieken</i> ) en met behulp van een trechter tot aan de bovenste maatstreep op de oliepeilstok.
---	--

- 1 Verwijder de vuldop-peilstok (fig. C - punt 2) door hem los te draaien en veeg de peilstok af.
- 2 Steek de peilstok in de vulhals (fig. C - punt 3) zonder hem vast te schroeven.  
*N.B.: Een tweede, zwarte, plug (fig. C - punt 4) (maar zonder peilstok), is indien nodig beschikbaar aan de andere kant van de motor.*
- 3 Controleer het peil visueel en vul bij indien nodig.
- 4 Schroef de vuldop-peilstok (fig. C - punt 2) geheel in de vulhals (fig. C - punt 3).
- 5 Controleer of er geen lekken zijn.
- 6 Veeg gemorste olie weg met een schone doek.

#### 3.4. Controle van het brandstofpeil

 Gevaar		<b>Bij het tanken van brandstof moet de motor gestopt zijn en de veiligheidsinstructies in acht genomen worden (cf. <i>Brandstoftank vullen</i>).</b>
---	---	---

Controleer het brandstofpeil visueel. Tank bij, indien nodig:

- 1 Draai de brandstoftankdop los (fig. A - punt 2).
- 2 Vul de brandstoftank (fig. A - punt 1) met behulp van een trechter zonder brandstof te morsen.

 Let op	Gebruik alleen zuivere brandstof die geen water bevat Overvul de tank niet (er mag geen brandstof in de vulpijp staan). Controleer altijd na het tanken of de tankdop degelijk is gesloten. Vergewis u ervan indien brandstof werd gemorst, dat deze is opgedroogd en de dampen zijn verdreven alvorens het stroomaggregaat in werking te stellen.
---	---

- 3 Draai de dop van de brandstoftank weer vast.

## 4. Gebruik van het aggregaat

	Voor ieder gebruik: - moet u weten hoe een noodstop van het aggregaat uitgevoerd wordt, - moet u alle bedieningsorganen en handelingen perfect beheersen. <b>Zet het contact van de motor op stop "OFF" of "O" om het stroomaggregaat dringend stil te leggen.</b>
Waarschuwing	

### 4.1. Startprocedure

- ❶ Controleer of het stroomaggregaat goed geaard is (cf. § Aarding van het aggregaat).
- ❷ Kantel de geluiddempende afdekplaat (fig. A - punt 15) naar voren.
- ❸ Open de brandstofkraan (fig. A - punt 14).
- ❹ Zet de hendel van de choke (fig. A - punt 13) op de stand "↗".  
*N.B.: Gebruik de choke niet als de motor warm is of als het warm weer is.*
- ❺ Zet de aan/uit schakelaar (fig. A - punt 7) op "ON" of op "I".
- ❻ Trek een keer langzaam aan de handgreep van de trekstarter (fig. A - punt 5), tot u een weerstand voelt en laat hem dan langzaam weer teruggaan.
- ❼ Trek daarna snel en krachtig aan de handgreep van de trekstarter (fig. A - punt 5) tot de motor start.
- ❽ Zet de hendel van de choke (fig. A - punt 13) op de stand "↑" en wacht tot de motor warm is voordat u het stroomaggregaat gebruikt.
- ❾ Zet de geluiddempende afdekplaat (fig. A - punt 15) terug in de oorspronkelijke stand.

Indien de motor niet is gestart, herhaal deze handeling tot de motor start waarbij u de choke geleidelijk verder opent.

### 4.2. Werking

Als het aggregaat met een stabiel toerental draait (ongeveer 3 min):

- ❶ Controleer of de groene knop van de vermogensschakelaar (fig. A - punt 12) is ingedrukt. Indien nodig erop drukken.
- ❷ Sluit de te gebruiken apparaten aan op de stopcontacten (fig. A - punt 11) van het stroomaggregaat.

*N.B.: Deze stroomaggregaten zijn uitgerust met stekkers van het type "Schucco": het kan, bij uitzondering, voorkomen, dat u bepaalde apparaten niet kunt aansluiten. In dat geval, krijgt u op verzoek gratis een verloopstekker van uw leverancier (op vertoon van de aankoopbon). [N° Indigo 0 825 004 002](tel:0825004002)*

### 4.3. Stilleggen

- ❶ Maak de elektrische aansluitingen (fig. A - punt 11) los en laat de motor gedurende 1 of 2 minuten onbelast draaien.
- ❷ Kantel de geluiddempende afdekplaat (fig. A - punt 15) naar voren.
- ❸ Zet de aan/uit schakelaar (fig. A - punt 7) op "OFF" of "O": het aggregaat stopt.
- ❹ Sluit de brandstofkraan (fig. A - punt 14).
- ❺ Zet de geluiddempende afdekplaat (fig. A - punt 15) terug in de oorspronkelijke stand.

	Zorg altijd dat de stroomaggregaat degelijk wordt geventileerd. Zelfs na het uitschakelen, blijft de motor nog warmte afgeven.
Waarschuwing	

## 5. Beschermingen

### 5.1. Oliebeveiliging

Als er te weinig olie in het motorcarter is of als de oliedruk te laag is, stopt de oliebeveiliging de motor automatisch om beschadiging te voorkomen.

In dat geval, dient u het oliepeil van de motor te controleren en indien nodig olie bij te vullen alvorens op zoek te gaan naar andere oorzaken van storingen.

### 5.2. Vermogensschakelaar

Het elektrisch circuit van het aggregaat is beveiligd door middel van een of meer magnetothermische uitschakelaars, differentiaaluitschakelaars of thermische uitschakelaars. Bij een eventuele overbelasting en/of kortsluiting, kan de elektrische stroomlevering uitvallen.

Vervang, indien nodig, de vermogensschakelaars van het stoomaggregaat door vermogensschakelaars met identieke nominale waarden en karakteristieken

## 6. Onderhoudsprogramma

### 6.1. Nut van onderhoud

De uit te voeren onderhoudswerkzaamheden staan in het onderhoudsprogramma. De aangegeven frequentie geldt ter indicatie en voor aggregaten die gebruikt worden met brandstof en olie die voldoen aan de specificaties die zijn aangegeven in deze handleiding.

Indien het aggregaat wordt gebruikt onder zware omstandigheden, moet het interval tussen de onderhoudswerkzaamheden ingekort worden.

### 6.2. Onderhoudstabel

Element	Uitvoeren bij het bereiken van de 1 <sup>e</sup> termijn	Bij elk gebruik	Eerste maand of na de eerste 20 uren	3 maanden of 50 uren	6 maanden of 100 uren	12 maanden of 300 uren
Motorolie	Peil controleren	•				
	Verversen		•		•	
LuchtfILTER	Controleren	•				
	Reinigen			•		
Stroomaggregaat	Reinigen				•	
Zeef en Bezinksel-opvangbakje	Reinigen				•	
Ontstekingsbougie	Controleren - Reinigen				•	
Vonkenvanger	Reinigen				•	
Kleppen *	Controleren - Afstellen*					•*
Benzinetank*	Reinigen*					•*
Benzineleiding*	Controleren (vervangen indien nodig)	Elke 2 jaren*				

\* Deze handeling(en) moet(en) door een van onze technici worden uitgevoerd.

Reinig het luchtfILTER frequenter bij gebruik in een stofrijke omgeving.

Bij nauwkeurig gebruik, de olie minstens jaarlijks verversen.



## 7. Onderhoudsmethode

### 7.1. Reinigen van het luchtfilter

	Gebruik nooit benzine of oplosmiddelen met een laag vlampunt voor het reinigen van het luchtfilterelement (gevaar van brand of explosie).
Let op	

❶ Bouw de vleugelmoer en het deksel van het filter (fig. D - punt 1 & 2) uit.

❷ Verwijder de filterelementen (fig. D - punt 4 & 5) en reinig deze:

*Papieren element (fig. D - punt 4) :*

1) Klop zachtjes met het element op een hard oppervlak om er het teveel aan vuil uit te verwijderen.

OF: Blaas perslucht van binnen naar buiten door het filter.

Probeer het vuil nooit met behulp van een borstel te verwijderen.

2) Vervang het papieren filterelement indien het erg vuil is.

*Schuimplastic element (fig. D - punt 5) :*

1) Was het element in warm sopje van afwasmiddel en spoel het daarna grondig met schoon water.

OF: Was het in een oplosmiddel dat onbrandbaar is of een hoog vlampunt heeft. Laat het element grondig drogen.

2) Dompel het element in schone motorolie en verwijder het teveel aan olie eruit.

*Opmerking: De motor zal kort na de start roken indien te veel olie in het schuimplastic is achtergebleven.*

❸ Controleer nauwlettend of deze elementen niet gescheurd zijn en of er geen gaten in zitten. Vervang ze in het geval van beschadiging.

❹ Ga bij het monteren te werk in omgekeerde volgorde van het demonteren.

### 7.2. Reinigen van het bezinkselbakje

❶ Kantel de geluiddempende afdekplaat (fig. A - punt 15) naar voren.

❷ Sluit de brandstofkraan (fig. A - punt 14).

❸ Plaats een geschikte opvangbak en een trechter onder de carburateur, zoals aangegeven op figuur E.

❹ Draai de aftapplug (fig. E - punt 1) los om de brandstof af te tappen.

❺ Na het volledig aftappen, zet u de aftapplug van de brandstof weer vast.

❻ Bouw het bezinksel-opvangbakje (fig. E - punt 3) en de afdichting (fig. D - punt 2) uit.



❼ Reinig het bezinksel-opvangbakje (fig. E - punt 3) met een onbrandbaar oplosmiddel met een hoog vlampunt. Maak het grondig droog.

❽ Monteer de afdichting (fig. D - punt 2) en het bezinksel-opvangbakje (fig. E - punt 3) terug.

❾ Open de brandstofkraan (fig. A - punt 14) en controleer of er geen lekken zijn.

❿ Zet de geluiddempende afdekplaat (fig. A - punt 15) terug in de oorspronkelijke stand.

### 7.3. Reinigen van het brandstofzeefje

		<b>Rook niet of maak geen vuur of vonken. Controleer of er geen lekkage is, veeg elk spoor van brandstof weg en controleer of de dampen verdreven zijn, voordat u het stroomaggregaat start.</b>
<b>Gevaar</b>		

❶ Sluit de brandstofkraan (fig. A - punt 14).

❷ Verwijder de brandstofvuldop (fig. A - punt 2) en het zeefje dat erin zit.

❸ Blaas droge lagedruk perslucht van buiten naar binnen tegen het zeefje.

❹ Spoel met schone brandstof.

❺ Plaats het zeefje terug en schroef de brandstofvuldop (fig. A - punt 2) zorgvuldig weer vast.

## 7.4. Verversen van de motorolie

Houd u aan de instructies ter bescherming van het milieu (cf. *Bescherming van het milieu*) en tap olie af in een geschikte opvangbak.

- 1 Verwijder, terwijl de motor nog warm is, de vuldop-peilstok (fig. C - punt 2) en de aftapplug (fig. C - punt 1).
- 2 Plaats, als alles afgetapt is, de aftapplug terug en draai deze vast (fig. C - punt 1).
- 3 Vul het oliecarter met de aanbevolen olie en controleer daarna het peil.
- 4 Plaats de vuldop-peilstok terug en zet hem vast (fig. C - punt 2).
- 5 Controleer na het vullen of er geen lekken zijn.
- 6 Veeg alle sporen van olie weg met een schone doek.

## 7.5. Reinigen van het vonkenvanger

- 1 Draai de twee bevestigingsmoeren (fig. F - punt 4) van 12 mm los en verwijder de uitlaatdemper (fig. F - punt 5) van de cilinder.
- 2 Draai de vijf bevestigingsbouten (fig. F - punt 1) van 5 mm los waarmee de bescherming van de uitlaatdemper (fig. F - punt 2) vastzit en verwijder de bescherming.
- 3 Verwijder de bevestigingsbout van 4 mm van de vonkenvanger (fig. F - punt 6) en verwijder de vonkenvanger (fig. F - punt 3).
- 4 Verwijder met behulp van een metalen borstel de koolaanslag van het scherm van de vonkenvanger (fig. F - punt 6).  
*N.B.: De vonkenvanger mag niet gescheurd zijn en er mogen geen gaten in zitten. Vervang hem indien nodig.*
- 5 Plaats de vonkenvanger, de bescherming ( ) en de uitlaatdemper terug in de omgekeerde volgorde van het verwijderen.

## 7.6. Controle van de ontstekingsbougie

- 1 Verwijder de kap van de bougie (fig. B - punt 1) en gebruik een bougiesleutel om de bougie (fig. B - punt 2) los te draaien.
- 2 Controleer de staat van de bougie:

Als de elektroden versleten zijn of de isolatie gebarsten of geschilderd is:

- 3 Vervang de bougie.
- 4 Plaats de nieuwe bougie en draai deze met de hand vast zodat de schroefdraad niet beschadigt.
- 5 Zet de bougie met een bougiesleutel nog een 1/2 omwenteling vaster om de onderlegging te pletten.

Als dit niet zo is:

- 3 Reinig de bougie met een metaalborstel.
- 4 Controleer de elektrodeafstand "X" met een voelmaat: deze moet 0,7 tot 0,8 mm zijn.
- 5 Controleer de staat van de onderlegging.
- 6 Plaats de bougie en draai deze met de hand vast zodat de schroefdraad niet beschadigt.
- 7 Zet de bougie met een bougiesleutel nog 1/8 -1/4 omwenteling vaster om de onderlegging te pletten.

## 7.7. Controleren van bouten, moeren en schroeven

Om incidenten of storingen te voorkomen, moet u dagelijks alle bouten en moeren zorgvuldig controleren.

- 1 Controleer het hele aggregaat vóór iedere start en na ieder gebruik.
- 2 Trek alle bouten na waarop speling zou kunnen zitten.

 Opgelet	Het vastzetten van de cilinderkopbouten moet worden uitgevoerd door een specialist, raadpleeg uw regionale dealer.
--	--

## 7.8. Reinigen van het aggregaat

 Opgelet	Wassen met een waterstraal wordt ontraden. Wassen met een hogedrukreiniger is verboden.
--	--

Om het stroomaggregaat schoon te maken:

- 1 Verwijder alle stof en vuil rondom de uitlaatpot
- 2 Maak het stroomaggregaat schoon en vooral de aan- en afvoeren van de lucht en de alternator, met behulp van een doek en een borstel.
- 3 Controleer de algemene toestand van het aggregaat en vervang eventueel defecte onderdelen.

## 8. Opslag van het aggregaat

Als het stroomaggregaat langdurig niet gebruikt wordt, moet u de handelingen voor het opslaan uitvoeren volgens onderstaande aanwijzingen.

- ❶ Kantel de geluiddempende afdekplaat naar voren.
- ❷ Sluit de brandstofkraan (stand "OFF"), verwijder het bezinksel-opvangbakje en maak het leeg (cf. § *Reinigen van het bezinksel-opvangbakje*).
- ❸ Open de brandstofkraan (stand "ON") en vang de benzine uit de tank op in een passende bak.
- ❹ Zet het bezinksel-opvangbakje terug op zijn plaats en schroef het zorgvuldig vast.
- ❺ Tap de carburateur af door de aftapschroef los te draaien. Vang de benzine op in een passende bak.
- ❻ Ververs de motorolie af (cf. § *Verversen van de motorolie*).
- ❼ Verwijder de bougie (cf. § *Controle van de bougie*) en giet maximaal 15 ml motorolie in de cilinder door het bougiegat en plaats de bougie terug.
- ❽ Plaats de geluiddempende afdekplaat teug in de oorspronkelijke stand.
- ❾ Laat de motor draaien zonder te starten om de olie in de cilinder te verdelen.
- ❿ Reinig de buitenkant van het aggregaat, breng een roestwerend middel aan op de beschadigde delen en dek het aggregaat af met de beschermhoes om het te beschermen tegen stof.
- ⓫ Bewaar het aggregaat op een schone en droge plaats.

## 9. Opsporen van kleine storingen

<i>Problemen</i>	<i>Vermoedelijke oorzaken</i>	<i>Mogelijke oplossingen</i>
De motor start niet	Belasting aangesloten op het stroomaggregaat tijdens het starten.	Maak de belasting los.
	LuchtfILTER verstopt.	Reinig het luchtfILTER (cf. § <i>Reinigen van het luchtfILTER</i> ).
	Brandstofkraan gesloten.	Open de brandstofkraan (fig. A - punt 14).
	Brandstofpeil onvoldoende.	Vul de brandstoftank (cf. § <i>Brandstoftank vullen</i> ).
	Brandstoffilter verstopt.	Reinig het brandstoffilter (cf. § <i>Reinigen van het brandstoffilter</i> ).
	Oliepeil onvoldoende.	Controleer het oliepeil en vul bij indien nodig.
	Brandstoftoevoer verstopt of lek.	Laten controleren, vervangen of repareren.*
	Bougie defect.	Controleer de bougie (cf. § <i>Controle van de bougie</i> ) en vervang deze indien nodig.
Afslaan van de motor	Ventilatieopeningen verstopt.	Reinig de aanzuig- en persbeveiligingen.
	Brandstofpeil onvoldoende.	Vul de brandstoftank (cf. § <i>Brandstoftank vullen</i> ).
	Oliepeil onvoldoende.	Controleer het oliepeil en vul bij indien nodig.
Geen elektrische stroom	Vermogensschakelaar(s) uitgeschakeld.	Schakel de vermogensschakelaar in (fig. A - punt 12).
	Voedingskabel van de apparaten defect.	Vervang de kabel.
	Stopcontact defect.	Laten controleren, vervangen of repareren.*
	Alternator defect.	Laten controleren, vervangen of repareren.*
Uitschakelen van de vermogensschakelaars	Aangesloten apparaat of kabel defect.	Maak het apparaat en de kabel los.
	Overbelasting (cf. § <i>Capaciteit van het aggregaat</i> ).	Hef de overbelasting op.

\* Deze handeling(en) moet(en) door een van onze technici worden uitgevoerd.

After sales Frankrijk alleen:

Om contact op te nemen met de dichtstbijzijnde dealer, belt u onderstaande nummers:

► N° Indigo FAX 0 825 33 99 66

► N° Indigo 0 825 801 100



## 10. Karakteristieken

Model	R 7.5T	
Max. vermogen / Theoretisch vermogen	6000 W / 4800 W	
Geluidsdrukniveau op 1 m	84 dB (A)	
Motor type	HONDA GX 390	
Aanbevolen brandstof	Loodvrije benzine	
Inhoud van de brandstoftank	6,1 L	
Aanbevolen olie	SAE 10W30	
Inhoud van het oliecarter	1,1 L	
Oliebeveiliging	•	
Vermogensschakelaar	•	
Gelijkstroom	X	
Wisselstroom	230 V - 10 A	400 V - 7 A
Type stopcontacten	1 x 2F+A - 230 V - 10/16 A	1 x 3F+N+A - 400 V - 16 A
Bougietype	NGK - BPR6ES of DENSO: W20 EPR-U	
Accu	X	
Afmetingen L x b x h	77 x 57 x 59 cm	
Gewicht (zonder brandstof)	80 kg	

• : standaard      ○ : optie      X : onmogelijk

## 11. Sectie van de kabels

### 11.1. Eenfasig

Plaatsingswijze = kabels op kabelgoot of paneel zonder perforaties / toelaatbare spanningsval = 5% / Multigeleiders Type kabel PVC 70°C (voorbeeld H07RNF) / Omgevingstemperatuur =30 °C.			
Sterkte vermogensschakelaar (A)	Geadviseerde sectie van de kabels		
	0 tot 50 m mm <sup>2</sup> / AWG	51 tot 100 m mm <sup>2</sup> / AWG	101 tot 150 m mm <sup>2</sup> / AWG
10	4 / 10	10 / 7	10 / 7
16	6 / 9	10 / 7	16 / 5
20	10 / 7	16 / 5	25 / 3
25	10 / 7	16 / 5	25 / 3
32	10 / 7	25 / 3	35 / 2
40	16 / 5	35 / 2	50 / 0
50	16 / 5	35 / 2	50 / 0
63	25 / 3	50 / 0	70 / 2/0

### 11.2. Driefasig

Plaatsingswijze = kabels op kabelgoot of paneel zonder perforaties / Toelaatbare spanningsval = 5% / Multigeleiders Type kabel PVC 70°C (voorbeeld H07RNF) / Omgevingstemperatuur =30 °C.			
Sterkte vermogensschakelaar (A)	Geadviseerde sectie van de kabels		
	0 tot 50 m mm <sup>2</sup> / AWG	51 tot 100 m mm <sup>2</sup> / AWG	101 tot 150 m mm <sup>2</sup> / AWG
10	1,5 / 14	2,5 / 12	4 / 10
16	2,5 / 12	4 / 10	6 / 9
20	2,5 / 12	4 / 10	6 / 9
25	4 / 10	6 / 9	10 / 7



## 12. EG-conformiteitsverklaring

Naam en adres van de fabrikant : SDMO, 12 bis rue de la Villeneuve, CS 92848, 29228 BREST CEDEX 2, FRANCE

Beschrijving van de uitrusting	Stroomaggregaat
Merk	SDMO
Type	R 7.5 T

Naam en adres van de persoon die bevoegd is om het technisch dossier samen te stellen en te bewaren

G. Le Gall, SDMO, 12 bis rue de la Villeneuve, CS 92848, 29228 BREST CEDEX 2, FRANCE

G. Le Gall, gevolmachtigd vertegenwoordiger van de fabrikant, verklaart dat de uitrusting beantwoordt aan de volgende Europese Normen :

2006/42/CE / *Norm machines.*

2006/95/CE / *Norm laagspanning.*

2004/108/CE / *Norm voor electromagnetische compatibiliteit.*

2000/14/CE / *Norm met betrekking tot geluidsverspreiding in de omgeving van de materialen voorzien om buiten gebruikt te worden.*

Voor de richtlijn 2000/14/CE

Gemeld organisme :

*CETIM*

*BP 67 F60304 - SENLIS*

Procedure van in overeenstemmingbrenging : Bijlage VI.

Gewaarborgd niveau van geluidsterkte (Lwa) : 97 dB(A).

P toegewezen: 4800 W

01/2010 - G. Le Gall





## Содержание

1. Предварительная информация 2. Общее описание 3. Подготовка перед применением 4. Эксплуатация генераторной установки 5. Защитные устройства 6. Порядок технического обслуживания	7. Операции технического обслуживания 8. Хранение генераторной установки 9. Устранение незначительных неисправностей 10. Характеристики 11. Сечение проводов 12. Декларация соответствия нормам ЕС
---	---

## 1. Предварительная информация

### 1.1. Рекомендации

		Перед началом эксплуатации внимательно изучите данное руководство. Всегда тщательно соблюдайте инструкции по безопасности, по использованию и техническому обслуживанию генераторной установки.
Внимание		

Мы благодарим Вас за приобретение генераторной установки нашего производства! Содержащаяся в руководстве информация основана на технических характеристиках, имеющих на момент выпуска руководства. Поскольку мы постоянно стремимся повышать качество нашей продукции, ее технические характеристики могут быть изменены без предварительного уведомления.

### 1.2. Символы и таблички на генераторных установках и их значение

 Опасность	 Внимание : риск поражения электрическим током!	 ER P31-02A	Внимание : генераторная установка поставляется без масла! <b>Перед запуском генераторной установки обязательно проверьте уровень масла.</b>
 Заземление	 Внимание : опасность ожога!		



1                      2                      3

- 1 – Внимание : обратитесь к документации, приложенной к электрогенератору!  
 2 – Внимание : выхлопные газы токсичны! Не эксплуатируйте установку в замкнутом или плохо вентилируемом помещении!  
 3 - Перед заправкой топливом, остановите двигатель!

A = Модель генераторной установки  
 B = Мощность генераторной установки  
 C = Напряжение тока  
 D = Сила тока  
 E = Частота тока  
 F = Коэффициент мощности

MADE IN FRANCE		<b>SD 6000 E (4)</b>		
CE	LWA 99dB (H)	kW : (B)	Volt : (C)	Amp : (D)
		Hz : (E)	Cos Phi : (F)	IP : (G)
		Masse (Weight) : (I)	ISO 8528 – S Classe (J)	
N° : 10/2004 - --- 001 (K)				

Пример идентификационной таблички



G = Класс защиты  
 H = Звуковое давление, создаваемое генераторной установкой  
 I = Масса генераторной установки  
 J = Соответствие стандарту  
 K = Серийный номер

### 1.3. Правила техники безопасности

	Ни в коем случае не включайте генераторную установку, не установив на место защитные панели и/или не закрыв все точки доступа. Ни в коем случае не снимайте защитные панели и не открывайте точки доступа, если генераторная установка работает.
Опасность	

### 1.3.1 Предупреждения

В данном руководстве могут использоваться различные предупреждающие символы.

 Опасность	Этот символ указывает на непосредственную угрозу жизни и здоровью человека. Несоблюдение соответствующих предписаний может повлечь тяжелые последствия для жизни и здоровья.
 Предупреждение	Этот символ указывает на риск для жизни и здоровья человека. Несоблюдение соответствующих предписаний может повлечь тяжелые последствия для жизни и здоровья.
 Внимание	Этот символ указывает на возможность опасной ситуации. Несоблюдение соответствующих предписаний может привести к нетяжелым травмам или к повреждению оборудования.

### 1.3.2 Общие рекомендации

При получении генераторной установки проверьте состояние оборудования и комплектность поставки. Перемещение установки должно осуществляться с осторожностью и без рывков, место для ее хранения или эксплуатации должно быть подготовлено предварительно.

 Предупреждение	Перед началом эксплуатации: - убедиться, что Вы сможете остановить генераторную установку в экстренном случае, - убедиться, что Вы отлично знаете назначение всех органов управления и умеете с ними обращаться.
---	--

В целях безопасности необходимо соблюдать периодичность технического обслуживания (см. таблицу техобслуживания). Не допускается ремонт или техобслуживание генераторной установки при отсутствии у исполнителей достаточного опыта и/или необходимого инструмента.

Эксплуатация генераторной установки лицами, не получившими необходимые инструкции, не разрешается.

Не допускайте детей к генераторной установке, даже если она не работает. Избегайте работы генераторной установки в присутствии животных (они могут занервничать, испугаться и т. д.).

Запускайте двигатель установки только с воздушным фильтром и выпускной трубой.



Строго соблюдайте порядок подключения проводов к положительной и отрицательной клеммам аккумуляторной батареи (при наличии): если провода перепутаны местами, это может привести к серьезному повреждению электрического оборудования.

Ни в коем случае не накрывайте генераторную установку сверху чем-либо во время ее работы или непосредственно после остановки (дождитесь, пока двигатель остынет).

Запрещается капать на генераторную установку масло, даже в целях предотвращения коррозии; консервационные масла легко воспламеняются и их пары опасны для здоровья.

Всегда соблюдайте местное законодательство, касающееся эксплуатации генераторных установок.

### 1.3.3 Защита от удара электрическим током

 Опасность		Генераторные установки вырабатывают электрический ток во время работы: примите меры по защите от поражения электрическим током. <b>Заземляйте генераторную установку при каждом использовании.</b>
--	---	---

Не прикасайтесь к оголенным электрическим проводам или отсоединенным разъемам. Не прикасайтесь к генераторной установке, если у Вас влажные руки или ноги. Не допускайте попадания на оборудование жидкости и атмосферных осадков и не ставьте его на влажный пол.



Следите за состоянием электрических проводов и разъемов. Не используйте неисправное оборудование: это может привести к поражению электрическим током или повреждению оборудования.

Если длина одного или нескольких проводов, соединяющих генераторную установку с электроаппаратурой, больше 1 метра, установите устройство дифференциальной защиты. Расстояние от этого устройства до электрических розеток генераторной установки не должно превышать 1 метр. Используйте прочные гибкие провода в резиновой оболочке, соответствующие стандарту 60245-4 Международной электротехнической комиссии (IEC) или идентичные им провода. Не подключайте генераторную установку к другим источникам электрического питания, например, к местной электросети.



Особый случай: если предусмотрено резервное подключение к существующим электросетям, работы по подключению должны проводиться только квалифицированным специалистом, принимая во внимание отличия работы оборудования от местной электросети или генераторной установки.

Защита от поражения электрическим током обеспечивается специальными выключателями генераторной установки: в случае необходимости их можно заменить на выключатели с такими же номинальными значениями и характеристиками.

### 1.3.4 Меры пожарной безопасности



		<b>Ни в коем случае не эксплуатируйте генераторную установку, если поблизости находятся взрывоопасные вещества (при работе установки возможно искрение).</b> <b>Легковоспламеняющиеся или взрывоопасные вещества и предметы (бензин, масло, ветошь и т. д.) держите на удалении от работающей генераторной установки.</b> <b>Не накрывайте генераторную установку во время работы или сразу же после остановки (дождитесь, когда двигатель остынет).</b>
Опасность		

### 1.3.5 Меры защиты от отработавших газов

		<b>Оксид углерода, содержащаяся в отработавших газах, при повышенной концентрации в воздухе может привести к смертельному исходу.</b> <b>Эксплуатация генераторной установки допускается в хорошо проветриваемом помещении, в котором газы не накапливаются.</b>
Опасность		

По соображениям безопасности и для нормальной работы генераторной установки необходима хорошая вентиляция (чтобы не допустить отравления, перегрева двигателя, аварий и повреждений оборудования и окружающего имущества). При необходимости проведения работ в здании обязательно обеспечьте отвод отработавших газов наружу, а также установите соответствующую систему вентиляции так, чтобы исключить поражения людей и животных, находящихся в здании.

### 1.3.6 Заправка топливом

		<b>Топливо очень легко воспламеняется, а его пары взрывоопасны.</b> <b>При заправке двигатель не должен работать. Во время заправки топливного бака запрещается курить, подносить к нему открытое пламя и следует не допускать искрения.</b> <b>Удалите следы топлива чистой ветошью.</b>
Опасность		

Хранение нефтепродуктов и обращение с ними должны выполняться в строгом соответствии с установленными правилами. При каждой заправке следует перекрывать топливный кран (если имеется). Ни в коем случае не доливайте топливо, если генераторная установка работает или нагрета.



Расположите генераторную установку на ровной горизонтальной площадке, чтобы не допустить попадания топлива на двигатель. Осторожно залейте топливо в бак через воронку, чтобы не расплескать топливо, после чего заверните пробку.

### 1.3.7 Меры защиты от ожогов

	Не прикасайтесь к двигателю и глушителю системы выпуска отработавших газов во время работы генераторной установки или непосредственно после ее остановки.
Предупреждение	

Горячее масло вызывает ожоги, поэтому следует избегать его контакта с кожей. Прежде чем приступать к любым работам, убедитесь, что давление в системе смазки сброшено. Не запускайте двигатель и не допускайте его работы, если пробка маслосливного отверстия не завернута (это может привести к выбросу масла).

### 1.3.8 Меры безопасности при использовании аккумуляторных батарей

			<b>Не держите аккумуляторную батарею вблизи открытого огня.</b> <b>Используйте только инструменты, снабженные изоляцией.</b> <b>Не доливайте серную кислоту или недистиллированную воду для доведения уровня электролита до нормы</b>
Опасность			

### 1.3.9 Защита окружающей среды

Сливайте моторное масло в специальные емкости: выливать моторное масло на землю не допускается.

Насколько это возможно, постарайтесь исключить отражение звука от стен или других конструкций (шум от работы установки при этом усиливается).

При эксплуатации генераторной установки в лесистых, заросших кустарником зонах либо на участках, покрытых травой и, если глушитель системы выпуска отработавших газов не оборудован искрогасителем, необходимо очистить от кустарника зону достаточной площади и внимательно следить за тем, чтобы вылетающие искры не привели к пожару.

### 1.3.10 Опасность вращающихся частей

		<p>Не приближайтесь к вращающимся частям установки, если Вы в свободной одежде или у Вас длинные распущенные волосы. Не пытайтесь остановить, замедлить или заблокировать вращающиеся части.</p>
<p><b>Опасность</b></p>		

### 1.3.11 Мощность генераторной установки (перегрузка)

При непрерывной работе под нагрузкой не допускайте превышения номинальной мощности генераторной установки (в амперах и/или ваттах).

Прежде чем подключать и включать генераторную установку, подсчитайте электрическую мощность, потребляемую электрическими приборами (в ваттах). Это значение обычно указано на табличке изготовителя, закрепленной на электрическом приборе - лампе, моторе и т. д. Суммарное значение мощности, потребляемой одновременно всеми включенными приборами не должно превышать значение мощности генераторной установки.

### 1.3.12 Условия эксплуатации

Заявленные характеристики генераторных установок получены в контрольных условиях в соответствии со стандартом ISO 8528-1(2005):

- ✓ Общее атмосферное давление: 100 кПа
- ✓ Температура окружающего воздуха: 25 °C (298 K)
- ✓ Относительная влажность: 30 %

Характеристики генераторной установки снижаются на 4 % при увеличении температуры на каждые 10 °C и/или примерно на 1 % при увеличении высоты над уровнем моря на каждые 100 метров.

## 2. Общее описание

### 2.1. Описание генераторной установки

<b>Рисунок А</b>					
1	Топливный бак	2	Пробка топливного бака	3	Глушитель
4	Воздушный фильтр	5	Рукоятка стартера	6	Шнуровой стартер
7	Ручка запуска и остановки	8	Гнездо заземления	9	Двигатель
10	Генератор	11	Электрические розетки	12	Выключатель
13	Стартер	14	Топливный кран	15	Противошумный дефлектор

<b>Рисунок В</b>		
1	Колпачок	2 Свеча зажигания

<b>Рисунок С</b>			
1	Пробка сливного отверстия	2 Пробка горловины для заправки масла со щупом	3 Заправочная горловина
4	Черная пробка заправочной горловины		

<b>Рисунок D</b>			
1	Барашковая гайка крепления крышки	2 Крышка воздушного фильтра	3 Барашковая гайка крепления элементов
4	Элемент из бумаги	5 Элемент из пеноматериала	

<b>Рисунок E</b>			
1	Пробка отверстия для слива топлива	2 Прокладка	3 стакан отстойника



<b>Рисунок F</b>			
1	Крепежный винт	2 Защита глушителя системы выпуска отработавших газов	3 Винт крепления искрогасителя
4	Крепежные гайки	5 Глушитель системы выпуска отработавших газов	6 Искрогаситель

### 3. Подготовка перед применением

#### 3.1. Место эксплуатации

Выберите чистое, хорошо проветриваемое и защищенное от неблагоприятного атмосферного воздействия место. Установите генераторную установку на ровную горизонтальную площадку, достаточно прочную, чтобы выдержать вес установки (наклон установки во всех направлениях не должен превышать 10°). Масло- и топливозаправочный пункт должен располагаться поблизости от места эксплуатации генераторной установки, на определенном безопасном удалении.

#### 3.2. Заземление генераторной установки

 Опасность		<b>Генераторные установки вырабатывают электрический ток во время работы: примите меры по защите от поражения электрическим током. Заземляйте генераторную установку при каждом использовании.</b>
--	---	--



Для заземления генераторной установки используйте медный провод сечением 10 мм<sup>2</sup>, который следует соединить с точкой заземления установки и со штырем заземления из оцинкованной стали, углубленным на 1 метр в землю. Заземление позволяет также снять статический разряд, образующийся при работе электрического оборудования.

#### 3.3. Проверка уровня масла

 Внимание!	Всегда проверяйте уровень масла в двигателе перед запуском генераторной установки. Доливайте только рекомендованное масло (см. § Характеристики) через воронку до верхней отметки на щупе.
--	--

- 1 Отверните и выньте пробку-щуп (рис. С, поз. 2) и вытрите щуп.
- 2 Вставьте щуп в заправочную горловину (рис. С, поз. 3), не заворачивая пробку.  
*Примечание: вторая пробка черного цвета без щупа (рис. С, поз. 4) расположена на другой стороне двигателя.*
- 3 Проверьте уровень масла на глаз и, при необходимости, доведите его до нормы.
- 4 Заверните пробку-щуп (рис. С, поз. 2) до упора в заправочную горловину (рис. С, поз. 3).
- 5 Убедитесь в отсутствии утечек.
- 6 Удалите следы масла чистой ветошью.

#### 3.4. Проверка уровня топлива

 Опасность		<b>Заправку топливом следует выполнять на остановленном двигателе в соответствии с правилами техники безопасности (см. § Заправка топливом).</b>
--	---	--

Визуально проверьте уровень топлива. При необходимости, долейте топливо:

- 1 Отверните пробку заливной горловины топливного бака (рис. А – поз. 2).
- 2 Заполните топливный бак (рис. А, поз. 1) при помощи воронки, стараясь не пролить топливо.



 Внимание!	Используйте только чистое топливо без примеси воды. Не переполняйте топливный бак (внутри заправочной горловины не должно быть топлива). По окончании заправки убедитесь, что пробка заливной горловины топливного бака правильно закрыта. Если было пролито топливо, то прежде чем включать генераторную установку, убедитесь, что топливо высохло и его пары испарились.
--	--

- 3 Заверните пробку топливного бака.

## 4. Эксплуатация генераторной установки

	Перед началом эксплуатации: - убедитесь, что Вы сможете остановить генераторную установку в экстренном случае, - убедитесь, что Вы отлично знаете назначение всех органов управления и умеете с ними обращаться.
Предупреждение	<b>Для срочной остановки генераторной установки переведите выключатель двигателя в положение «OFF» или «O».</b>

### 4.1. Процедура запуска

- 1 Убедитесь, что генераторная установка надежно заземлена (см. § *Заземление генераторной установки*).
- 2 Откиньте противозумный дефлектор (рис. А, поз. 15) вперед.
- 3 Откройте топливный кран (рис. А – поз. 14).
- 4 Установите рукоятку воздушной заслонки (рис. А, поз. 13) в положение «».   
*Примечание: не используйте воздушную заслонку при запуске горячего двигателя или при повышенной температуре воздуха.*
- 5 Установите ручку запуска и остановки (рис. А - поз. 7) в положение «ON» или в положение «I».
- 6 Медленно потяните рукоятку шнурового стартера (рис. А, поз. 5), пока не почувствуете некоторое сопротивление, затем медленно верните ее в исходное положение.
- 7 Затем быстро и сильно потяните рукоятку шнурового стартера (рис. А, поз. 5) и повторяйте это движение, пока двигатель не запустится.
- 8 Медленно переведите рукоятку воздушной заслонки (рис. А, поз. 13) в положение «» и дождитесь начала повышения температуры двигателя, прежде чем использовать генераторную установку.
- 9 Верните противозумный дефлектор (рис. А, поз. 15) в исходное положение.

Если двигатель не запустится, повторяйте эту операцию вплоть до запуска двигателя, постепенно открывая воздушную заслонку.

### 4.2. Работа установки

Когда обороты двигателя стабилизируются (спустя примерно 3 минуты):

- 1 Убедитесь, что зеленая кнопка выключателя (рис. А - поз. 12) находится в нажатом положении. При необходимости нажмите ее.
- 2 Подключите потребители к электрическим розеткам генераторной установки (рис. А – поз. 11).

*Примечание: Генераторные установки оборудованы розетками типа «Schuco»: в редких случаях некоторые потребители не смогут быть подключены. В этом случае вам будет бесплатно предоставлен адаптер по первому запросу нашему торговому представителю (просьба приложить документ, подтверждающий покупку). [N° Indigo 0 825 004 002](mailto:indigo@indigo.ru)*

### 4.3. Выключение установки

- 1 Отключите электрические розетки (рис. А - поз. 11), чтобы двигатель поработал без нагрузки в течение 1 - 2 минут.
- 2 Откиньте противозумный дефлектор (рис. А, поз. 15) вперед.
- 3 Установите ручку запуска и остановки (рис. А - поз. 7) в положение «OFF» или «O»: генераторная установка остановится.
- 4 Закройте топливный кран (рис. А – поз. 14).
- 5 Верните противозумный дефлектор (рис. А, поз. 15) в исходное положение.

	При любых обстоятельствах обеспечивайте должную вентиляцию генераторной установки. Даже после остановки двигатель генераторной установки продолжает выделять тепло.
Предупреждение	



## 5. Защитные устройства

### 5.1. Устройство безопасности системы смазки

При отсутствии масла в картере двигателя или при слишком низком давлении масла, система контроля масла автоматически останавливает двигатель во избежание любых повреждений.

В таком случае, следует проверить уровень масла в картере двигателя и довести его до нормы, в случае необходимости, прежде чем приступить к поиску иной причины неисправности.

### 5.2. Выключатель

Электрическая цепь генераторной установки защищена одним или несколькими термомангнитными, дифференциальными или тепловыми выключателями. При перегрузке сети и/или коротком замыкании подача электроэнергии может быть прекращена.

В случае необходимости замените выключатели генераторной установки на выключатели с такими же номинальными значениями и характеристиками

## 6. Порядок технического обслуживания

### 6.1. Напоминание

Операции по ремонту и техническому обслуживанию перечислены в программе технического обслуживания. Периодичность техобслуживания генераторных установок, работающих на топливе и на масле, дана для справки в соответствии с техническими требованиями, приведенными в данном руководстве.

При эксплуатации генераторной установки в тяжелых условиях необходимо сократить интервал между операциями технического обслуживания.

### 6.2. Таблица обслуживания

Элемент	Операции, выполняемые при наступлении 1 <sup>-го</sup> срока	При каждом использовании	Первый месяц или по окончании первых 20 часов	3 месяцев или после 50 часов	6 месяцев или после 100 часов	12 месяцев или после 300 часов
Моторное масло	Проверьте уровень	•				
	Замените		•		•	
Воздушный фильтр	Проверьте	•				
	Очистите			•		
Генераторная установка	Очистите				•	
Сетку и стакан отстойника	Очистите				•	
Свеча зажигания	Проверьте и очистите				•	
Искрогаситель	Очистите				•	
Клапаны *	Проверьте - отрегулируйте*					•*
Топливный бак *	Очистите*					•*
Топливопровод*	Проверьте (при необходимости замените)	Через каждые два года*				

\* Операцию или операции должен выполнять специалист, прошедший специальную подготовку.

При использовании в условиях сильной запыленности производите очистку воздушного фильтра чаще.

При разовом использовании установки смену масла следует проводить не реже одного раза в год.



## 7. Операции технического обслуживания

### 7.1. Очистка воздушного фильтра

	Никогда не используйте для очистки элементов воздушного фильтра бензин или легковоспламеняющиеся растворители (опасность возгорания или взрыва).
Внимание!	

❶ Отверните барашковую гайку и снимите крышку воздушного фильтра (рис. D, поз. 1 и 2).

❷ Извлеките фильтрующие элементы (рис. D, поз. 4 и 5) и очистите их:

*Элемент из бумаги (рис. D, поз. 4):*

1) Несколько раз слегка постучите элементом по твердой поверхности, чтобы удалить избыточные загрязнения.

ИЛИ: Направьте струю сжатого воздуха через фильтр изнутри к наружи.

Никогда не пытайтесь удалить загрязнения при помощи щетки.

2) Если бумажный элемент слишком сильно загрязнен, замените его.

*Элемент из пеноматериала (рис. D, поз. 5):*

1) Промойте элемент бытовым моющим средством и горячей водой, затем тщательно промойте чистой водой.

ИЛИ: Промойте элемент невоспламеняющимся или трудно воспламеняющимся растворителем. Тщательно просушите элемент.

2) Пропитайте элемент чистым моторным маслом и отожмите излишек масла.

Примечание: *Если в элементе из пеноматериала останется слишком много масла, при первом запуске двигатель будет дымить.*

❸ Внимательно проверьте оба элемента на отсутствие в них дыр и разрывов. Замените поврежденные элементы.

❹ Установите детали в порядке обратном снятию.

### 7.2. Очистка стакана отстойника

❶ Откиньте противозумный дефлектор (рис. А, поз. 15) вперед.

❷ Закройте топливный кран (рис. А – поз. 14).

❸ Установите под карбюратор подходящую емкость и воронку, как показано на рис. Е.

❹ Отверните пробку (рис. Е, поз. 1) и слейте топливо.

❺ После окончания слива заверните пробку отверстия для слива топлива.

❻ Снимите стакан отстойника (рис. Е, поз. 3) и прокладку (рис. Е, поз. 2).



❼ Промойте стакан отстойника (рис. Е, поз. 3) невоспламеняющимся или трудно воспламеняющимся растворителем. Тщательно просушите его.

❽ Установите прокладку (рис. Е, поз. 2) и стакан отстойника (рис. Е, поз. 3).

❾ Откройте топливный кран (рис. А, поз. 14) и убедитесь в отсутствии утечек.

❿ Верните противозумный дефлектор (рис. А, поз. 15) в исходное положение.

### 7.3. Очистка топливного фильтра

		Не курите, не подносите источники открытого огня и не допускайте возникновения искрения. Прежде чем включать генераторную установку убедитесь в отсутствии утечек топлива, удалите все следы топлива и подождите, пока пары топлива не улетучатся.
Опасность		

❶ Закройте топливный кран (рис. А – поз. 14).

❷ Снимите пробку топливного бака (рис. А, поз. 2) и сетку, находящуюся внутри бака.

❸ С помощью пистолета с сухим воздухом низкого давления продуйте сетку снаружи вовнутрь.

❹ Промойте сетку чистым топливом.

❺ Установите сетку на место и аккуратно заверните пробку топливного бака (рис. А, поз. 2).



## 7.4. Замена моторного масла

Соблюдайте указания по защите окружающей среды (см. §Защита окружающей среды) и слейте масло в специальную емкость.

- 1 На горячем двигателе выверните пробку-щуп заправочной горловины (рис. С, поз. 2) и пробку сливного отверстия (рис. С, поз. 1).
- 2 По окончании слива заверните и затяните пробку сливного отверстия (рис. С, поз. 1).
- 3 Наполните картер моторным маслом рекомендованного типа и проверьте уровень масла.
- 4 Установите и затяните пробку-щуп заправочной горловины (рис. С, поз. 2).
- 5 Проверьте отсутствие утечек масла после заправки.
- 6 Удалите все следы масла чистой тряпкой.

## 7.5. Очистка искрогасителя

- 1 Отверните две гайки (рис. F, поз. 4) на 12 мм и снимите с цилиндра глушитель системы выпуска (рис. F – поз. 5).
- 2 Отверните пять винтов (рис. F, поз. 1) на 5 мм крепления защиты глушителя (рис. F, поз. 2) и снимите защиту.
- 3 Отверните винт (рис. F, поз. 3) на 4 мм крепления искрогасителя и снимите искрогаситель (рис. F, поз. 6).
- 4 Металлической щеткой удалите налет углеродной пыли с экрана искрогасителя (рис. F, поз. 6).  
*Примечание: в искрогасителе не должно быть ни дыр, ни трещин. Замените его при необходимости.*
- 5 Установите искрогаситель, защиту и глушитель в порядке, обратном снятию.

## 7.6. Проверка свечи зажигания

- 1 Снимите колпачок (рис. В, поз. 1) со свечи зажигания и при помощи свечного ключа выверните свечу зажигания (рис. В, поз. 2).
- 2 Проверьте состояние свечи зажигания:

Если свеча зажигания с изношенными электродами, оплавленным или отслаивающимся изолятором:

- 3 Замените свечу.
- 4 Установите на место новую свечу зажигания и заверните ее от руки, чтобы не повредить резьбу.
- 5 Доверните свечу с помощью свечного ключа на 1/2 оборота, чтобы сжать шайбу.

В противном случае:

- 3 Очистите свечу металлической щеткой.
- 4 С помощью щупа проверьте зазор «Х» между электродами: он должен составлять 0,7 - 0,8 мм.
- 5 Проверьте состояние шайбы.
- 6 Установите на место свечу зажигания и заверните ее от руки, чтобы не повредить резьбу.
- 7 Доверните свечу с помощью свечного ключа на 1/8 - 1/4 оборота, чтобы сжать шайбу.

## 7.7. Проверка винтовых соединений

Для предотвращения появления неисправностей необходимо ежедневно и тщательно проверять все резьбовые соединения.

- 1 Перед каждым запуском и после каждого использования осмотрите генераторную установку.
- 2 Подтягивайте резьбовые соединения, затяжка которых ослабла.

	Затяжка болтов головки цилиндров должна осуществляться специалистом, обращайтесь к Вашему региональному дилеру.
Внимание	

## 7.8. Очистка генераторной установки

	Мойка струей воды не рекомендуется. Мойка с помощью моечной установки высокого давления запрещена.
Внимание	

Для очистки генераторной установки:

- 1 Удалите пыль и твердые частицы в зоне глушителя
- 2 Очистите генераторную установку ветошью и щеткой, в частности входные и выходные воздушные отверстия двигателя и генератора.
- 3 Проверьте общее состояние установки и замените неисправные детали

## 8. Хранение генераторной установки

При длительном простое генераторной установки поставьте ее на хранение в соответствии с указаниями ниже.

- ❶ Сдвиньте противошумовой дефлектор вперед.
- ❷ Закройте топливный кран (положение «OFF»), снимите стакан отстойника и очистите его (см. § Очистка стакана отстойника).
- ❸ Откройте топливный кран (положение «ON») и слейте топливо из бака в подходящую емкость.
- ❹ Установите на место стакан отстойника и плотно затяните его.
- ❺ Слейте топливо из карбюратора, вывернув винт слива. Соберите бензин в подходящую емкость.
- ❻ Замените моторное масло (см. Замена моторного масла).
- ❼ Снимите свечу зажигания (см. § Проверка свечи зажигания), залейте в цилиндр через свечное отверстие не более 15 мл моторного масла и поставьте свечу зажигания на место.
- ❽ Установите противошумовой дефлектор в исходное положение.
- ❾ Не запуская двигатель, проверните его, чтобы распределить масло по цилиндру.
- ❿ Очистите генераторную установку снаружи, нанесите на ее поврежденные части антикоррозионный состав, и накройте установку чехлом для защиты от пыли.
- ⓫ Храните генераторную установку в чистом, сухом месте.

## 9. Устранение незначительных неисправностей

Неисправности	Возможные причины	Возможные способы устранения
Двигатель не запускается	Во время запуска генераторная установка находится под нагрузкой.	Отключите нагрузку.
	Засорен воздушный фильтр.	Очистите воздушный фильтр (см. § Очистка воздушного фильтра).
	Перекрыт топливный кран.	Откройте топливный кран (рис. А – поз. 14).
	Недостаточный уровень топлива.	Заправьте топливный бак топливом (см. § Заправка топливом).
	Засорен топливный фильтр.	Очистите топливный фильтр (см. § Очистка топливного фильтра).
	Недостаточный уровень масла.	Проверьте уровень масла и при необходимости доведите его до нормы.
	Засорен или протекает топливопровод.	Проверьте, отремонтируйте или замените.*
Остановка двигателя	Неисправна свеча зажигания.	Проверьте свечу зажигания (см. § Проверка свечи зажигания) и, при необходимости, замените ее.
	Перекрыты вентиляционные отверстия.	Очистите защитные элементы системы впуска и выпуска воздуха.
	Недостаточный уровень топлива.	Заправьте топливный бак топливом (см. § Заправка топливом).
Не подается электрический ток	Недостаточный уровень масла.	Проверьте уровень масла и при необходимости долейте масло.
	Выключатель(и) отключен(ы).	Включите выключатель (рис. А – поз. 12).
	Поврежден провод питания потребителей.	Замените провод.
	Неисправна электрическая розетка.	Проверьте, отремонтируйте или замените.*
Отключение выключателей	Неисправен генератор.	Проверьте, отремонтируйте или замените.*
	Неисправен подключенный потребитель или его провод.	Отключите потребитель и его провод.
	Перегрузка (см. § Нагрузочная способность генераторной установки).	Устраните перегрузку.

\* Операцию или операции должен выполнять специалист, прошедший специальную подготовку.

SAV только для Франции:

Для обращения в ближайшее агентство наберите указанные ниже номера:

► N° Indigo FAX 0 825 33 99 66

► N° Indigo 0 825 801 100



## 10. Характеристики

Модель	R 7.5T	
Максимальная мощность / Номинальная мощность	6000 Вт / 4800 Вт	
Уровень звукового давления на расстоянии 1 м	84 дБ (А)	
Тип двигателя	Honda GX 390	
Рекомендованное топливо	Неэтилированный бензин	
Емкость топливного бака	6,1 L	
Рекомендованное масло	SAE 10W30	
Емкость картера двигателя	1,1 L	
Устройство безопасности системы смазки	•	
Выключатель	•	
Постоянный ток	X	
Переменный ток	230 В – 10 А	400 В – 7 А
Типы розеток	1 x 2 фазы + Заземление - 230 В - 10/16 А	1 x 3 фазы + Нейтраль + Заземление - 400 В - 16 А
Тип свечи зажигания	NGK - BPR6ES или DENSO: W20 EPR-U	
Аккумуляторная батарея	X	
Размеры Д x Ш x В	77 x 57 x 59 см	
Масса (без топлива)	80 кг	

•: серийное исполнение

○: опция

X: невозможно

## 11. Сечение проводов

### 11.1. Однофазный

Способ прокладки = кабели по специальному желобу или неперфорированной полке / допустимое падение напряжения = 5% / Многожильные  
 Тип кабеля ПВХ 70°C (например, H07RNF) / Окружающая температура =30°C.

Калибр прерывателя (А)	Рекомендованное сечение кабелей		
	0 - 50 м	51 - 100 м	101 - 150 м
	мм <sup>2</sup> / AWG	мм <sup>2</sup> / AWG	мм <sup>2</sup> / AWG
10	4 / 10	10 / 7	10 / 7
16	6 / 9	10 / 7	16 / 5
20	10 / 7	16 / 5	25 / 3
25	10 / 7	16 / 5	25 / 3
32	10 / 7	25 / 3	35 / 2
40	16 / 5	35 / 2	50 / 0
50	16 / 5	35 / 2	50 / 0
63	25 / 3	50 / 0	70 / 2/0

### 11.2. Трехфазный

Способ прокладки = кабели по специальному желобу или неперфорированной полке / допустимое падение напряжения = 5% / Многожильные  
 Тип кабеля ПВХ 70°C (например, H07RNF) / Окружающая температура =30°C.

Калибр прерывателя (А)	Рекомендованное сечение кабелей		
	0 - 50 м	51 - 100 м	101 - 150 м
	мм <sup>2</sup> / AWG	мм <sup>2</sup> / AWG	мм <sup>2</sup> / AWG
10	1.5 / 14	2.5 / 12	4 / 10
16	2.5 / 12	4 / 10	6 / 9
20	2.5 / 12	4 / 10	6 / 9
25	4 / 10	6 / 9	10 / 7



## 12. Декларация соответствия нормам ЕС

Название и адрес производителя: SDMO, 12 bis rue de la Villeneuve, CS 92848, 29228 BREST CEDEX 2, France.

Описание оборудования	Генераторная установка
Марка	SDMO
Тип	R 7.5 T

Имя и адрес лица, которое имеет право на составление и хранение технической документации

G. Le Gall, SDMO, 12 bis rue de la Villeneuve, CS 92848, 29228 BREST CEDEX 2, FRANCE

G. Le Gall, уполномоченный представитель производителя, заявляет, что оборудование соответствует следующим европейским Директивам:

2006/42/CE / директива по машинному оборудованию.

2006/95/CE / директива по низковольтному оборудованию.

2004/108/CE / Директива по электромагнитной совместимости.

2000/14/CE / Директива по звуковым выбросам в среду, окружающую оборудование, предназначенное для эксплуатации вне помещения.

Для директивы 2000/14/CE

Нотифицированный орган:

CETIM

BP 67 F60304 - SENLIS

Процедура определения соответствия: Приложение VI.

Уровень гарантированной акустической мощности

(УЗМ) : 97 дБ(А).

Разрешенная мощность: 4800 W



01/2010 - G. Le Gall

## Innehåll

1. Inledning	7. Underhållsmetod
2. Allmänt	8. Förvaring av aggregatet
3. Förberedelser för användning	9. Felsökning av små fel
4. Användning	10. Karakteristika
5. Skydd	11. Kabelöversikt
6. Underhållsprogram	12. EG-försäkran om överensstämmelse





## 1. Inledning

### 1.1. Rekommendationer

 OBS!		Innan du använder aggregatet ska du läsa den här handboken noga. Följ alltid noggrant säkerhets- och användningsanvisningarna samt anvisningarna för underhåll av generatoraggregatet.
---	---	--

Tack för att du har valt ett av våra generatoraggregat. Handboken innehåller den tekniska information som finns tillgänglig vid handbokens tryckning. Eftersom vi är angelägna om att hela tiden förbättra våra produkters kvalitet kan informationen komma att ändras utan föregående meddelande.

### 1.2. Förklaring av bilder och anvisningar på aggregatet

 Fara	 Varning! Risk för elektriska stötar	 <p>ER P31-02A●</p>	OBS! Generatoraggregaten levereras utan olja. <b>Kontrollera alltid oljenivån innan aggregatet startas.</b>
 Jord	 Varning: risk för brännskador		



1

2

3

- 1 - Obs! Se den dokumentation som levereras med generatoraggregatet  
 2 - Varning! Giftiga avgasutsläpp. Får ej användas i slutna eller dåligt ventilerade utrymmen.  
 3 - Stäng av motorn innan du fyller på bränsle

A = Aggregatmodell B = Effekt C = Spänning D = Strömstyrka E = Strömfrekvens F = Effektfaktor	<table border="1" style="width: 100%;"> <tr> <td style="font-size: small;">MADE IN FRANCE</td> <td colspan="3" style="text-align: center;"><b>SD 6000 E (A)</b></td> </tr> <tr> <td style="font-size: small;">CE</td> <td style="font-size: small;">LWA 99dB (H)</td> <td style="font-size: small;">kW : (B)</td> <td style="font-size: small;">Volt : (C)</td> <td style="font-size: small;">Amp : (D)</td> </tr> <tr> <td></td> <td></td> <td style="font-size: small;">Hz : (E)</td> <td style="font-size: small;">Cos Phi : (F)</td> <td style="font-size: small;">IP : (G)</td> </tr> <tr> <td></td> <td></td> <td style="font-size: small;">Masse (Weight) : (I)</td> <td colspan="2" style="font-size: small;">ISO 8528 - 8 Classe (J)</td> </tr> <tr> <td></td> <td></td> <td colspan="3" style="font-size: small;">N° : 10/2004 - --- 001 (K)</td> </tr> </table> <p style="text-align: center;">Exempel på identifieringsbricka</p>	MADE IN FRANCE	<b>SD 6000 E (A)</b>			CE	LWA 99dB (H)	kW : (B)	Volt : (C)	Amp : (D)			Hz : (E)	Cos Phi : (F)	IP : (G)			Masse (Weight) : (I)	ISO 8528 - 8 Classe (J)				N° : 10/2004 - --- 001 (K)			G = Skyddsklass H = Aggregatets akustiska effekt I = Aggregatets jord J = Referensnorm K = Serienummer
MADE IN FRANCE	<b>SD 6000 E (A)</b>																									
CE	LWA 99dB (H)	kW : (B)	Volt : (C)	Amp : (D)																						
		Hz : (E)	Cos Phi : (F)	IP : (G)																						
		Masse (Weight) : (I)	ISO 8528 - 8 Classe (J)																							
		N° : 10/2004 - --- 001 (K)																								

### 1.3. Säkerhetsanvisningar och säkerhetsföreskrifter

 Fara	<b>Starta aldrig generatoraggregatet utan att ha satt dit alla skyddskåpor och stängt alla åtkomstluckor. Ta aldrig bort skyddskåpor och öppna aldrig åtkomstluckorna när generatoraggregatet är i funktion.</b>
---	--

### 1.3.1 Varningar

Handboken kan innehålla flera olika varningsmeddelanden.

 Fara	Den här symbolen innebär omedelbar livsfara eller hälsorisk för berörda personer. Om den här anvisningen inte följs kan det få allvarliga följder för berörda personers liv och hälsa.
---	--

 Varning	Den här symbolen påminner om riskerna för berörda personers liv och hälsa. Om anvisningen för symbolen inte följs kan det få allvarliga följder för berörda personers liv och hälsa.
--	--

 OBS!	Den här symbolen anger att en situation innebär fara. Om anvisningen inte följs kan det leda till att berörda personer får lättare skador eller att övrig utrustning förstörs.
---	--

### 1.3.2 Allmänt

När du tar emot generatoraggregatet ska du kontrollera att utrustningen och alla delar är i gott skick. Hantera aggregatet varsamt och se till att det utrymme där det ska stå har förberetts för detta.

 Varning	Före användning: - inhämta kunskap om hur aggregatet stoppas vid nödlägen - lär dig hantera samtliga styr- och manöverdon.
--	--

Underhållsintervallen måste respekteras av säkerhetsskäl (se underhållstabellen). Försök aldrig att utföra reparationer eller underhåll på egen hand om du saknar erfarenhet och/eller nödvändiga verktyg.

Låt aldrig någon som inte har fått nödvändig information om hur generatoraggregatet används sköta aggregatet.

Låt aldrig barn komma nära aggregatet, inte ens när det är avstängt. Undvik att använda aggregatet när det finns djur i närheten (de kan bli stressade, rädda etc.).

Starta aldrig motorn utan luftfilter eller avgassystem.



Förväxla aldrig batteriernas plus- och minuspoler (i förekommande fall) när de monteras: förväxlade poler kan leda till allvarliga skador på den elektriska utrustningen.

Täck aldrig över generatoraggregatet med vad det än må vara när det används eller nyss har stängts av (vänta tills motorn har svalnat).

Stryk aldrig olja på generatoraggregatet, även om syftet är att rostskydda aggregatet; skyddsolja är lättantändliga och farliga att andas in.

Följ alltid gällande lokala bestämmelser om hur generatoraggregat får användas.

### 1.3.3 Förebyggande åtgärder mot elektriska stötar

 Fara		Generatoraggregaten producerar elektricitet när de används: risk för elektriska stötar. <b>Anslut generatoraggregatet till jord när det används.</b>
---	---	---

Ta aldrig i oskyddade kablar eller fränkopplade anslutningar. Ta aldrig i generatoraggregatet med fuktiga händer eller när du är våt om fötterna. Spruta aldrig vatten eller annan vätska på utrustningen och utsätt den aldrig för dålig väderlek, ställ den inte heller på en våt eller fuktig yta.



Se till att elektriska kablar och anslutningar alltid är i gott skick. Använd inte utrustning som är i dåligt skick: risk för elektriska stötar eller för skador på utrustningen.

Om den eller de kablar som används är längre än 1 meter ska en jordfelsbrytare kopplas mellan generatoraggregatet och utrustningen. Utrustningen får placeras max. 1 meter från elaggregatets strömuttag. Använd böjliga och tåliga kablar med gummihölje enligt IEC 60245-4, eller likvärdiga kablar. Anslut inte generatoraggregatet till andra strömkällor, (till exempel till det allmänna elnätet).



Undantag: När ett befintligt elnät planeras att användas får endast kvalificerade elektriker upprätta anslutningen. De måste ta hänsyn till utrustningens olika funktioner, beroende på om det är det allmänna elnätet eller generatoraggregatet som används.

Skydd mot elektriska stötar finns i form av strömbrytare som är speciellt anpassade för generatoraggregatet: vid behov kan de bytas mot strömbrytare med identiska nominella värden och karakteristika.

### 1.3.4 Förebyggande åtgärder mot eldsvåda



		<b>Använd aldrig generatoraggregatet där det finns explosiva varor (risk för gnistbildning). Avlägsna allt som är lättantändligt och explosionsfarligt (bensin, olja, tyg etc.) när aggregatet är i funktion. Täck aldrig över generatoraggregatet med vad det än må vara när det används eller nyss har stängts av (vänta tills motorn har svalnat).</b>
Fara		

### 1.3.5 Förebyggande åtgärder mot avgaser

		<b>Den koloxid som finns i avgaserna kan vara livsfarlig om koncentrationen blir alltför hög i inandningsluften. Använd alltid generatoraggregatet i ett väl ventilerat utrymme där gasen inte kan ackumuleras.</b>
Fara		

Av säkerhetsskäl och för att generatoraggregatet ska fungera bra krävs en god ventilation (risk för förgiftning, överhettning av motorn och olyckor eller skador på utrustning och egendom i närheten). Om aggregatet måste användas inomhus ska avgaserna alltid ledas ut och ventilationen vara tillräckligt god så att människor och djur i närheten inte påverkas.

### 1.3.6 Bränslepåfyllning

		<b>Bränslet är extremt lättantändligt och bränsleångorna explosiva. När tanken fylls på måste motorn vara avstängd. Det är förbjudet att röka eller använda något som kan orsaka lågor eller gnistor när tanken fylls på. Gör rent och ta bort alla spår av bränsle med en ren trasa.</b>
Fara		



Oljeprodukter ska förvaras och användas i enlighet med gällande lag. Stäng alltid bränslekranen (i förekommande fall) när du fyller på bränsle. Fyll aldrig på bränsle när generatoraggregatet är igång eller fortfarande är varmt. Placera alltid generatoraggregatet på en jämn, plan och horisontell yta så att inte bränsle kan läcka ut på motorerna. Fyll tanken med hjälp av en tratt och se till att inte spilla ut bränsle. Skruva sedan fast bränsletankens lock.

### 1.3.7 Förebyggande åtgärder mot brännskador

	Ta aldrig i motorerna eller i avgassystemets ljuddämpare när generatoraggregatet är igång eller nyss har stängts av.
Varning	

Varm olja ger brännskador, undvik därför hudkontakt. Innan ingrepp utförs på systemet måste du se till att det inte längre är igång. Starta aldrig motorerna eller låt dem gå utan att oljepåfyllningspluggen sitter på plats (risk för att olja sprutar ut).

### 1.3.8 Försiktighetsåtgärder vid batterianvändning

			<b>Placera aldrig batteriet nära eld. Använd endast isolerade verktyg. Använd aldrig svavelsyra eller surt vatten för att återställa elektrolytnivån.</b>
Fara			

### 1.3.9 Miljöhänsyn

Tappa ur motoroljan i en härför avsedd behållare: töm aldrig ut olja på marken. Se så långt som möjligt till att ljudet inte kan studsas mot väggar och annan utrustning (då ljudvolymen på så sätt ökar). Om generatoraggregatet används i skogiga eller buskbevuxna områden eller i gräsbevuxen terräng och om avgassystemets ljuddämpare saknar gnistgaller måste ett tillräckligt stort område röjas upp. Var mycket försiktig och se till att gnistor inte orsakar brand.



### 1.3.10 Se upp för rörliga delar

		<b>Gå aldrig i närheten av rörliga delar om du har löst sittande kläder eller långt hår och inget hårnät. Försök inte att stanna, sakta farten eller blockera en rörlig del när den är igång.</b>
Fara		

### 1.3.11 Generatoraggregatets kapacitet (överbelastning)

Överskrid aldrig kapaciteten för generatoraggregatets nominella prestanda (strömstyrka och/eller effekt) när det används kontinuerligt. Räkna ut hur hög prestanda som behövs för den elektriska utrustningen (i watt) innan generatoraggregatet ansluts och tas i bruk. Förbrukningen finns oftast angiven på tillverkningskylten som sitter på lamporna, de elektriska apparaterna, motorerna etc. Den totala förbrukningen hos de apparater som används bör inte på en och samma gång överstiga aggregatets nominella prestanda.

### 1.3.12 Användningsvillkor

De specifikationer som anges för generatoraggregat har uppmätts under referensvillkoren enligt ISO 8528-1(2005):

- ✓ Totalt barometertryck: 100 kpa
- ✓ Omgivande lufttemperatur: 25 °C (298 K)
- ✓ Relativ fuktighet: 30 %

Generatoraggregatets prestanda sjunker cirka 4 % varje gång temperaturen höjs 10 °C och/eller cirka 1 % varje gång höjden ökar med 100 m.

## 2. Allmänt

### 2.1. Beskrivning av aggregatet

<b>Bild A</b>					
1	Bränsletank	2	Bränsletankens plugg	3	Ljuddämpare
4	Luftfilter	5	Startreglagets handtag	6	Startreglage
7	Start-/stoppreglage	8	Jordanslutning	9	Motor
10	GENERATOR	11	Eluttag	12	Strömbrytare
13	Startmotor	14	Bränslekran	15	Ljudisoleringsplåten

<b>Bild B</b>		
1	Lock	2 Tändstift

<b>Bild C</b>			
1	Avtappningsplugg	2 Påfyllningsplugg/mätsticka	3 Påfyllningshals
4	Svart påfyllningsplugg		

<b>Bild D</b>			
1	Kåpans vingmutter	2 Luftfiltrets kåpa	3 Vingmutter på elementen
4	Papperslement	5 Gummielement	

<b>Bild E</b>			
1	Bränsleavtappningsplugg	2 Packning	3 Uppsamlingskärl

<b>Bild F</b>			
1	Fästskruv	2 Avgasljuddämparens skydd	3 Gnistgallrets fästskruv
4	Fästmuttrar	5 Avgassystemets ljuddämpare	6 Gnistgaller



### 3. Förberedelser för användning

#### 3.1. Placering

Välj en ren, välventilerad och väderskyddad plats.

Placera generatoraggregatet på en plan, horisontell och tillräckligt motståndskraftig yta så att aggregatet inte kan sjunka (aggregatet bör inte luta mer än 10° åt något håll).

Se till att det finns olja och bensin för påfyllning i närheten av den plats där aggregatet används, men håll ett visst säkerhetsavstånd.

#### 3.2. Aggregatets jordanslutning

 Fara		<b>Generatoraggregaten avger elström när de används: risk för elektriska stötar. Anslut generatoraggregatet till jord när det används.</b>
---	---	--

Jordanslut aggregatet genom att fästa en koppartråd på 10 mm<sup>2</sup> på aggregatets jordanslutning och på ett jordspett av galvaniserat stål som är nedslaget 1 meter i marken.



Tack vare jordningen avleds också den statiska elektricitet som elmaskinerna genererar.

#### 3.3. Oljenivåkontroll

 OBS!	Innan du startar generatoraggregatet ska du alltid kontrollera motoroljenivån. Fyll på med rekommenderad olja (jfr. § <i>Karakteristika</i> ) med en tratt till den övre gränsen på mätstickan.
---	---

- 1 Ta bort enheten plugg-mätsticka (bild C, märkt 2) genom att skruva loss den och torka av mätstickan.
- 2 Sätt i mätstickan i påfyllningsröret (märkt 3, bild C) utan att dra åt.  
*Anm.: En andra plugg, svart (märkt 4, bild C) (men utan mätsticka), finns om det skulle behövas på andra sidan motorn.*
- 3 Se efter att nivån är korrekt och fyll på om det behövs.
- 4 Dra åt påfyllningspluggen/mätstickan (bild C – märkt 2) ordentligt i påfyllningshalsen (bild C – märkt 3).
- 5 Kontrollera att det inte förekommer läckor.
- 6 Torka bort utspilld olja med en ren trasa.

#### 3.4. Bränslenivåkontroll

 Fara		<b>Bränslet ska fyllas på med avstängd motor enligt säkerhetsanvisningarna (jfr. § <i>Bränslepåfyllning</i>).</b>
---	---	---

Kontrollera bränslenivån. Fyll på vid behov:

- 1 Lossa bränsletankens lock (bild A – märkt 2).
- 2 Fyll på bränsletanken (bild A - märkt 1) med hjälp av en tratt och var försiktig så att du inte spiller bränsle.



 OBS!	Använd endast rent bränsle utan förekomst av vatten. Fyll inte på för mycket bränsle i tanken (det ska inte finnas bränsle i påfyllningsröret). Efter påfyllningen ska du alltid kontrollera att tanklocket är ordentligt åtdraget. Om du har spillt ut bränsle, se till att det har torkat och att ångorna har skingrats innan du startar generatoraggregatet.
---	--

- 3 Skruva åt locket på bränsletanken.

## 4. Användning

	Före användning: - inhämta kunskap om hur aggregatet stoppas vid nödlägen - lär dig hantera samtliga styr- och manöverdon. <b>När aggregatet måste stängas av snabbt, till exempel i en nödsituation, flyttar du motorns brytare till «OFF» eller «O».</b>
Varning	

### 4.1. Igångsättning

- ❶ Kontrollera att generatoraggregatet är ordentligt jordat (*jfr. § Jordning av aggregatet*).
- ❷ Fäll ljudisoleringsplåten (bild A - märkt 15) framåt.
- ❸ Öppna bränsleventilen (bild A – märkt 14).
- ❹ Sätt startmotorns reglage (bild A – märkt 13) i läge «  ».  
*Anm.: Använd inte startmotorn när motorn är varm eller när lufttemperaturen är hög.*
- ❺ Placera start-/stoppreglaget (bild A - märkt 7) på **ON** eller **I**.
- ❻ Dra långsamt i startreglaget (bild A – märkt 5) en gång, tills du känner ett visst motstånd och låt det sedan långsamt föras tillbaka.
- ❼ Dra därefter snabbt och kraftigt ut startreglaget (bild A - märkt 5) tills motorn startar.
- ❽ Placera försiktigt startreglaget (bild A - märkt 13) i läget  och vänta tills motortemperaturen börjar stiga innan du använder generatoraggregatet.
- ❾ Sätt dit ljudisoleringsplåten (bild A - märkt 15) i ursprungsläget.

Om motorn inte startar upprepar du proceduren tills motorn startar och öppnar startmotorn mer och mer efterhand.

### 4.2. Funktion

Gör följande när aggregatets hastighet har stabiliserats (ca 3 min):

- ❶ Kontrollera att den gröna knappen på strömbrytaren (bild A - märkt 12) är intryckt. Tryck på den vid behov.
- ❷ Anslut utrustningen till generatoraggregatets uttag (bild A – märkt 11).

*OBS! Generatoraggregaten från SDMO är utrustade med uttag av typen "Schucco". Det kan i undantagsfall hända att viss utrustning inte går att ansluta. I sådana fall kan du beställa en adapter utan extra kostnad hos någon av våra återförsäljare (mot uppvisande av kvitto). [N° Indigo 0 825 004 002](mailto:indigo@sdmo.com)*

### 4.3. Stopp

- ❶ Koppla från eluttagen (bild A - märkt 11) för att låta motorn gå obelastad i 1 eller 2 min.
- ❷ Fäll ljudisoleringsplåten (bild A - märkt 15) framåt.
- ❸ Placera start-/stoppreglaget (bild A - märkt 7) på **AV** eller **O** : aggregatet stannar.
- ❹ Stäng bränslekranen (bild A – märkt 14).
- ❺ Sätt dit ljudisoleringsplåten (bild A - märkt 15) i ursprungsläget.

	Se till att generatoraggregatet alltid ventileras tillräckligt. Även efter det att aggregatet har stängts av, eftersom motorn fortsätter att avge värme.
Varning	



## 5. Skydd

### 5.1. Oljekontroll

Vid brist på olja i oljeträget eller lågt oljetryck stoppar oljekontrollen motorn automatiskt för att förhindra skador. Om det händer ska du kontrollera oljenivån i motorn och vid behov fylla på innan du börjar leta efter en annan orsak till stoppet.

### 5.2. Strömbrytare

Aggregatets elektriska krets skyddas av en eller flera termiska magnetströmbrytare. Vid eventuell överladdning och/eller kortslutning kan det hända att elproduktionen bryts.

Vid behov kan generatoraggregatets strömbrytare bytas mot strömbrytare som har identiska nominella värden och karakteristika

## 6. Underhållsprogram

### 6.1. Nödvändig påminnelse

De underhållsåtgärder som ska utföras beskrivs i underhållsprogrammet. Där anges intervallen för generatoraggregat som drivs med bränsle och olja i enlighet med de specifikationer som finns i den här handboken.

Om generatoraggregatet används under hårda förhållanden ska intervallen för underhållsarbete kortas.

### 6.2. Underhållstabell

Del	Åtgärder när första intervallet har löpt ut	Vid varje användning	första månaden eller efter de 20 första timmarna	3 månader eller 50 drifttimmar	6 månader eller 100 drifttimmar	12 månader eller 300 drifttimmar
Motorolja	Kontrollera nivå	•				
	Byt		•		•	
Lufffilter	Kontrollera	•				
	Rengör			•		
Generatoraggregat	Rengör				•	
Sil och Uppsamlingskärl	Rengör				•	
Tändstift	Kontrollera – rengör				•	
Gnistgaller	Rengör				•	
Ventiler*	Kontrollera – justera*					•*
Bensintank*	Rengör*					•*
Bensinslang*	Kontrollera (byt om det behövs)					Vartannat år*

\* Åtgärd som ska utföras av någon av våra återförsäljare.

Gör underhåll på lufffiltret oftare när aggregatet används i dammig miljö.

Om aggregatet endast används sällan, byt olja minst en gång per år.



## 7. Underhållsmetod

### 7.1. Rengöring av luftfilter

 OBS!	Använd aldrig bensin eller lösningsmedel med låg flampunkt för att göra rent luftfiltrets delar, det kan leda till brand eller explosion.
---	---

❶ Ta bort vingmuttern och luftfiltrets kåpa (bild D – märkt 1 & 2).

❷ Ta bort filterelementen (bild D – märkt 4 & 5) och rengör dem:

*Papperselement (fig. D - märkt 4):*

1) Knacka försiktigt elementet flera gånger mot något hårt så att de värsta smutsavlagringarna försvinner.

ELLER: Blås tryckluft genom filtret, från insidan till utsidan.

Försök aldrig ta bort smutsen med en borste.

2) Byt pappersdelen om den är alltför smutsig.

*Gummi-element (fig. D - märkt 5):*

1) Tvätta elementet med tvällösning och varmt vatten, skölj noga.

ELLER: Rengör det med eldbeständigt lösningsmedel eller lösningsmedel med hög flampunkt. Låt delen torka helt och hållet.

2) Doppa delen i ren motorolja och vrid ur överflödig olja.

*Anmärkning: Motorn kommer att ryka första gången den startas om det är för mycket olja i gummidelen*

❸ Kontrollera noggrant att de båda delarna inte är trasiga. Byt dem om de är sönder.

❹ Sätt dit delarna i omvänd ordning mot borttagningen.

### 7.2. Rengöring av uppsamlingskärlet

❶ Fäll ljudisoleringsplåten (bild A - märkt 15) framåt.

❷ Stäng bränslekranen (bild A – märkt 14).

❸ Placera en behållare och en tratt under förgasaren enligt bild E.

❹ Lossa bränsleavtappningspluggen (bild E, märkt 1) för att tömma ut bränslet.

❺ Efter tömningen skruvar du tillbaka bränsleavtappningspluggen.

❻ Ta bort uppsamlingskärlet (bild E – märkt 3) och packningen (bild E – märkt 2).

❼ Rengör uppsamlingskärlet (bild E, märkt 3) med ett icke-lättantändligt lösningsmedel. Låt det torka helt och hållet.

❽ Sätt dit packningen (bild E, märkt 2) och uppsamlingskärlet (bild E – märkt 3).

❾ Öppna bränslekranen (märkt 14, bild A) och kontrollera att den inte läcker.

❿ Sätt dit ljudisoleringsplåten (bild A - märkt 15) i ursprungsläget.

### 7.3. Rengöring av bränslesilen

 Fara		<b>Det är förbjudet att röka, använda öppen låga eller skapa gnistor i närheten. Kontrollera att det inte finns några läckor. Torka bort alla spår av bränsle och se till att ångorna skingrats innan generatoraggregatet startas.</b>
---	---	--

❶ Stäng bränslekranen (bild A – märkt 14).

❷ Ta bort bränslepåfyllningspluggen (bild A - märkt 2) och silen inuti den.

❸ Använd en tryckluftspistol med lågt tryck och blås på silen från utsidan till insidan.

❹ Skölj med rent bränsle.

❺ Sätt dit silen och dra noggrant åt bränslepåfyllningspluggen (bild A - märkt 2).

## 7.4. Byte av motorolja

Följ anvisningarna för miljöhänsyn (jfr. § Miljöhänsyn) och tappa ur oljan i ett lämpligt kärl.

- 1 Medan motorn fortfarande är varm tar du bort påfyllningspluggen/mätstickan (bild C – märkt 2) och avtappningspluggen (bild C – märkt 1).
- 2 Efter tömningen skruvar du åter i och drar åt avtappningspluggen (bild C, märkt 1).
- 3 Fyll på tanken med rekommenderad motorolja och kontrollera oljenivån.
- 4 Sätt dit och dra åt enheten påfyllningsplugg-mätsticka (bild C, märkt 2).
- 5 Kontrollera att det inte förekommer några oljeläckor efter påfyllningen.
- 6 Torka bort alla oljerester med en ren trasa.

## 7.5. Rengöring av gnistgallret

- 1 Skruva loss de båda fästmuttrarna (bild F – märkt 4) på 12 mm och ta bort ljuddämparen (bild F – märkt 5) från cylindern.
- 2 Skruva loss de fem fästsruvarna (bild F – märkt 1) på 5 mm som håller fast skyddsanordningen (bild F – märkt 2) till ljuddämparen och ta bort skyddsanordningen.
- 3 Ta bort skruven (bild F – märkt 3) på 4 mm och ta bort gnistgallret (bild F – märkt 6).
- 4 Ta bort kolavlagringar från gnistgallrets skärm med hjälp av en metallborste (bild F, märkt 6).  
*Anm.: Det får inte finnas hål eller sprickor i gnistgallret. Byt det om det behövs.*
- 5 Sätt dit gnistgallret, skyddet och ljuddämparen i omvänd ordning mot borttagningen.

## 7.6. Kontroll av tändstiftet

- 1 Ta bort tändstiftets hylsa (bild B, märkt 1) och sedan tändstiftet (bild B, märkt 2) med hjälp av en medföljande tändstiftsnyckel.
- 2 Kontrollera tändstiftets skick:

Om elektroderna är slitna eller om isolatorn är sprucken eller avflagnad:

- 3 Byt tändstiftet.
- 4 Sätt dit det nya tändstiftet och skruva dit det för hand så att inte gängorna skadas.
- 5 Dra åt tändstiftet ett halvt varv med en tändstiftsnyckel så att brickan trycks ihop.

Om inte:

- 3 Rengör tändstiftet med en stålborste.
- 4 Kontrollera mellanrummet "X" mellan elektroderna med ett bladmått. Det ska vara mellan 0,7 och 0,8 mm.
- 5 Kontrollera brickans skick.
- 6 Sätt dit tändstiftet och skruva dit det för hand så att inte gängorna skadas.
- 7 Dra åt tändstiftet med mellan ett åttondels och kvarts varv med en tändstiftsnyckel så att brickan trycks ihop.

## 7.7. Kontroll av bultar, muttrar och skruvar

För att förebygga fel och olyckor ska alla skruvar och muttrar kontrolleras noga och dagligen.

- 1 Kontrollera alltid hela generatoraggregatet innan det startas och varje gång det har använts.
- 2 Skruva åt alla skruvar som skulle kunna lossna.



OBS!

Topplocketets bultar måste dras åt av en specialist. Kontakta din lokala återförsäljare.

## 7.8. Rengöring av aggregatet

 OBS!	Rengöring med vattenstråle avrådes. Rengöring med högtrycksvätt är inte tillåten.
---	--

För rengöring av generatoraggregatet:

- 1 Ta bort allt damm och skräp runt katalysatorn
- 2 Rengör generatoraggregatet, och då särskilt in- och utgångarna för luft till motorn och generatoren, med hjälp av en trasa och en borste.
- 3 Kontrollera aggregatets skick och byt eventuella defekta delar.

## 8. Förvaring av aggregatet

Om generatoraggregatet inte ska användas under en lång tid, ska följande åtgärder inför lagring utföras.

- 1 Luta ljudisoleringsplåten framåt.
- 2 Dra åt bränslekranen (läge **AV**), ta bort uppsamlingskärl och töm det (se § Rengöring av uppsamlingskärl).
- 3 Öppna bränsleventilen (läget **ON**) och töm bensen i en lämplig dunk.
- 4 Sätt tillbaka uppsamlingskärl och dra åt så mycket det går.
- 5 Töm förgasaren genom att dra åt tömningsskruven. Samla upp bensen i en lämplig dunk.
- 6 Fyll på motorolja (jfr Byte av motorolja).
- 7 Ta bort tändstiftet (jfr. § Kontroll av tändstiftet) och håll i max. 15 ml motorolja i cylindern genom öppningen i tändstiftet innan tändstiftet sättspå plats.
- 8 Sätt tillbaka ljudisoleringsplåten i dess ursprungliga läge.
- 9 Dra runt motorn några varv utan att starta den så att oljan sprids i cylindern.
- 10 Rengör utsidan på generatoraggregatet och lägg på rostskyddsmedel på de skadade områdena och täck med en skyddskåpa för att skydda mot damm.
- 11 Ställ generatoraggregatet på ett rent och torrt ställe.

## 9. Felsökning av små fel

Problem	Tänkbara orsaker	Möjliga lösningar
Motorn startar inte	Laddning till generatoraggregatet är inkopplad vid start.	Koppla ifrån laddningen.
	Tilltäppt luftfilter.	Rengör luftfiltret (jfr. § Rengöra luftfiltret).
	Stängd bränslekran.	Öppna bränsleventilen (bild A – märkt 14).
	För låg bränslenivå.	Fyll på bränsle (jfr. § Bränslepåfyllning).
	Tilltäppt bränslefilter.	Rengör bränslefiltret (jfr. § Rengöra bränslefilter).
	Otillräcklig oljenivå.	Kontrollera oljenivån och fyll på vid behov.
	Tilltäppt eller läckande bränslematning.	Kontrollera, reparera eller byt.*
Motorstopp	Fel på tändstift.	Kontrollera tändstiftet (jfr. § Kontroll av tändstiftet) och byt det vid behov.
	Ventilationsöppningar tilltäppta.	Rengör de inåtgående och utåtgående skydden.
	För låg bränslenivå.	Fyll på bränsle (jfr. § Bränslepåfyllning).
Elström saknas	Otillräcklig oljenivå.	Kontrollera oljenivån och fyll på vid behov.
	Strömbrytarna frånkopplade.	Koppla till strömbrytaren (bild A – märkt 12).
	Utrustningens matningskabel defekt.	Byt kabel.
	Strömuttaget defekt.	Kontrollera, reparera eller byt.*
Strömbrytarna slår av	Defekt generator.	Kontrollera, reparera eller byt.*
	Apparat inkopplad eller defekt kabel.	Koppla från apparaten och kabeln.
	Överladdning (jfr. § Generatoraggregatets kapacitet).	Upphäv överladdningen.

\* Åtgärd som ska utföras av någon av våra återförsäljare.

Enbart SAV France:

Ring numren nedan för att komma i kontakt med närmaste kontor.

 N° Indigo  0 825 33 99 66

 N° Indigo 0 825 801 100



## 10. Karakteristika

Modell	R 7.5T	
Maxeffekt / Märkeffekt	6000 W / 4800 W	
Akustisk trycknivå vid 1 m	84 dB (A)	
Motor typ	Honda GX 390	
Rekommenderat bränsle	Blyfri bensin	
Bränsletankens volym	6,1 L	
Rekommenderad olja	SAE 10W30	
Oljetrågets volym	1,1 l	
Oljekontroll	•	
Strömbrytare	•	
Likström	X	
Växelström	230 V – 10 A	400 V – 7 A
Typer av uttag	1 x 2P+T - 230 V - 10/16 A	1 x 3P+N+T - 400 V - 16 A
Tändstiftstyp	NGK - BPR6ES eller DENSO : W20 EPR-U	
Batteri	X	
Mått (l x b x h)	77 x 57 x 59 cm	
Vikt (utan bränsle)	80 kg	

•: serie                      ○: valfritt                      X: omöjligt

## 11. Kabelöversikt

### 11.1. Enfas

Monteringsläge = kablar på kabelstege eller list utan hål/acceptabelt spänningsfall = 5 %/Multiledare Kabeltyp PVC 70 °C (exempel H07RNF)/Omgivande temperatur = 30 °C.			
Strömbrytarkaliber (A)	Rekommenderad kabellängd		
	0 till 50 m mm <sup>2</sup> / AWG	51 till 100 m mm <sup>2</sup> / AWG	101 till 150 m mm <sup>2</sup> / AWG
10	4/10	10/7	10/7
16	6/9	10/7	16/5
20	10/7	16/5	25/3
25	10/7	16/5	25/3
32	10/7	25/3	35/2
40	16/5	35/2	50/0
50	16/5	35/2	50/0
63	25/3	50/0	70/2/0

### 11.2. Trefas

Monteringsläge = kablar på kabelstege eller list utan hål/acceptabelt spänningsfall = 5 %/Multiledare Kabeltyp PVC 70 °C (exempel H07RNF)/Omgivande temperatur = 30 °C.			
Strömbrytarkaliber (A)	Rekommenderad kabellängd		
	0 till 50 m mm <sup>2</sup> /AWG	51 till 100 m mm <sup>2</sup> /AWG	101 till 150 m mm <sup>2</sup> /AWG
10	1,5/14	2,5/12	4/10
16	2,5/12	4/10	6/9
20	2,5/12	4/10	6/9
25	4/10	6/9	10/7



## 12. EG-försäkran om överensstämmelse

Tillverkarens namn och adress : SDMO, 12 bis rue de la Villeneuve, CS 92848, 29228 BREST CEDEX 2, FRANKRIKE

Beskrivning av utrustningen	Generator
Fabrikat	SDMO
Typ	R 7.5 T

Namn- och adressuppgifter för den person som är behörig att upprätta och inneha den tekniska dokumentationen

G. Le Gall, SDMO, 12 bis rue de la Villeneuve, CS 92848, 29228 BREST CEDEX 2, FRANCE

G. Le Gall, som representant för tillverkaren, intygar härmed att utrustningen uppfyller kraven i följande EU-direktiv :

2006/42/EG / *Direktiv om maskiner.*

2006/95/EG / *Lågspanningsdirektiv*

2004/108/EG / *Direktiv om elektromagnetisk kompatibilitet*

2000/14/EG / *Direktiv som hänför sig till buller i miljön för materiel som är avsett att användas utomhus*

För direktivet 2000/14/EG

Meddelad myndighet :

CETIM

BP 67 F60304 - SENLIS

Åtgärdsprocedur : Bilaga VI

Garanterad ljudtrycksnivå (Lwa) : 97 dBA

Tilldelad effekt: 4800 W

01/2010 - G. Le Gall





## Sisällysluettelo

1. Johdanto	7. Huoltomenetelmä
2. Yleiskuvaus	8. Koneiston säilytys
3. Valmistelu ennen käyttöä	9. Pienempien vikojen etsintä
4. Koneiston käyttö	10. Ominaisuudet
5. Suojaukset	11. Käytettävien kaapeleiden poikkileikkaus
6. Huolto-ohjelma	12. EU-vaatimusten mukaisuustodistus









### 1. Johdanto

#### 1.1. Suositukset

		Lue tämä käsikirja huolellisesti ennen käyttöä. Noudata aina tarkoin generaattorikoneiston turva-, käyttö- ja huolto-ohjeita.
Huomio		

Kiitos, että olet päätnyt ostamaan yhden meidän generaattorikoneistoistamme. Tämän käyttöohjeen sisältämät tiedot perustuvat ohjeen painohetkellä käytettävissä olleisiin teknisiin tietoihin. Jos katsomme voivamme parantaa pysyvästi tuotteittemme laatua, näitä tietoja voidaan muuttaa ennalta ilmoittamatta.

#### 1.2. Koneistoissa olevat merkinnät ja kilvet sekä niiden selitykset

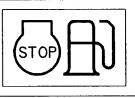

 Vaara	 Huomio: sähköiskun vaara	 ER P31-02A	Huomio: generaattorikoneisto on toimitettu ilman öljyä. <b>Tarkista öljypinta ennen koneiston käynnistystä.</b>																								
 Maadoitus	 Huomio: palovammavaara																										
   																											
<p>1 – Huomio: tutustu generaattorikoneiston mukana tulleeseen ohjeistukseen</p> <p>2 – Huomio: myrkyllisiä pakokaasupäästöjä. Älä käytä suljetussa tai huonosti ilmastoidussa tilassa</p> <p>3 - Pysäytä moottori ennen kuin lisäät polttoainetta</p>																											
A = Koneiston malli B = Koneiston teho C = Virran jännite D = Ampeeriluku E = Virran taajuus F = Tehokerroin	<table border="1" style="width: 100%; border-collapse: collapse;"> <tr> <td style="text-align: center;">MADE IN FRANCE</td> <td colspan="3" style="text-align: center;"><b>SD 6000 E (4)</b></td> </tr> <tr> <td style="text-align: center;">CE</td> <td style="text-align: center;">LWA 99dB (H)</td> <td style="text-align: center;">kW : (B)</td> <td style="text-align: center;">Volt : (C)</td> <td style="text-align: center;">Amp : (D)</td> </tr> <tr> <td></td> <td></td> <td style="text-align: center;">Hz : (E)</td> <td style="text-align: center;">Cos Phi : (F)</td> <td style="text-align: center;">IP : (G)</td> </tr> <tr> <td></td> <td></td> <td style="text-align: center;">Masse (Weight) : (J)</td> <td colspan="2" style="text-align: center;">ISO 8528 – 8 Classe (J)</td> </tr> <tr> <td></td> <td></td> <td colspan="3" style="text-align: center;">N° : 10/2004 – 001 (K)</td> </tr> </table>		MADE IN FRANCE	<b>SD 6000 E (4)</b>			CE	LWA 99dB (H)	kW : (B)	Volt : (C)	Amp : (D)			Hz : (E)	Cos Phi : (F)	IP : (G)			Masse (Weight) : (J)	ISO 8528 – 8 Classe (J)				N° : 10/2004 – 001 (K)			G = Suojausluokitus H = Koneiston ääniteho I = Koneiston paino J = Viitenormi K = Sarjanumero
MADE IN FRANCE	<b>SD 6000 E (4)</b>																										
CE	LWA 99dB (H)	kW : (B)	Volt : (C)	Amp : (D)																							
		Hz : (E)	Cos Phi : (F)	IP : (G)																							
		Masse (Weight) : (J)	ISO 8528 – 8 Classe (J)																								
		N° : 10/2004 – 001 (K)																									
Esimerkki tyypikilvestä																											

#### 1.3. Käyttö- ja turvaohjeet

	Älä koskaan käynnistä generaattorikoneistoa laittamatta ensin suojuksia paikoilleen ja sulkematta kaikkia tarkastusluukkuja. Älä koskaan poista suojuksia äläkä avaa tarkastusluukkuja, jos generaattorikoneisto on käynnissä.
Vaara	

### 1.3.1 Varoituksia

Olemme katsooneet tarpeelliseksi esitellä tässä käyttöohjeessa muutamia varoitusmerkkejä.

 Vaara	Tämä merkki ilmaisee hengenvaaraa. Merkin huomioimatta jättäminen saattaa aiheuttaa vakavaa terveydellistä haittaa tai jopa kuoleman.
 Varoitus	Tämä merkki kehottaa huomioimaan uhkaavat vaaratekijät. Merkin huomioimatta jättäminen saattaa aiheuttaa vakavaa terveydellistä haittaa tai jopa kuoleman.
 Huomio	Tämä merkki ilmaisee välitöntä vaaratilannetta. Tämän merkin huomioimatta jättäminen saattaa aiheuttaa vähäisiä henkilö- tai muita vammoja.

### 1.3.2 Yleisiä neuvoja

Saadessasi generaattorikoneiston, tarkista, että kaikki tilaamasi osat ovat mukana sekä vahingoittumattomia. Käsittele koneistoa varovasti välttämällä tarpeetonta voimankäyttöä ja nykimistä sekä huolehtien etukäteen sen säilytys- tai käyttöpaikasta.

 Varoitus	Ennen käyttöä: - opettele pysäyttämään generaattorikoneisto hätätilanteessa, - opettele huolellisesti kaikkien säätimien käyttö ja toimenpiteet.
---	--

Noudata turvallisuusyistä huoltovälejä (katso huoltotaulukko). Älä koskaan tee korjauksia tai huoltotoimenpiteitä, jos sinulla ei ole asiantuntemusta ja/tai tarvittavia työkaluja.

Koneistoa voivat käyttää vain sellaiset henkilöt, jotka ovat saaneet siihen tarpeellisen opastuksen.

Älä koskaan anna lasten koskea generaattorikoneistoon edes sen ollessa pysähdyksissä. Vältä koneiston käyttöä eläinten ollessa lähettävillä (pelko, hermostuminen jne.).

Älä koskaan käynnistä moottoria, ellei siinä ole ilmansuodatinta tai pakoputkea.



Varmista, että liität akun (mikäli varusteena) plus ja miinusnavat aina oikeinpäin. Jos navat ovat väärin päin, sähkölaitteisto voi vaurioitua vakavasti.

Älä koskaan peitä generaattorikoneistoa millään materiaalilla käytön aikana tai heti pysäytyksen jälkeen (odota, kunnes moottori on jäähtynyt).

Älä koskaan sivele generaattorikoneistoon öljyä suojataksesi sitä korroosiolta, sillä öljy voi syttyä palamaan ja se on vaarallista hengittää.

Huomioi kaikissa tapauksissa voimassa olevat paikalliset säädökset, jotka koskevat generaattorikoneistojen käyttöä.

### 1.3.3 Suojatoimet sähköiskun estämiseksi

 Vaara		Generaattorikoneistosta vapautuu sähkövirtaa käytön aikana: sähköiskuvaara. <b>Maadoita generaattorikoneisto aina käyttäessäsi.</b>
--	---	--

Älä koskaan koske paljaisiin kaapeleihin tai irtonaisiin liitäntäjohtoihin. Älä koskaan käsittele generaattorikoneistoa kostein käsin tai jaloin. Älä koskaan aseta kalustoa alttiiksi nesteroiskeille tai huonolle säälle äläkä laske sitä märälle alustalle.



Huolehdi aina sähkökaapeleiden ja liitäntöjen hyvästä kunnosta. Älä käytä huonokuntoista kalustoa, joka saattaa aiheuttaa sähköiskuja tai vaurioita laitteistolle.

Jos käyttökaapelin/-kaapeleiden pituus on enemmän kuin 1 metri, käytä differentiaalisuojalaitetta generaattorikoneiston ja laitteiston välillä. Tämä laite tulee sijoittaa korkeintaan 1 metrin päähän generaattorikoneiston pistokytkimistä. Käytä kestäviä ja taipuisia kumipäälysteisiä normin IEC 60245-4 mukaisia kaapeleita tai vastaavia. Älä kytke generaattorikoneistoa muihin voimanlähteisiin (esimerkiksi yleiseen sähköjakeluverkkoon).



Yksittäistapaus: Jos varakytkenä olemassa oleviin sähköverkkoihin on tehtävä, vain pätevä sähkömies voi sen tehdä. Tällöin hänen on otettava huomioon laitteiston eri toiminnot sen mukaan, käytetäänkö yleistä sähköjakeluverkkoa vai generaattorikoneistoa.

Sähköiskuilta suojaudutaan käyttämällä erityisesti generaattorikoneistoille tarkoitettuja katkaisimia. Vaihda ne tarpeen mukaan nimellisarvoltaan ja ominaisuuksiltaan samanlaisiin katkaisimiin.

### 1.3.4 Suojatoimet tulipalon estämiseksi



		<b>Älä koskaan käytä generaattorikoneistoa alueella, jossa on räjähdysherkkiä aineita (kipinävaara).</b> <b>Pidä kaikki helposti syttyvät tai räjähtävät aineet (benssiini, öljy, rätit jne.) kaukana generaattorikoneistoa käyttäessäsi.</b> <b>Älä koskaan peitä generaattorikoneistoa millään materiaalilla käytön aikana tai heti pysäytyksen jälkeen. Odota, kunnes moottori on jäähtynyt.</b>
Vaara		

### 1.3.5 Suojatoimet pakokaasuja vastaan

		<b>Pakokaasun sisältämä hiilimonoksidi voi aiheuttaa kuoleman, jos sitä on liikaa hengitetyssä ilmassa.</b> <b>Käytä generaattorikoneistoa aina hyvin tuuletetussa ympäristössä, jottei kaasua pääse kerääntymään.</b>
Vaara		

Hyvä tuuletus on välttämätöntä, jotta generaattorikoneisto toimisi oikein ja turvallisesti (myrkytysvaara, moottorin ylikuumentumisvaara ja onnettomuuksien tai ympäristön materiaalisten vaurioiden riski). Jos konetta on käytettävä sisätiloissa, pakokaasut on ehdottomasti poistettava ulos ja huolehdittava riittävästä tuuleuksesta, jotteivät läsnä olevat ihmiset tai eläimet kärsi.

### 1.3.6 Polttoaineen täyttö

		<b>Polttoaine on erittäin tulenarkaa ja sen höyryt ovat räjähdysalttiita.</b> <b>Moottorin on oltava sammutettuna täytön aikana. Säiliön täytön aikana tupakoiminen, liekin lähelle tuominen tai kipinöitten tuottaminen on kielletty.</b> <b>Puhdista kaikki polttoainetahrat puhtaalla liinalla.</b>
Vaara		



Öljytuotteiden varastoinnin ja käsittelyn tulee tapahtua lain mukaisesti. Sulje polttoainehana (mikäli varusteena) aina täytön aikana. Älä koskaan lisää polttoainetta generaattorikoneiston ollessa käynnissä tai kuuma. Aseta generaattorikoneisto aina tasaiselle ja vaakasuoralle maaperälle, jotta polttoainetta ei valu moottorin päälle. Täytä säiliö supilon avulla varoen läikyttämästä sitä ja kierrä sitten polttoainesäiliön korkki kiinni.

### 1.3.7 Suojatoimet palovammojen estämiseksi

	<p>Älä koskaan koske moottoriin äläkä kaasunpoiston äänenvaimentimeen generaattorikoneiston toimiessa tai juuri sen pysäyttämisen jälkeen.</p>
Varoitus	

Kuuma öljy aiheuttaa palovammoja, vältä sen joutumista kosketuksiin ihon kanssa. Tarkasta ennen kaikkia huoltotoimenpiteitä, että järjestelmässä ei ole enää painetta. Älä koskaan käynnistä tai käytä moottoria, kun öljyn täyttökorkki on poissa paikaltaan (öljyä voi päästä ympäristöön).

### 1.3.8 Suojatoimet akkuja käytettäessä

			<b>Älä koskaan sijoita akkua liekin tai tulen lähetyville.</b> <b>Käytä ainoastaan eristettyjä työkaluja.</b> <b>Älä koskaan käytä rikkihappoa tai akkuhappoa korjatessasi akun nestemäärää.</b>
Vaara			

### 1.3.9 Ympäristönsuojelu

Tyhjennä moottoriöljy sille tarkoitettuun poistoastiaan. Älä koskaan tyhjennä tai heitä moottoriöljyä maahan.

Mikäli mahdollista, vältä kaikkuvia seiniä tai muita rakennelmia (melutaso moninkertaistuu).

Jos generaattorikoneistoa käytetään alueella, jossa on puita, pensaita tai ruohikkoa, eikä sen äänenvaimentimessa ole kipinäsuojaa, varo, etteivät kipinät sytytä tulipaloo. Raivaa koneelle riittävän suuri käyttöalue.



### 1.3.10 Pyörivien osien aiheuttama vaara

		<b>Älä koskaan mene toiminnassa olevan, pyörivän osan lähelle vaatteet liehuen tai ilman hiusverkkoa, mikäli sinulla on pitkät hiukset.</b> <b>Älä yritä pysäyttää, hidastaa tai muulla tavoin estää toiminnassa olevaa pyörivää osaa.</b>
Vaara		

### 1.3.11 Generaattorikoneiston kapasiteetti (ylikuormitus)

Älä koskaan ylitä generaattorikoneiston nimellisteho (ampeeri ja/tai watti) käyttäessäsi konetta jatkuvasti.

Laske sähkölaitteiden vaatima teho (wateissa) ennenkuin kytket ja käynnistät generaattorikoneiston. Tämä sähköteho löytyy yleensä lampujen, sähkölaitteiden, moottorien jne. tyyppikilvestä. Käytettyjen laitteistojen yhteenlaskettu teho ei saa samanaikaisesti ylittää koneiston nimellisteho.

### 1.3.12 Käyttöolosuhteet

Generaattorikoneistojen mainitut suoritusarvot saavutetaan ISO 8528-1(2005) -standardin mukaisissa suositusolosuhteissa:

- ✓ Barometrinen kokonaispaine: 100 Kpa
- ✓ Ympäristön ilman lämpötila: 25°C (298K)
- ✓ Suhteellinen kosteus: 30 %

Generaattorikoneistojen suoritusarvot vähenevät noin 4 % aina kun lämpötila kohoaa 10° C ja/tai noin 1 % aina kun korkeus lisääntyy 100 m.

## 2. Yleiskuvaus

### 2.1. Koneiston kuvaus

<b>Kuva A</b>					
1	Polttonestesäiliö	2	Polttonestesäiliön korkki	3	Äänenvaimennin
4	Ilmansuodatin	5	Itsepalautuvan käynnistimen kahva	6	Itsepalautuva käynnistin
7	Käyttö- ja pysäytysvipu	8	Maadoitin	9	Moottori
10	Vaihtovirtageneraattori	11	Sähköliittimet	12	Katkaisin
13	Rikastin	14	Polttonestehana	15	Äänenestolevy

<b>Kuva B</b>			
1	Suojus	2	Sytytystulppa

<b>Kuva C</b>					
1	Tyhjennystulppa	2	Täyttökorkki-mittatikku	3	Täyttökaula
4	Musta täyttökorkki				

<b>Kuva D</b>					
1	Kannen siipimutteri	2	Ilmansuodattimen kansi	3	Panosten siipimutteri
4	Paperipanos	5	Vaahtomuovipanos		

<b>Kuva E</b>					
1	Polttonesteen tyhjennyskorkki	2	Tiiviste	3	Sakkakuppi

<b>Kuva F</b>					
1	Kiinnitysruuvi	2	Pakoputken äänenvaimentimen suojalaite	3	Kipinäsuojan kiinnitysruuvi
4	Kiinnitysmutterit	5	Äänenvaimennin	6	Kipinäsuoja

### 3. Valmistelu ennen käyttöä

#### 3.1. Käyttöpaikka

Valitse puhtas, ilmastoitu ja säältä suojattu ympäristö.

Sijoita generaattorikoneisto tasaiselle, vaakasuoralle alustalle, riittävän kestäväälle pinnalle, jottei koneisto romahda alas (koneisto ei missään tapauksessa saa kallistua mihinkään suuntaan yli 10°).

Järjestä koneiston käyttöpaikan läheisyyteen mahdollisuus öljyn ja polttoaineen täydennykselle, kuitenkin ottaen huomioon turvallinen välimatka.

#### 3.2. Koneiston maadoitus

 Vaara		<b>Generaattorikoneistosta vapautuu sähkövirtaa käytön aikana: sähköiskuvaara. Maadoita generaattorikoneisto aina käyttäessäsi.</b>
--	---	---

Koneiston maadoitus: kiinnitä 10 mm<sup>2</sup> kuparilanka koneiston maadoituspistorasiaan ja galvanoitua terästä olevaan, 1 m maansisään painettuun maapiikkiin.



Tämä maadoitus hajottaa sähkökoneiden synnyttämää staattista sähköä.

#### 3.3. Öljynpinnan tarkistus

 Huomio	Varmista moottoriöljytaso aina ennen generaattorikoneiston käynnistämistä. Täytä suositeltua (ks. <i>Tekniset tiedot</i> ) öljyä suppilon avulla mittatikun ylärajaan asti.
---	---

- 1 Irrota täyttötulppa-mittatikku (kuva C – kohta 2) kiertämällä se auki ja pyyhi mittatikku.
- 2 Aseta mittatikku täyttökaulaan (kuva C – kohta 3) kiertämättä sitä.  
*Huom: Toinen korkki, väriään musta (kuva C – kohta 4) (mutta ilman mittatikku) on tarvittaessa käytettävissä moottorin toisella sivulla.*
- 3 Tarkista öljyn määrä silmämääräisesti ja lisää öljyä tarvittaessa.
- 4 Kierrä täyttökorkki-mittatikku (kuva C – kohta 2) kiinni täyttökaulaan (kuva C – kohta 3).
- 5 Tarkista, ettei vuotoja ole.
- 6 Kuivaa öljytahrat puhtaalla liinalla.

#### 3.4. Polttoaineen pinnan tarkistus

 Vaara		<b>Polttonestettä on täytettävä moottorin ollessa sammutettuna ja turvaohjeiden mukaan (ks. <i>Polttonesteen täyttö</i>).</b>
--	---	---

Tarkista polttonesteen määrä silmämääräisesti. Täytä polttonestettä tarvittaessa:

- 1 Kierrä polttonestesäiliön tulppa (kuva A – kohta 2) auki.
- 2 Täytä polttonestesäiliö (kuva A – kohta 1) suppilon avulla varoen läikyttämästä polttonestettä.



 Huomio	Käytä ainoastaan puhdasta polttonestettä, jossa ei ole vettä. Älä kaada säiliötä liian täyteen (täyttökaulassa ei saa olla polttonestettä). Tarkasta aina täytön jälkeen, että polttonestesäiliön korkki on suljettu oikein. Jos polttonestettä on läikkynyt, varmista ennen generaattorikoneiston käynnistämistä, että polttonestee on kuivunut ja höyryt ovat haihtuneet.
---	--

- 3 Kierrä polttonestesäiliön korkki kiinni.

## 4. Koneiston käyttö

	Ennen käyttöä: - opettele pysäyttämään generaattorikoneisto hätätilanteessa, - opettele huolellisesti kaikkien säätimien käyttö ja toimenpiteet. <b>Generaattorikoneiston hätäpysäytys: aseta moottorin kytkin pysäytysasentoon «OFF» tai « O ».</b>
Varoitus	

### 4.1. Käynnistystoimenpiteet

- 1 Tarkista, että generaattorikoneisto on maadoitettu (ks. *Koneiston maadoitus*).
- 2 Käännä äänenestolevy (kuva A – kohta 15) eteenpäin.
- 3 Avaa polttonestehana (kuva A – kohta 14).
- 4 Aseta rikastimen vedin (kuva A – kohta 13) asentoon .  
*Huom: Älä käytä rikastinta, jos moottori on lämmin tai jos ympäristön lämpötila on korkea.*
- 5 Aseta käynnistys- ja pysäytysvipu (kuva A – kohta 7) asentoon **ON** tai **I**.
- 6 Vedä kerran hitaasti itsepalautuvan käynnistimen kahvasta (kuva A – kohta 5), kunnes tunnet vastuksen ja anna sen sitten palautua hitaasti.
- 7 Vedä sen jälkeen nopeasti ja voimakkaasti itsepalautuvan käynnistimen kahvasta (kuva A – kohta 5), kunnes moottori käynnistyy.
- 8 Aseta rikastimen vedin (kuva A – kohta 13) hitaasti asentoon  ja odota, että moottorin lämpötila nousee, ennen kuin otat generaattorikoneiston käyttöön.
- 9 Aseta äänenestolevy (kuva A – kohta 15) takaisin alkuperäiseen asentoonsa.

Mikäli moottori ei käynnisty, toista toimenpiteet ja avaa rikastinta vähitellen, kunnes moottori käynnistyy.

### 4.2. Toiminta

Kun koneiston nopeus on vakiintunut (noin 3 min):

- 1 Tarkista, että katkaisimen vihreä painike (kuva A – kohta 12) on varmasti sisään painettuna. Paina sitä tarvittaessa.
- 2 Kytke käytettävät laitteet generaattorikoneiston pistokkeisiin (kuva A – kohta 11).

*HUOM: SDMO-generaattorikoneistoissa on suko-tyyppiset pistokkeet: joissakin harvoissa tilanteissa voi sattua, että laitteita ei voida kytkeä. Siinä tapauksessa voit tilata adapterin ilmaiseksi jälleenmyyjältä (liitä mukaan ostokuitti).  N° Indigo 0 825 004 002*

### 4.3. Pysäytys

- 1 Irrota sähköliittimet (kuva A – kohta 11) ja anna moottorin käydä ilman kuormaa 1–2 min:n ajan.
- 2 Käännä äänenestolevy (kuva A – kohta 15) eteenpäin.
- 3 Aseta käyttö- ja pysäytysvipu (kuva A – kohta 7) asentoon **OFF** tai **O** »: koneisto pysähtyy.
- 4 Sulje polttonestehana (kuva A – kohta 14).
- 5 Aseta äänenestolevy (kuva A – kohta 15) takaisin alkuperäiseen asentoonsa.

	Pidä aina huoli siitä, että generaattorikoneistoa käytetään ilmastoidussa tilassa. Moottori tuottaa lämpöä koneiston pysäyttämisenkin jälkeen.
Varoitus	

## 5. Suojaukset

### 5.1. Öljyturvajärjestelmä

Jos moottorin sisäkammioista puuttuu öljyä tai jos öljynpaine on heikko, öljyturvajärjestelmä pysäyttää moottorin automaattisesti vaurioiden välttämiseksi.

Tässä tapauksessa tarkasta moottoriöljyn taso ja täytä se tarpeen vaatiessa ennen kuin ryhdyt etsimään muita vikoja.

### 5.2. Katkaisin

Koneiston virtapiiri on suojattu useilla sähkömagneettisilla lämpösuojakymillä. Sähköenergian jakelu voidaan katkaista mahdollisissa ylikuormitus ja/tai oikosulkutilanteissa.

Vaihda generaattorikoneiston katkaisimet tarpeen vaatiessa täysin samalla nimellisarvolla ja ominaisuuksilla varustettuihin katkaisimiin.

## 6. Huolto-ohjelma

### 6.1. Hyödyllinen muistutus

Suoritettavat huoltotoimenpiteet on merkitty huolto-ohjelmaan. Niiden tiheys on suuntaa antava ja ne soveltuvat koneistoille, jotka käyttävät tämän käsikirjan laatuvaatimusten mukaista polttoainetta ja öljyä.

Huoltovälejä on syytä lyhentää, jos generaattorikoneistoa käytetään ankarissa olosuhteissa.

### 6.2. Huoltotaulukko

Osa	Toimenpiteet määräajan umpeuduttua	Jokaisen käyttökerran aikana	Kun on kulunut 1 kuukausi tai 20 tuntia	3 kuukautta tai 50 tuntia	6 kuukautta tai 100 tuntia	12 kuukautta tai 300 tuntia
Moottoriöljy	Tarkista öljytaso	•				
	Öljynvaihto		•		•	
Ilmansuodatin	Tarkistus	•				
	Puhdistus			•		
Generaattorikoneisto	Puhdistus				•	
Suodatin ja Sakkakuppi	Puhdistus				•	
Sytytystulppa	Tarkistus – puhdistus				•	
Kipinäsuoja	Puhdistus				•	
Venttiilit*	Tarkistus - säätö*					•*
Bensiinisäiliö*	Puhdistus*					•*
Bensiinin syöttöjohto*	Tarkista (vaihda tarvittaessa)	Joka toinen vuosi*				

\* Toimenpiteen/Toimenpiteet saa suorittaa ainoastaan meidän edustajamme.

Puhdista ilmansuodatin useammin, kun käyttöpaikat ovat pölyisiä.

Täsmällisessä käytössä tyhjennä öljy ainakin joka vuosi.



## 7. Huoltomenetelmä

### 7.1. Ilmansuodattimen puhdistus

	Älä koskaan käytä ilmansuodattimen osien puhdistuksessa bensiiniä tai liuottimia, joilla on alhainen syttymispiste (tulipalo- tai räjähdysvaara).
Huomio	

❶ Irrota ilmansuodattimen siipimutteri ja kansi (kuva D – kohdat 1 ja 2).

❷ Poista ja puhdista suodatinpanokset (kuva D – kohdat 4 ja 5):

*Paperipanos (kuva D – kohta 4):*

1) Kopauta suodatinpanosta useita kertoja kevyesti kovaa pintaa vasten, jotta saat lian poistetuksi.

TAI: Puhalla suodattimeen paineilmaa ulkoa sisäänpäin.

Älä koskaan yritä poistaa likaa harjan avulla.

2) Vaihda paperiosa, jos se on hyvin likainen.

*Vahtomuovipanos (kuva D – kohta 5):*

1) Pese panos talouspuhdistusaineen ja lämpimän veden seoksella ja huuhtele huolellisesti.

TAI: Pese suodatin liuottimella, joka ei ole tulenarkaa tai helposti syttyvää. Anna osan kuivua täysin.

2) Kasta osa puhtaaseen moottoriöljyyn ja poista ylimääräinen öljy.

*Huomio: Moottori savuttaa ensimmäisellä käynnistyskerralla, jos vahtomuoviosaan on jäänyt liikaa öljyä.*

❸ Tarkista huolellisesti, että nämä kaksi osaa eivät ole rikkiäisiä eivätkä repaleisia. Vaihda ne, jos ne ovat vahingoittuneita.

❹ Aseta osat paikoilleen päinvastaisessa järjestyksessä kuin irrotit ne.

### 7.2. Sakkakupin puhdistus

❶ Käännä äänenestolevy (kuva A – kohta 15) eteenpäin.

❷ Sulje polttonestehana (kuva A – kohta 14).

❸ Aseta sopiva astia ja suppilo kaasuttimen alle, kuten kuvassa E on esitetty.

❹ Kierrä polttonesteen tyhjennystulppa (kuva E – kohta 1) auki polttonesteen tyhjentämiseksi.

❺ Kun säiliö on tyhjä, kierrä polttonesteen tyhjennystulppa takaisin kiinni.

❻ Irrota sakkakuppi (kuva E – kohta 3) ja tiiviste (kuva E – kohta 2).



❼ Puhdista sakkakuppi (kuva E – kohta 3) pesuaineella, joka ei ole tulenarkaa tai helposti syttyvää. Kuivaa kuppi kokonaan.

❽ Asenna takaisin tiiviste (kuva E – kohta 2) ja sakkakuppi (kuva E – kohta 3).

❾ Avaa polttonestehana (kuva A – kohta 14) ja tarkista, ettei vuotoja ole.

❿ Aseta äänenestolevy (kuva A – kohta 15) takaisin alkuperäiseen asentoonsa.

### 7.3. Polttoainesuodattimen puhdistaminen

		Älä tupakoi äläkä tuo liekkejä tai kipinöitä lähelle. Tarkasta, ettei polttonestettä vuoda, pyyhi kaikki polttonestejäljet ja varmista, että kaikki höyryt ovat haihtuneet ennen generaattorikoneiston käynnistystä.
Vaara		

❶ Sulje polttonestehana (kuva A – kohta 14).

❷ Ota polttonestesäiliön korkki (kuva A – kohta 2) ja sen sisällä oleva suodatin irti.

❸ Puhalla pienpaineilmapistoolin suodatinelementtiin ilmaa ulkopuolelta sisäänpäin.

❹ Huuhtele puhtaalla polttonesteellä.

❺ Aseta suodatin paikalleen ja kierrä polttonestesäiliön korkki (kuva A – kohta 2) huolellisesti kiinni.



## 7.4. Moottoriöljyn vaihto

Noudata ympäristönsuojeluohjeita (ks. *Ympäristönsuojelu*) ja tyhjennä öljy sopivaan astiaan.

- 1 Kun moottori on edelleen lämmin, ota täyttökorkki-mittatikku (kuva C – kohta 2) ja tyhjennyskorkki (kuva C – kohta 1) pois.
- 2 Kun tyhjennys on valmis, kierrä tyhjennyskorkki (kuva C – kohta 1) tiukasti kiinni.
- 3 Täytä moottorin öljykotelo suosittelulla öljyllä ja tarkista sen jälkeen öljyn määrä.
- 4 Aseta täyttökorkki-mittatikku (kuva C – kohta 2) paikalleen ja sulje se.
- 5 Tarkista täytön jälkeen, että öljyä vuoda.
- 6 Kuivaa öljytahrat puhtaalla liinalla.

## 7.5. Sakkakupin kipinäsuoja

- 1 Ruuvaa irti kaksi kiinnitysmutteria (kuva F – kohta 4), joiden koko on 12 mm, ja irrota sylinterin pakoputken äänenvaimennin (kuva F – kohta 5).
- 2 Ruuvaa irti viisi kiinnitysruuvia (kuva F – kohta 1), joiden koko on 5 mm, äänenvaimentimen suojalaitteesta (kuva F – kohta 2) ja irrota suojalaite.
- 3 Irrota kipinäsuojan (kuva F – kohta 6) kiinnitysruuvi (kuva F – kohta 3), jonka koko on 4 mm, ja irrota kipinäsuoja.
- 4 Poista hiilikerrostumia kipinäsuojan suojuksesta metalliharjalla (kuva F – kohta 6).  
*Huom: Kipinäsuojassa ei saa olla reikiä tai säröjä. Vaihda se tarvittaessa.*
- 5 Aseta kipinäsuoja, suojalaite ja pakoputken äänenvaimennin paikoilleen päinvastaisessa järjestyksessä kuin ne irrotit.

## 7.6. Sytytystulpan tarkistus

- 1 Ota pois sytytystulpan suojus (kuva B – kohta 1) ja irrota sitten sytytystulppa (kuva B – kohta 2) käyttäen varusteena olevaa sytytystulppa-avainta.
- 2 Tarkista sytytystulpan kunto:

Jos elektrodit ovat kuluneet tai jos eriste on haljennut tai lohkeillut,

- 3 Vaihda sytytystulppa.
- 4 Aseta uusi sytytystulppa paikalleen ja ruuvaa se käsin, jotteivät kiertävät murre.
- 5 Asennettuasi sytytystulpan kiristä sitä 1/2 kierrosta käyttäen apuna sytytystulppa-avainta, jotta aluslevy puristuu paikalleen.

Muussa tapauksessa:

- 3 Puhdista sytytystulppa metalliharjalla.
- 4 Tarkista rakomitan avulla elektrodien kärkiväli "X": sen on oltava 0,7–0,8 mm.
- 5 Tarkista aluslevyn kunto:
- 6 Aseta sytytystulppa paikalleen ja ruuvaa se käsin, jotteivät kiertävät murre.
- 7 Asennettuasi sytytystulpan kiristä sitä 1/8–1/4 kierrosta käyttäen apuna sytytystulppa-avainta, jotta aluslevy puristuu paikalleen.

## 7.7. Pulttien, muttereiden ja ruuvien tarkistus

Vältäaksesi kaikki onnettomuudet ja viat, tarkasta kaikki kiinnityskappaleet joka päivä tarkasti.

- 1 Tarkista generaattorikoneiston kaikki osat ennen jokaista käynnistystä ja jokaisen käytön jälkeen.
- 2 Kiristä kaikki löysät ruuvit.

	Sylinterikannen pulttien kiristykseen suorittaa asiantuntija, ota yhteys jälleenmyyjään.
Huomio	

## 7.8. Koneiston puhdistus

	Vesisuihkulla pesua ei suositella. Pesu painepesurilla on kielletty.
Huomio	

Puhdistaaksesi generaattorikoneiston:

- 1 Poista pöly ja lika huolellisesti äänenvaimentimen ympäriltä.
- 2 Puhdista erityisesti generaattorikoneiston moottorin ilman sisään- ja ulostulot ja laturi käyttämällä riepua ja harjaa.
- 3 Tarkista koneiston yleiskunto ja vaihda vialliset osat.

## 8. Koneiston säilytys

Jos generaattorikoneistoa ei käytetä pitkään aikaan, tee alla olevien ohjeiden mukaiset varastointitoimenpiteet.

- ❶ Kallista äänenestolevyä eteenpäin.
- ❷ Sulje polttonestehana (asentoon **OFF**), irrota ja tyhjennä sakkakuppi (ks. *Sakkakupin puhdistus*).
- ❸ Avaa polttonestehana (asento **ON**) ja tyhjennä bensiini säiliöstä sopivaan astiaan.
- ❹ Aseta sakkakuppi takaisin paikalleen ja kierrä se tiukasti kiinni.
- ❺ Tyhjennä kaasutin kiertämällä tyhjennysruuvi auki. Ota bensiini talteen sopivaan astiaan.
- ❻ Vaihda moottoriöljy (ks. *Moottoriöljyn vaihto*).
- ❼ Irrota sytytystulppa (katso *Sytytystulpan tarkastus*) ja kaada sylinteriin enintään 15 ml moottoriöljyä sytytystulpan aukosta, ennen kuin asetat sytytystulpan paikalleen.
- ❽ Aseta äänenestolevy takaisin alkuperäiseen asentoonsa.
- ❾ Pyöritä moottoria käynnistämättä, jotta öljy leviää sylinteriin.
- ❿ Puhdista generaattorikoneisto ulkopuolelta, sivele vioittuneisiin osiin ruosteenestoainetta ja suojaa se pölyltä peittämällä se suojuhupulla.
- ⓫ Varastoi generaattorikoneisto kuivaan ja puhtaaseen paikkaan.

## 9. Pienempien vikojen etsintä

Ongelmat	Todennäköiset syyt	Mahdolliset ratkaisut
Moottori ei käynnisty	Kuorma kytkettynä generaattorikoneistoa käynnistettäessä.	Kytke kuorma irti.
	Ilmansuodatin tukkeutunut.	Puhdista ilmansuodatin (ks. <i>Ilmansuodattimen puhdistus</i> ).
	Polttonestehana kiinni.	Avaa polttonestehana (kuva A – kohta 14).
	Polttonestettä ei ole riittävästi.	Täytä polttonestesäiliö täyteen (ks. <i>Polttonesteen täyttö</i> ).
	Polttonestesuodatin tukkeutunut.	Puhdista polttonestesuodatin (ks. <i>Polttonestesuodattimen puhdistus</i> ).
	Liian vähän öljyä.	Tarkista öljyn taso ja lisää tarvittaessa.
	Polttonesteensyötössä tukkeuma tai vuoto.	Tarkista, korjaa tai vaihda.*
	Viallinen sytytystulppa.	Tarkasta sytytystulppa (ks. <i>Sytytystulpan tarkastus</i> ) ja vaihda se tarvittaessa.
Moottori pysähtyy.	Ilmanvaihtoaukot tukkeutuneet.	Puhdista ilmanoton ja pakokaasun poiston suojukset.
	Polttonestettä ei ole riittävästi.	Täytä polttonestesäiliö täyteen (ks. <i>Polttonesteen täyttö</i> ).
	Liian vähän öljyä.	Tarkista öljyn taso ja lisää tarvittaessa.
Ei sähkövirtaa	Katkaisin/katkaisimet ei(vät) kytketty(i)nä.	Käynnistä katkaisin (kuva A – kohta 12).
	Laitteisiin kiinnitetty liitäntäjohto viallinen.	Vaihda liitäntäjohto.
	Viallinen sähköpistoke.	Tarkista, korjaa tai vaihda.*
	Viallinen vaihtovirtageneraattori.	Tarkista, korjaa tai vaihda.*
Katkaisin/katkaisimet ei(vät) toimi	Laite kytketty tai viallinen johto.	Irrota laite ja johto.
	Ylikuormitus (ks. <i>Generaattorikoneiston kapasiteetti</i> ).	Poista ylikuormitus.

\* Toimenpiteen/Toimenpiteet saa suorittaa ainoastaan meidän edustajamme.

Koskee vain Ranskaa:

Soita lähimmän toimipisteemme numeroon:

► N° Indigo FAX 0 825 33 99 66

► N° Indigo 0 825 801 100



## 10. Ominaisuudet

Malli	R 7.5T	
Maksimi. teho / Ilmoitettu teho	6000 W / 4800 W	
Akustisen paineen taso 1 m:ssä	84 dB (A)	
Moottorin tyyppi	Honda GX 390	
Polttonestesuositus	Lyijytön bensiini	
Polttonestesäiliön tilavuus	6,1 L	
Öljysuositus	SAE 10W30	
Öljypohjan tilavuus	1,1 L	
Öljyturvajärjestelmä	•	
Katkaisin	•	
Tasavirta	X	
Vaihtovirta	230 V – 10 A	400 V – 7 A
Liittimien tyyppi	1 x 2P+T - 230 V - 10/16 A	1 x 3P+N+T - 400 V - 16 A
Sytytystulpan tyyppi	NGK - BPR6ES tai DENSO: W20 EPR-U	
Akku	X	
Mitat P x L x K	77 x 57 x 59 cm	
Paino (ilman polttonestettä)	80 kg	

• : vakio      ○ : lisävaruste      X : ei saatavilla

## 11. Käytettävien kaapeleiden poikkileikkaus

### 11.1. Yksivaiheinen

Asennustapa = kaapelit kaapelikanavaan tai levyyn, jossa ei reikiä / sallittu jännitteen lasku = 5 % / monijohtimet Kaapelityyppi PVC 70°C (esimerkiksi H07RNF) / ympäristön lämpötila = 30°C.			
Katkaisimen koko (A)	Kaapeleiden suositeltu poikkipinta-ala		
	0 - 50 m mm <sup>2</sup> / AWG	51 - 100 m mm <sup>2</sup> / AWG	101 - 150 m mm <sup>2</sup> / AWG
10	4 / 10	10 / 7	10 / 7
16	6 / 9	10 / 7	16 / 5
20	10 / 7	16 / 5	25 / 3
25	10 / 7	16 / 5	25 / 3
32	10 / 7	25 / 3	35 / 2
40	16 / 5	35 / 2	50 / 0
50	16 / 5	35 / 2	50 / 0
63	25 / 3	50 / 0	70 / 2/0

### 11.2. Kolmivaiheinen

Asennustapa = kaapelit kaapelikanavaan tai levyyn, jossa ei reikiä / sallittu jännitteen lasku = 5 % / monijohtimet Kaapelityyppi PVC 70°C (esimerkiksi H07RNF) / ympäristön lämpötila = 30°C.			
Viallinen katkaisin (A)	Kaapeleiden suositeltu poikkipinta-ala		
	0 - 50 m mm <sup>2</sup> / AWG	51 - 100 m mm <sup>2</sup> / AWG	101 - 150 m mm <sup>2</sup> / AWG
10	1,5 / 14	2,5 / 12	4 / 10
16	2,5 / 12	4 / 10	6 / 9
20	2,5 / 12	4 / 10	6 / 9
25	4 / 10	6 / 9	10 / 7



## 12. EU-vaatimustenmukaisuustodistus

Valmistajan nimi ja osoite : SDMO, 12 bis rue de la Villeneuve, CS 92848, 29228 BREST CEDEX 2, FRANCE

Koneiston kuvaus	Generaattorikoneisto
Merkki	SDMO
Tyyppi	R 7.5 T

Teknistä asiakirja-aineistoa kokoamaan ja sitä hallussaan pitämään valtuutetun henkilön nimi ja osoite

G. Le Gall, SDMO, 12 bis rue de la Villeneuve, CS 92848, 29228 BREST CEDEX 2, FRANCE

G. Le Gall, tuotteen valtuutettu edustaja, ilmoittaa koneiston olevan seuraavien eurooppalaisten direktiivien mukaisen :

2006/42/EY / *konedirektiivi*.

2006/95/EY / *pienjännitedirektiivi*.

2004/108/EY / *direktiivi sähkömagneettisesta yhteensopivuudesta*.

2000/14/EY / *direktiivi ulkona käytettävien materiaalien melupäästöistä ympäristöön*.

Direktiiviä 2000/14/EY varten

Ilmoitettu järjestölle:

*CETIM*

*BP 67 F60304 - SENLIS*

- Vaatimustenmukaisuustoimenpiteet: Liite VI.

- Taatun akustisen tehon taso (Lwa) : 97 dB(A).

- Annettu teho: 4800 W



01/2010 - G. Le Gall

## Indholdsfortegnelse

1. Forord	7. Vedligeholdelsesmetode
2. Generel beskrivelse	8. Opbevaring af aggregat
3. Forberedelse før brug	9. Kontrol for mindre skader
4. Anvendelse af aggregat	10. Egenskaber
5. Afskærmninger	11. Kabelsektion
6. Vedligeholdelsesprogram	12. EU-overensstemmelseserklæring





## 1. Forord

### 1.1. Anvisninger

 Forsigtig		Læs denne vejledning omhyggeligt før ibrugtagning. Overhold altid instruktionerne for sikkerhed, brug og vedligeholdelse af generatoren til punkt og prikke.
--	---	---

Tak, fordi du har anskaffet en af vore generatore. Oplysningerne i denne vejledning er udtryk for de tekniske data, der forefandt på trykningstidspunktet. I vor permanente bestræbelse på at forbedre kvaliteten på vore produkter, kan disse data blive ændret uden varsel.

### 1.2. Piktogrammer og mærkater med beskrivelser på aggregaterne

 Fare	 Pas på: fare for elektrisk stød	 ER P31-02A	Vær opmærksom på: at generatoraggregatet er leveret uden olie. <b>Udfør kontrol af olieniveauet før start af anlægget.</b>
 Jordforbindelse	 Pas på: fare for forbrænding		



1                      2                      3

- 1 - Pas på, der henvises til dokumentationen, der medfulgte generatoren.  
2 - Pas på, udsendelse af giftig udstødningsgas. Må ikke anvendes i lukkede rum med dårlig ventilation.  
3 - Stop motoren før påfyldning af brændstof

A = Generatormodel  
B = Generatorens strømstyrke  
C = Strømspænding  
D = Ampere  
E = Strømfrekvens  
F = Spændingsfaktor

MADE IN FRANCE		<b>SD 6000 E (A)</b>		
CE	LWA 99dB (H)	kW : (B)	Volt : (C)	Amp : (D)
		Hz : (E)	Cos Phi : (F)	IP : (G)
		Masse (Weight) : (J)	ISO 8528 - 8 Classe (J)	
		N° : 10/2004 - --- 001 (K)		

G = Beskyttelsesklasse  
H = Generatorens støjniveau  
I = Generatorens samlede vægt  
J = Reference til standard  
K = Serienummer

Eksempel på identifikationsplade

### 1.3. Sikkerhedsinstrukser og -regler

 Fare	Lad aldrig generatoraggregatet køre uden montering af beskyttelseskærme, og luk alle dets åbninger. Fjern aldrig beskyttelseskærmen, og åben ikke nogen indgange, når generatoren er i funktion.
---	---

### 1.3.1 Advarsler

Der er flere advarselssymboler i denne vejledning, som skal respekteres.

	<b>Dette symbol advarer om en truende livsfare eller fare for alvorlige kvæstelser for de udsatte personer. Hvis den tilhørende instruktion ikke overholdes, kan det medføre alvorlige kvæstelser eller døden for de udsatte personer.</b>
Fare	

	Dette symbol henleder opmærksomheden på de risici for død eller kvæstelse, som kan opstå for de udsatte personer. Hvis den tilhørende instruktion ikke overholdes, kan det medføre alvorlige kvæstelser eller døden for de udsatte personer.
Advarsel	

	Dette symbol angiver, at en farlig situation kan opstå. Hvis den tilhørende instruktion ikke overholdes, kan det medføre risiko for lette kvæstelser for de udsatte personer eller ødelæggelse af materielle ting.
Forsigtig	

### 1.3.2 Generelle råd

Ved modtagelsen af generatoren kontrolleres det, at den er i korrekt stand, og at det hele er der. Håndtering af generatoren udføres forsigtigt og uden stød og slag. Opbevaringspladsen eller anvendelsesstedet skal være forberedt i forvejen.

	Før enhver brug skal du: - vide hvordan generatoren nødstoppes, - fuldstændig forstå alle betjeninger og manøvre.
Advarsel	

Af sikkerhedsgrunde skal den periodiske vedligeholdelse overholdes (se vedligeholdelseskema). Udfør aldrig reparationer eller vedligeholdelse uden det nødvendige kendskab hertil eller uden det korrekte værktøj.

Lad aldrig andre benytte generatoren, uden at de først har fået de nødvendige instruktioner.

Lad aldrig et barn røre ved generatoren, heller ikke ved stop. Undgå at lade generatoren køre, hvor der er dyr (angst, irritation, osv.).

Start aldrig motoren uden luftfilter eller lydpotte.



Foretag aldrig indgreb på batteriets negative og positive poler (hvis udstyret hermed) ved monteringen: en ombytning kan medføre alvorlig skade på det elektriske udstyr.

Tildæk aldrig generatoren med noget som helst under drift eller lige efter stop (vent til motoren er blevet kold).

Påfør aldrig olie på generatoren, heller ikke for at beskytte den mod rustangreb, konserveringsolier er brandfarlige og farlige at indånde.

Overhold under alle omstændigheder de lokale krav, der er gældende angående brug af generatoren.

### 1.3.3 Forholdsregler mod elektrisk dødsfald

		Generatoren leverer strøm, når de er i drift: risiko for elektrisk stød. <b>Tilslut generatoren til en jordforbindelse, hver gang den anvendes.</b>
Fare		

Berør aldrig afisolerede kabler eller frakoblede forbindelser. Manipuler aldrig en generator med fugtige hænder eller fødder. Udsæt aldrig materiellet for sprøjt fra væske eller vejrlig, og sæt det ikke på fugtig jord/gulv.



Vedligehold altid de elektriske kabler og forbindelser, så de er i god stand. Brug ikke materiel, der ikke er i god stand: risiko for elektrisk stød eller skade på udstyret.

Brug en differentiell beskyttelse mellem generatoren og apparatet, hvis kablet eller kablerne er længere end 1 meter. Denne beskyttelse skal placeres maksimalt 1 meter fra generatorens strømstik. Brug fleksible og modstandsdygtige kabler med gummikappe i overensstemmelse med normen IEC 60245-4 eller tilsvarende kabler. Forbind ikke generatoren til andre strømkilder (offentligt elnet, f.eks.).



Særligt tilfælde: hvis der findes en reserveforbindelse til det eksisterende elnet, er kun en elektriker kvalificeret til at sætte denne i anvendelse, idet der tages højde for udstyrets funktionsforskelle afhængigt af, om der bruges strøm fra det offentlige elnet eller fra generatoren.

Beskyttelsen mod elektrisk stød varetages af særlige strømafbydere, som er specielt beregnet til generatoren: hvis de skal udskiftes, skal de erstattes af afbydere med de samme nominelle værdier og tekniske specifikationer.

### 1.3.4 Forholdsregler mod ild

		<p>Lad aldrig generatoren være i drift i omgivelser, der indeholder eksplosive produkter (risiko for gnister). Fjern alle brandbare eller eksplosive stoffer (benzin, olie, klude, osv.) når generatoren er i drift. Tildæk aldrig generatoren med noget som helst under drift eller lige efter stop (vent til motoren er afkølet).</p>
Fare		

### 1.3.5 Forholdsregler mod gasudslip

		<p>Kulilten, der findes i udstødningsgasserne, kan medføre døden, hvis koncentrationen er for stor i den luft, der indåndes. Brug derfor altid generatoren på et godt ventileret sted, hvor gasserne ikke kan blive koncentreret i luften.</p>
Fare		

En god ventilation er absolut påkrævet af sikkerhedsgrunde, og for at generatoren skal fungere godt (risiko for forgiftning, overophedning af motoren og uheld eller skader på materiel og omgivende værdier). Hvis det er nødvendigt at køre generatoren inde i en bygning, skal udstødningsgasserne føres ud af lokalet, og en passende ventilation skal være til stede på en sådan måde, at ingen personer eller dyr bliver påvirket.

### 1.3.6 Brændstofoversigt

		<p>Brændstoffet er yderst brandfarligt, og dets dampe kan eksplodere. Påfyldningen skal udføres med motoren slukket. Det er forbudt at ryge, at have åbne ild i nærheden eller at fremkalde gnister under påfyldning af tanken. Aftør alle rester af brændstof med en ren klud.</p>
Fare		



Opbevaring og håndtering af brændstofferne skal udføres i overensstemmelse med lovgivningen. Luk brændstofhanen (hvis der er en sådan) ved hver påfyldning. Efterfyld aldrig brændstof, når generatoren er i drift eller varm. Placer altid generatoren på en lige, plan og vandret grund for at undgå at spilde brændstof på motoren. Fyld tanken ved brug af en tragt, og vær omhyggelig med ikke at spilde brændstof, påskru herefter brændstofdækslet.

### 1.3.7 Forholdsregler mod brandsår

	Berør aldrig motoren eller lyd-potten under generatorens drift, eller lige efter at den er standset.
Advarsel	

Den varme olie kan give forbrændinger, undgå kontakt med huden. Før ethvert indgreb skal man sikre sig, at systemet ikke mere er under tryk. Start eller kør aldrig motoren, uden at olie-påfyldningsdækslet er påsat (risiko for oliesprøjt).



### 1.3.8 Forholdsregler ved brug af batterier

			<p>Placer aldrig batteriet i nærheden af flammer eller åben ild Brug kun isoleret værktøj Brug aldrig svovlholdig syre eller syreholdigt vand til opfyldning af elektrolytniveauet.</p>
Fare			

### 1.3.9 Miljøforholdsregler

Udtøm motorolien i en beholder, der er beregnet hertil: udtøm aldrig på jorden, og bortkast aldrig motorolie på jorden. Så vidt det er muligt, undgås tilbagekastning af lyden fra mure eller andre bygninger (forstærkning af lyden). I tilfælde hvor generatoren bruges i områder med træbevoksning, krat eller på græsarealer, og hvis lyd-potten ikke er udstyret med en gnistfanger, skal et tilstrækkeligt stort område først ryddes for brændbart materiale, og vær ekstra opmærksom på, at gnister ikke antænder en brand.

### 1.3.10 Fare ved drejende dele

		<b>Gå aldrig tæt til en drejende del i funktion iført løs beklædning eller med langt hår uden beskyttelsesnet. Forsøg ikke at stoppe, afbremse eller blokere en drejende del i funktion.</b>
Fare		

### 1.3.11 Generatoraggregatets kapacitet (overbelastning)

Overskrid aldrig generatoraggregatets kapacitet (i Ampere og/eller Watt) for den nominelle ydelse ved uafbrudt drift. Før tilkobling og før generatoraggregatet sættes i drift, skal man beregne den krævede elektriske strømstyrke fra de tilsluttede elektriske apparater (udtrykt i Watt). Denne elektriske strømstyrke er normalt angivet på mærkepladen på pærer, elektriske apparater, motorer osv. Summen af alle disse stryker fra de tilsluttede apparater må ikke på samme tid overskride anlæggets nominelle ydelse.

### 1.3.12 Brugsvilkår

De omtalte præstationer for generatoraggregaterne opnås under de betingelser, der følger ISO 8528-1(2005) :

- ✓ Samlet barometrisk tryk: 100 Kpa
- ✓ Omgivende lufttemperatur: 25° C (298K)
- ✓ Relativ fugtighed: 30 %

Generatoraggregaternes præstationer bliver reducerede med cirka 4% for hver gang temperaturen stiger med 10° C og/eller cirka 1% for hver højdestigning på 100 m.

## 2. Generel beskrivelse

### 2.1. Beskrivelse af generatoraggregatet

<i>Figur A</i>					
1	Brændstoftank	2	Dæksel til brændstoftank	3	Lyddæmper
4	Luftfilter	5	Oprulnings-starterhåndtag	6	Oprulnings-starter
7	Vælger for start og stop	8	Jordforbindelsesstik	9	Motor
10	Vekselstrømsgenerator	11	Elektriske udtag	12	Afbryder
13	Starter	14	Brændstofhane	15	Lyddæpende deflektor

<i>Figur B</i>			
1	Hætte	2	Tændrør

<i>Figur C</i>					
1	Bundprop	2	Dæksel med oliemålepind	3	Påfyldningsstuds
4	Sort påfyldningsdæksel				

<i>Figur D</i>					
1	Vingemøtrik til låget	2	Dæksel på luftfilter	3	Vingemøtrik til elementer
4	Papirelement	5	Skumelement		

<i>Figur E</i>					
1	Brændstofbundprop	2	Pakning	3	Bundfaldsskål

<i>Figur F</i>					
1	Fastgøringsskruer	2	Beskyttelsesanordning på udstødningslyddæmperen	3	Fastgøringsskruer på gnistskærmen
4	Fastgøringmøtrikker	5	Udstødningslyddæmper	6	Gnistskærm



### 3. Forberedelse før brug

#### 3.1. Anvendelsessted

Vælg et sted, der er rent, velventileret og beskyttet mod vejrliget.

Placer generatoren på en vandret og plan overflade, der er tilstrækkelig stærk til at generatoren ikke synker i (hældning af generatoren uanset i hvilken retning, må under ingen omstændigheder overstige 10°).

Hav forsyning af olie og brændstof i nærheden af brugsstedet, idet der dog overholdes en vis sikkerhedsafstand.

#### 3.2. Aggregatets stelforbindelse

 Fare		<b>Generatorerne leverer strøm, når de er i drift: risiko for elektrisk stød. Tilslut generatoren til en jordforbindelse, hver gang den anvendes.</b>
---	---	---

Sådan tilsluttes generatoren til jordforbindelsen: fastgør en kobbertråd på 10 mm<sup>2</sup> til generatorens jordforbindelsesstik og til en jordpløk i galvaniseret stål på 1 meter ned i jorden.



Denne jordforbindelse afleder også statisk elektricitet frembragt af de elektriske maskiner.

#### 3.3. Justering af olieniveau

 Forsigtig	Før generatoren startes, skal man altid kontrollere motoroliestanden. Efterfyld med den anbefalede olie (se afsnittet <i>Specifikationer</i> ), og ved hjælp af en tragt, indtil den øverste grænse på målepinden.
--	--

- 1 Tag dækslet med oliemålepinden op (Fig. C, 2) ved at skrue det løs, og aftør pinden.
- 2 Indfør målepinden i påfyldningsstuds (Fig. B, 3) uden at skrue den fast.  
*Bemærk: Der er endnu et dæksel til rådighed, hvis det skulle være nødvendigt. Det er sort (Fig. A, 4) men uden målepind, og er placeret på den anden side af motoren.*
- 3 Aflæs niveauet, og fyld op, hvis det er nødvendigt.
- 4 Skru dækslet med oliemålepinden (fig. C, 2) i bund i påfyldningsstuds (fig. C, 3).
- 5 Kontroller, at der ikke er nogen utætheder.
- 6 Tør overskydende olie af med en ren klud.

#### 3.4. Justering af brændstofniveau

 Fare		<b>Påfyldning af brændstof skal udføres med stoppet motor og i overensstemmelse med sikkerhedsreglerne (jvf. afsnittet <i>Påfyldning af brændstof</i>).</b>
---	---	---

Aflæs brændstofniveauet. Efterfyld, hvis det er nødvendigt:

- 1 Skru dækslet af brændstoftanken (Fig. A, 2).
- 2 Fyld tanken (Fig. A, 1) ved hjælp af en tragt, og vær omhyggelig med ikke at spilde brændstof.

 Forsigtig	Anvend kun ren benzin uden vand. Fyld ikke tanken helt op (der må ikke stå brændstof i påfyldningsstuds). Efter påfyldning kontrolleres det altid, at brændstoftankens dæksel er korrekt lukket. Hvis der har været spildt brændstof, skal man, før generatoren startes, sikre sig, at dette er tørret ind, og at dampene er forsvundet.
--	---

- 3 Skru dækslet til brændstoftanken på igen.

## 4. Anvendelse af aggregat

	Før enhver brug skal du: - vide hvordan generatoren nødstoppes, - fuldstændig forstå alle betjeninger og manøvre. <b>For at nødstoppe generatoraggregatet sættes start/stop-kontakten på stop «OFF» eller « O ».</b>
Advarsel	

### 4.1. Procedure ved igangsætning

- ❶ Kontroller, at generatoraggregatet er korrekt tilsluttet til jordforbindelsen (*jf. afsnittet Jordforbindelse til aggregatet*).
- ❷ Vip den lyddæmpende deflektor (fig. A, 15) fremad.
- ❸ Åbn brændstofhanen Fig. A, 14).
- ❹ Sæt starterpalen ( Fig. A, 13) i positionen   
*Bemærk: Brug ikke starteren, når motoren er varm, eller når den omgivende lufttemperatur er høj.*
- ❺ Anbring vælgeren for start og stop (fig. A, 7) på "ON" eller "I".
- ❻ Træk langsomt én gang i starterhåndtaget (fig. A, 5), indtil der mærkes en vis modstand, slip det så forsigtigt.
- ❼ Træk derpå hurtigt og kraftigt i starterhåndtaget (fig. A, 5), indtil motoren starter.
- ❽ Anbring langsomt starterpalen (fig. A, 13) på positionen "↓", og afvent at motorens temperatur begynder at stige, før generatoraggregatet tages i brug.
- ❾ Sæt den lyddæmpende deflektor (fig. A, 15) tilbage i den oprindelige position.

Hvis motoren ikke starter, gentages operationen, indtil motoren starter, mens der åbnes gradvist for starteren.

### 4.2. Drift

Når aggregatet har stabiliseret dets hastighed (ca. 3 min.):

- ❶ Kontroller, at den grønne knap på afbryderen (fig. A, 12) er nedtrykket. Tryk om nødvendigt på den.
- ❷ Tilslut de apparater der skal bruges til de elektriske udtag (fig. A, 11) på generatoraggregatet.

*N.B: Generatoraggregaterne er udstyret med stik af typen "Schucco": det kan undtagelsesvist forekomme, at visse apparater ikke kan tilsluttes disse stik. I så tilfælde leveres gratis en adapter ved henvendelse til salgskontoret (mod fremvisning af kvittering for købet). [N° Indigo 0 825 004 002](mailto:indigo@indigo.dk)*

### 4.3. Standsning

- ❶ Afbryd de elektriske udtag (fig. A, 11) for at lade motoren køre i tomgang i 1 eller 2 min.
- ❷ Vip den lyddæmpende deflektor (fig. A, 15) fremad.
- ❸ Anbring vælgeren for start og stop (fig. A, 7) på "OFF" eller "O": aggregatet standser.
- ❹ Luk brændstofhanen (fig. A, 14).
- ❺ Sæt den lyddæmpende deflektor (fig. A, 15) tilbage på den oprindelige position.

	Sørg altid for passende udluftning for generatoren. Motoren fortsætter med at udsende varme, selv om den er slukket.
Advarsel	

## 5. Afskærmninger

### 5.1. Olietryk

I tilfælde hvor der mangler olie i motoroliebeholderen, eller hvis olietrykket er svagt, vil funktionen for tilstrækkelig olie automatisk standse motoren for at forhindre beskadigelse af denne.

I sådan tilfælde efterses oliestanden, og der efterfyldes med motorolie om nødvendigt, før søgning efter anden årsag påbegyndes.

### 5.2. Afbryder

Generatorens elektriske kredsløb er beskyttet af en eller flere magnetotermiske afbrydere, differentielle eller termiske. I tilfælde af eventuel overbelastning og/eller kortslutning, kan leveringen af den elektriske energi afbrydes.

Når det er nødvendigt udskiftes generatorens strømafbrydere med afbrydere, der har de samme nominelle værdier og tekniske specifikationer.

## 6. Vedligeholdelsesprogram

### 6.1. Brugsanvisning

Vedligeholdelsesfunktionerne, der skal udføres, er beskrevet i vedligeholdelsesprogrammet. Hyppigheden er angivet som vejledning og for generatorer, der fungerer med brændstof og olie i overensstemmelse med specifikationerne, der er givet i denne vejledning.

Hvis generatoren anvendes under strenge forhold, afkortes intervallerne mellem vedligeholdelsesfunktionerne.

### 6.2. Vedligeholdelsesoversigt

Element	Handlinger, der skal udføres, når den første frist er nået	Ved hver ibrugtagning	Første måned eller ved udgangen af de første 20 timer	3 måneder eller 50 timer	6 måneder eller 100 timer	12 måneder eller 300 timer	
Motorolie	Kontroller niveauet	•					
	Udskift		•		•		
Luffilter	Kontroller	•					
	Rengør			•			
Generatoraggregat	Rengør				•		
Sugesi og Bundfaldsskål	Rengør				•		
Tændrør	Kontroller - rengør				•		
Gnistskærm	Rengør				•		
Ventiler*	Kontroller - juster					•*	
Benzintank*	Rengøring*					•*	
Benzinslange	Kontroller (udskift om nødvendigt)	Hvert 2. år					

\* Operation der skal overdrages til en af vore repræsentanter.

Hvis generatoren anvendes på støvede steder, skal luffilteret renses oftere.

I tilfælde af punktuelt brug udskiftes olien mindst en gang om året.

## 7. Vedligeholdelsesmetode

### 7.1. Rengøring af luftfilter

	Brug aldrig benzin eller opløsningsmidler med lavt flammepunkt til rengøring af luftfilterelementet (risiko for brand eller eksplosion).
Forsigtig	

❶ Aftag vingemøtrikken og dækslet fra luftfilteret (fig. D, 1 og 2).

❷ Fjern filterelementerne (fig. D, 4 og 5) og rens dem:

*Papirelement (fig.D, 4):*

1) Bank let elementet flere gange mod en hård overflade for at få urenheder ud, der har samlet sig.

ELLER: Send trykluft gennem filteret indefra og udefter.

Prøv aldrig at fjerne urenheder ved brug af en børste.

2) Udskift papirelementet, hvis det er meget snavset.

*Skumelement (fig.D, 5):*

1) Vask elementet i varmt vand med rengøringsmiddel, og skyl grundigt.

ELLER: Vask med et opløsningsmiddel, der ikke er brandfarligt eller har et højt flammepunkt. Lad elementet tørre helt.

2) Dyp elementet i ren motorolie, og fjern derefter overskydende olie.

*Bemærk: Det vil ryge fra motoren ved første start, hvis der er blevet for meget olie tilbage i skumelementet.*

❸ Kontroller omhyggeligt, at elementerne ikke er beskadigede eller hullede. Udskift dem, hvis de er beskadigede.

❹ Monter elementerne i omvendt rækkefølge af afmonteringen.

### 7.2. Rengøring af bundfaldsskål

❶ Vip den lyddæmpende deflektor (fig. A, 15) fremad.

❷ Luk brændstofhanen (fig. A, 14).

❸ Anbring en passende beholder og en tragt under karburatoren som vist på fig. E.

❹ Skru bundproppen (Fig. E, 1) af for at tømme brændstoffet ud.

❺ Efter udtømningen sættes brændstofbundproppen på igen.

❻ Fjern bundfaldsskålen ( Fig. E, 3) og pakningen (Fig. E, 2).

❼ Rens bundfaldsskålen (Fig. E, 3) med et opløsningsmiddel, der ikke er brændbart eller har et højt flammepunkt. Lad det tørre fuldstændigt.

❽ Monter pakningen (fig. E, 2) og bundfaldsskålen igen (fig. E, 3).

❾ Åbn for brændstofhanen (Fig. A, 14), og kontroller, at der ikke er utætheder.

❿ Sæt den lyddæmpende deflektor (fig. A, 15) tilbage i den oprindelige position.

### 7.3. Rengøring af brændstoffilteret

		<b>Ryg ikke, hold på afstand af åben ild og gnister. Kontroller, at der ikke er utætheder, aftør alle rester af brændstof, og kontroller at dampene er forsvundet, før generatoren startes.</b>
Fare		

❶ Luk brændstofhanen (fig. A, 14).

❷ Fjern dækslet på brændstofftanken (fig. A, 2) og sugesien inden i denne.

❸ Blæs udefra og indad på sugesien med en trykluftpistol med tør luft ved lavt tryk.

❹ Skyl efter med rent brændstof.

❺ Sæt sugesien på plads igen, og skru omhyggeligt dækslet på brændstofftanken (fig. A, 2).

#### 7.4. Fornyelse af motorolie

Overhold forholdsreglerne for beskyttelse af miljøet (*jf. afsnittet Miljøbeskyttelse*), og tøm olien ud i en passende beholder.

- 1 Mens motoren endnu er varm, aftages dækslet med oliemålepinden (fig. C, 2) og bundproppen (fig. C, 1).
- 2 Når olien er løbet helt af, sættes bundproppen på og skrues fast igen (fig. C, 1).
- 3 Fyld motorolietanken op med den anbefalede olie, og kontroller oliestanden.
- 4 Sæt dækslet med oliemålepinden på igen, og stram det til (fig. C, 2).
- 5 Kontroller, at der ikke er nogen utætheder efter påfyldning.
- 6 Tør eventuelle spor af olie af med en ren klud.

#### 7.5. Rengøring af gnistfang

- 1 Skru de to møtrikker (fig. F, 1) på 12 mm af, og aftag udstødningslyddæmperen (fig. F, 5) fra cylinderen.
- 2 Skru de fem skruer (fig. F, 1) på 5 mm, der holder beskyttelsesanordningen (fig. F, 2) på udstødningslyddæmperen, og aftag beskyttelsesanordningen.
- 3 Fjern skruen (fig. F, 3) på 4 mm til fastgørelse af gnistskærmen, og aftag gnistskærmen (fig. F, 3).
- 4 Fjern kulaflejringerne fra gnistskærmen ved hjælp af en metalbørste (fig. F, 6).  
*Bemærk: Gnistskærmen må ikke være hverken hullet eller revnet. Udskift den, hvis det er nødvendigt.*
- 5 Sæt gnistskærmen, beskyttelsesanordningen og udstødningslyddæmperen på plads igen i modsat rækkefølge af afmonteringen.

#### 7.6. Kontrol af tændrør

- 1 Aftag hættten (fig. B, 1) på tændrøret, og tag tændrøret ud (fig. B, 2) ved hjælp af en tændrørnsnøgle.
- 2 Kontroller tændrørets tilstand:

Hvis elektroderne er slidte, eller hvis isoleringen er revnet eller defekt:

- 3 Udskift tændrøret
- 4 Anbring det nye tændrør og skru det fast med håndkraft for ikke at ødelægge gevindet
- 5 Stram tændrøret en halv omgang ved brug af en tændrørnsnøgle for at sammenpresse skiven.

Ellers:

- 3 Rengør tændrøret med en metalbørste.
- 4 Kontroller afstanden " X " mellem elektroderne med en stilleklods: den skal være mellem 0,7 og 0,8 mm.
- 5 Kontroller skivens tilstand.
- 6 Anbring tændrøret og skru det fast med håndkraft for ikke at ødelægge gevindet.
- 7 Stram tændrøret 1/8 – 1/4 omgang med en tændrørnsnøgle for at sammenpresse skiven.

#### 7.7. Kontrol af bolte, skiver og skruer

For at undgå uheld eller motorstop efterses alle skruer omhyggeligt hver dag.

- 1 Efterses hele generatoren før hver start og efter hver ibrugtagning.
- 2 Stram alle skruer, der kan strammes.

 Forsigtig	Stramning af stempelbolte skal udføres af en speciallist, tag kontakt til din lokale forhandler.
--	--

#### 7.8. Rengøring af aggregat

 Forsigtig	Vask med brug af vandslange frarådes. Vask med vand under højtryk er forbudt.
--	--

Sådan rengøres generatoren:

- 1 Fjern alt støv og alle fremmedlegemer omkring udstødningen
- 2 Rengør generatoren, og især luftindgange og udgange fra motoren og alternatoren, ved brug af en klud og en børste.
- 3 Kontroller generatorens generelle tilstand, og udskift defekte dele, hvis der er nogen.

## 8. Opbevaring af aggregat

I tilfælde af at generatoren ikke skal anvendes i længere tid, udføres de nedenfor angivne handlinger for opbevaring.

- 1 Vip den lyddæpende deflektor fremad.
- 2 Luk brændstofhanen (position "OFF"), fjern retirer bundfaldsskålen og tøm den (jvf. afsnittet Rensning af bundfaldsskålen).
- 3 Åbn brændstofhanen (position "ON"), og udtøm benzinen fra tanken i en passende beholder.
- 4 Sæt bundfaldsskålen på plads igen, og skru den godt fast.
- 5 Tøm karburatoren ved at løsne tømningsskruen. Opsaml benzinen i en passende beholder.
- 6 Udskift motorolie (jvf. afsnittet Udskiftning af motorolie).
- 7 Fjern tændrøret (jvf. afsnittet Kontrol af tændrør), og hæld maksimalt 15 ml motorolie i cylinderen via tændrørsåbningen, før tændrøret sættes på plads igen.
- 8 Sæt den lyddæpende reflektor tilbage på dens oprindelige position
- 9 Få motoren til at køre rundt uden at starte den for at fordele olien i cylinderen.
- 10 Rengør det udvendige af generatoraggregatet, påfør et antirustprodukt på de berørte dele, og afdæk med presenningen for at beskytte mod støv.
- 11 Anbring generatoraggregatet på et rent og tørt sted.

## 9. Kontrol for mindre skader

Problemer	Mulige årsager	Mulige løsninger
Motoren starter ikke	Der er tilsluttet en belastning til generatoraggregatet ved starten.	Afbryd belastningen.
	Luftfilteret er tilstoppet.	Rens luftfilteret (jvf. afsnittet Rensning af luftfilter).
	Brændstofhanen er lukket	Åbn brændstofhanen Fig. A, 14).
	Brændstofniveauet er utilstrækkeligt.	Fyld brændstof på (jvf. afsnittet Påfyldning af brændstof).
	Brændstoffilteret er tilstoppet.	Rens brændstoffilteret (jvf. afsnittet Rensning af brændstoffilter).
	Olieniveauet er utilstrækkeligt	Kontroller olieniveauet, og fyld på om nødvendigt.
	Brændstofførløslsen er tilstoppet eller utæt.	Få efterset, repareret eller udskiftet.*
Tændrøret er defekt.	Kontroller tændrøret (jvf. afsnittet Kontrol af tændrør) og udskift det om nødvendigt.	
Motoren standser	Ventilationsåbningerne er tilstoppede.	Rengør indsugnings- og udstødningsdækslerne.
	Brændstofniveauet er utilstrækkeligt.	Fyld brændstof på (jvf. afsnittet Påfyldning af brændstof).
	Olieniveauet er utilstrækkeligt	Kontroller olieniveauet, og fyld på om nødvendigt.
Ingen elektrisk strøm	Afbryderen(erne) er udløst	Indkobl afbryderen (fig. A, 12).
	Apparaternes strømforsyningskabel er defekt.	Udskift kablet.
	Det elektriske udtag er defekt.	Få efterset, repareret eller udskiftet.*
	Vekselstrømsgeneratoren er defekt	Få efterset, repareret eller udskiftet.*
Afbryderne udløses	Apparatet er tilsluttet eller kablet er defekt.	Afbryd apparatet og kablet.
	Overbelastning ( jvf. afsnittet Generatoraggregatets kapacitet).	Fjern overbelastningen.

\* Operation der skal overdrages til en af vore repræsentanter.

Kun eftersalgsservice i Frankrig:

Ring på følgende numre for at kontakte den nærmeste afdeling:

 N° Indigo  0 825 33 99 66

 N° Indigo 0 825 801 100

## 10. Egenskaber

Model	R 7.5T	
Strømstyrke / Mærkeeffekt	6000 W / 4800 W	
Lydtryksniveau i 1 m's afstand	84 dB(A)	
Motorstype	HONDA GX 390	
Anbefalet brændstof	Blyfri benzin	
Kapacitet af brændstoftank	6,1 l	
Anbefalet olie	SAE 10W30	
Kapacitet af bundkar	1,1 l	
Sikkerhed for tilstrækkelig olie	●	
Afbryder	●	
Jævnstrøm	X	
Vekselstrøm	230 V – 10 A	400 V – 7 A
Udtagstyper	1 x 2P+T - 230 V - 10/16 A	1 x 3P+N+T - 400 V - 16 A
Tændrørstype	NGK: BPR6ES eller DENSO: W20 EPR-U	
Batteri	X	
Mål l x b x h	77 x 57 x 59 cm	
Vægt (uden brændstof)	80 kg	

●: serie      ○: ekstraudstyr      X: ikke muligt

## 11. Kabelsektion

### 11.1. Monofaset

Monteringsmåde = kabler på kablehylde eller ikke perforeret hylde/tilladt spændingsfald = 5%/ Flerlederkabler Kabeltype PVC 70° C (f.eks. H07RNF) / Omgivende temperatur = 30° C.			
Afbryderkaliber (A)	Anbefalet kabeltværsnit		
	0 til 50 m mm <sup>2</sup> / AWG	51 til 100 m mm <sup>2</sup> / AWG	101 til 150 m mm <sup>2</sup> / AWG
10	4 / 10	10 / 7	10 / 7
16	6 / 9	10 / 7	16 / 5
20	10 / 7	16 / 5	25 / 3
25	10 / 7	16 / 5	25 / 3
32	10 / 7	25 / 3	35 / 2
40	16 / 5	35 / 2	50 / 0
50	16 / 5	35 / 2	50 / 0
63	25 / 3	50 / 0	70 / 2/0

### 11.2. Trefaset

Monteringsmåde = kabler på kablehylde eller ikke perforeret hylde/tilladt spændingsfald = 5%/ Flerlederkabler Kabeltype PVC 70° C (f.eks. H07RNF) / Omgivende temperatur = 30° C.			
Afbryderkaliber (A)	Anbefalet kabeltværsnit		
	0 til 50 m mm <sup>2</sup> / AWG	51 til 100 m mm <sup>2</sup> / AWG	101 til 150 m mm <sup>2</sup> / AWG
10	1.5 / 14	2.5 / 12	4 / 10
16	2.5 / 12	4 / 10	6 / 9
20	2.5 / 12	4 / 10	6 / 9
25	4 / 10	6 / 9	10 / 7

## 12. EU-overensstemmelseserklæring

Navn og adresse på fabrikanten: SDMO, 12 bis rue de la Villeneuve, CS 92848, 29228 BREST CEDEX 2, FRANKRIG.

Beskrivelse af udstyret	Generatoraggregat
Mærke	SDMO
Type	R 7.5 T

Navn og adresse på den person, som er autoriseret til at udarbejde og være i besiddelse af den tekniske documentation

G. Le Gall, SDMO, 12 bis rue de la Villeneuve, CS 92848, 29228 BREST CEDEX 2, FRANCE

G. Le Gall, fabrikantens berretigede repræsentant erklærer, at produktet er i overensstemmelse med følgende europæiske direktiver:

2006/42/EF / *Direktiv om maskiner.*

2006/95/EF / *Direktiv om lavspænding.*

2004/108/EF / *Direktiv om elektromagnetisk overensstemmelse.*

2000/14/EF / *Direktiv angående udsending af støj i miljøet for materiel, der er beregnet til udendørs brug.*

For direktiv 2000/14/EF

Det bemyndigede organ:

CETIM

BP 67 F60304 – SENLIS.

Fremgangsmåde for overensstemmelse: Tillæg VI.

Garanteret støjniveau (Lwa) : 97 dB(A).

Mærkeeffekt: 4800 W

01/2010 - G. Le Gall







## Περιεχόμενα

1. Εισαγωγή 2. Γενική περιγραφή 3. Προετοιμασία πριν από τη χρήση 4. Χρήση της ηλεκτρογεννήτριας 5. Μέτρα προστασίας 6. Πρόγραμμα συντήρησης	7. Μέθοδος συντήρησης 8. Αποθήκευση της ηλεκτρογεννήτριας 9. Αναζήτηση βλαβών μικρής σημασίας 10. Χαρακτηριστικά 11. Διατομή των καλωδίων 12. Δήλωση συμμόρφωσης «Ε.Κ.»
---	--





## 1. Εισαγωγή

### 1.1. Συστάσεις

		Πριν από οποιαδήποτε χρήση, διαβάστε προσεκτικά αυτό το εγχειρίδιο. Τηρείτε πάντοτε επιμελώς τις προδιαγραφές ασφαλείας, χρήσης και συντήρησης της ηλεκτρογεννήτριας.
Προσοχή		

Σας ευχαριστούμε για την αγορά μίας από τις ηλεκτρογεννήτρίες μας. Οι πληροφορίες του παρόντος εγχειριδίου βασίζονται στα τεχνικά χαρακτηριστικά που ήταν διαθέσιμα κατά την εκτύπωσή του. Στο πλαίσιο της μέριμνας για συνεχή βελτίωση της ποιότητας των προϊόντων μας, αυτά τα δεδομένα ενδέχεται να τροποποιηθούν χωρίς προηγούμενη ειδοποίηση.

### 1.2. Εικονογράμματα και πινακιδάκια που υπάρχουν πάνω στις ηλεκτρογεννήτριες και οι ερμηνείες τους

 Κίνδυνος	 Προσοχή : κίνδυνος ηλεκτροπληξίας	ER P31-02A ●  Προσοχή, η ηλεκτρογεννήτρια παραδίδεται χωρίς λάδι. <b>Ελέγξτε τη στάθμη λαδιού πριν θέσετε σε λειτουργία την ηλεκτρογεννήτρια.</b>
 Γείωση	 Προσοχή : κίνδυνος εγκαυμάτων	



1

2

3

- 1 – Προσοχή : ανατρέξτε στα έγγραφα που παρέχονται μαζί με την ηλεκτρογεννήτρια  
 2 – Προσοχή : εκπομπή τοξικών καυσαερίων. Απαγορεύεται η χρήση σε κλειστό χώρο ή σε χώρο με ανεπαρκή εξαερισμό  
 3 - Σβήνετε το μοτέρ πριν γεμίσετε με καύσιμο

- A = Μοντέλο της ηλεκτρογεννήτριας  
 B = Ισχύς της ηλεκτρογεννήτριας  
 C = Τάση του ηλεκτρικού ρεύματος  
 D = Ένταση του ηλεκτρικού ρεύματος  
 E = Συχνότητα του ηλεκτρικού ρεύματος

MADE IN FRANCE		SD 6000 E (A)		
CE	LWA 99dB (H)	kW : (B)	Volt : (C)	Amp : (D)
		Hz : (E)	Cos Phi : (F)	IP : (G)
		Masse (Weight) : (J)	ISO 8528 - 8 Classe (K)	
N° : 10/2004 - --- 001 (K)				

- F = Συντελεστής ισχύος  
 G = Κατηγορία προστασίας  
 H = Στάθμη θορύβου της ηλεκτρογεννήτριας  
 I = Γείωση της ηλεκτρογεννήτριας  
 J = Πρότυπο αναφοράς  
 K = Αριθμός σειράς



Παράδειγμα πινακίδας αναγνώρισης

### 1.3. Οδηγίες και κανόνες ασφαλείας

	Μη θέτετε ποτέ σε λειτουργία την ηλεκτρογεννήτρια, χωρίς να έχετε επανατοποθετήσει τα προστατευτικά καλύμματα και κλείσει όλες τις πόρτες πρόσβασης. Μη αφαιρείτε ποτέ τα προστατευτικά καλύμματα και μην καλύπτετε ποτέ τις πόρτες πρόσβασης, εάν η ηλεκτρογεννήτρια βρίσκεται σε λειτουργία.
Κίνδυνος	

### 1.3.1 Προειδοποιήσεις

Διάφορα σήματα προειδοποίησης ενδέχεται να απεικονίζονται στο παρόν εγχειρίδιο.

 Κίνδυνος	Αυτό το σύμβολο επισημαίνει έναν άμεσο κίνδυνο για τη ζωή και την υγεία των εκτεθειμένων ατόμων. Η μη τήρηση της αντίστοιχης οδηγίας επιφέρει σοβαρές συνέπειες για την υγεία και τη ζωή των εκτεθειμένων ατόμων.
 Προειδοποίηση	Αυτό το σύμβολο εφιστά την προσοχή στους υπαρκτούς κινδύνους για τη ζωή και την υγεία των εκτεθειμένων ατόμων. Η μη τήρηση της αντίστοιχης οδηγίας ενδέχεται να επιφέρει σοβαρές συνέπειες για την υγεία και τη ζωή των εκτεθειμένων ατόμων.
 Προσοχή	Αυτό το σύμβολο υποδεικνύει ενδεχόμενες επικίνδυνες συνθήκες. Σε περίπτωση μη τήρησης της αντίστοιχης οδηγίας, οι υπαρκτοί κίνδυνοι ενδέχεται να είναι ελαφρύς τραυματισμός των εκτεθειμένων ατόμων ή πρόκληση ζημιάς σε οποιοδήποτε άλλο αντικείμενο.

### 1.3.2 Γενικές συμβουλές

Μόλις παραλάβετε την ηλεκτρογεννήτρια, βεβαιωθείτε ότι το μηχάνημα και η όλη παραγγελία σας είναι σε καλή κατάσταση. Η μετακίνηση μιας ηλεκτρογεννήτριας πρέπει να πραγματοποιείται χωρίς απότομες κινήσεις και χωρίς χτυπήματα, αφού έχει προηγουμένως προετοιμαστεί η θέση αποθήκευσης ή χρήσης.

 Προειδοποίηση	Πριν από οποιαδήποτε χρήση, επιβάλλεται: - να γνωρίζετε πώς σβήνει η ηλεκτρογεννήτρια σε περίπτωση έκτακτης ανάγκης, - να γνωρίζετε στην εντέλεια όλες τις εντολές και όλους τους χειρισμούς.
--	---

Για λόγους ασφαλείας, τηρείτε τη συχνότητα συντήρησης (βλ. πίνακα συντήρησης). Μην πραγματοποιείτε ποτέ επισκευές ή εργασίες συντήρησης, εάν δεν έχετε την εμπειρία και/ή τα εργαλεία που απαιτούνται.

Μην αφήνετε ποτέ άλλα άτομα να χρησιμοποιούν την ηλεκτρογεννήτρια, χωρίς να έχετε παράσχει προηγουμένως όλες τις απαραίτητες οδηγίες.

Μην αφήνετε ποτέ παιδιά να αγγίζουν την ηλεκτρογεννήτρια, ούτε όταν είναι σβηστή. Αποφεύγετε να θέτετε σε λειτουργία την ηλεκτρογεννήτρια όταν στο χώρο υπάρχουν ζώα (φόβος, εκνευρισμός κ.λπ.).

Μην θέτετε ποτέ την ηλεκτρογεννήτρια σε λειτουργία χωρίς φίλτρο αέρα ή χωρίς σύστημα εξαγωγής καυσαερίων.



Μην αντιστρέφετε ποτέ τους θετικούς και αρνητικούς πόλους των μπαταριών (εάν υπάρχουν) κατά τη συναρμολόγησή τους: τυχόν αντιστροφή μπορεί να προκαλέσει σοβαρές ζημιές στον ηλεκτρικό εξοπλισμό.

Ποτέ μην καλύπτετε την ηλεκτρογεννήτρια με οποιοδήποτε υλικό, κατά τη λειτουργία της ή αμέσως μόλις τη σβήσετε (περιμένετε να κρυώσει το μοτέρ).

Μην αλείφετε ποτέ την ηλεκτρογεννήτρια με λάδι με σκοπό να την προστατεύσετε από τη διάβρωση, τα λάδια διατήρησης είναι εύφλεκτα και επικίνδυνα σε περίπτωση εισπνοής.

Σε κάθε περίπτωση, τηρείτε τους ισχύοντες τοπικούς κανονισμούς σχετικά με τη χρήση των ηλεκτρογεννητριών.

### 1.3.3 Προφυλάξεις κατά της ηλεκτροπληξίας

 Κίνδυνος		Οι ηλεκτρογεννήτριες παρέχουν ηλεκτρικό ρεύμα κατά τη χρήση τους: κίνδυνος ηλεκτροπληξίας. <b>Συνδέετε την ηλεκτρογεννήτρια στη γείωση σε κάθε χρήση.</b>
---	---	--

Μην αγγίζετε ποτέ γυμνά καλώδια ή αποσυνδεδεμένες συνδέσεις. Μην χειρίζεστε ποτέ μια ηλεκτρογεννήτρια με υγρά χέρια ή πόδια. Μην αφήνετε ποτέ το μηχάνημα εκτεθειμένο σε εκπνάξεις υγρών ή σε κακές καιρικές συνθήκες και μην το τοποθετείτε σε βρεγμένο δάπεδο.



Διατηρείτε πάντοτε σε καλή κατάσταση τα ηλεκτρικά καλώδια καθώς και τις συνδέσεις. Μην χρησιμοποιείτε το μηχάνημα εάν δεν είναι σε καλή κατάσταση: κίνδυνος ηλεκτροπληξίας ή ζημιάς στον εξοπλισμό.

Εάν το μήκος του ή των καλωδίων χρήσης υπερβαίνει το 1 μέτρο, προβλέψτε μια διάταξη διαφορικής προστασίας μεταξύ της ηλεκτρογεννήτριας και των συσκευών. Αυτή η διάταξη πρέπει να τοποθετηθεί σε απόσταση το πολύ 1 μέτρου από τις πρίζες τροφοδοσίας της ηλεκτρογεννήτριας. Χρησιμοποιείτε καλώδια με περίβλημα από καουτσούκ, εύκαμπτα και ανθεκτικά, σύμφωνα με το πρότυπο IEC 60245-4 ή καλώδια αντίστοιχων προδιαγραφών. Μην συνδέετε την ηλεκτρογεννήτρια σε άλλες πηγές παροχής ρεύματος (για παράδειγμα δημόσιο δίκτυο παροχής ρεύματος).



Ιδιαίτερη περίπτωση: εάν έχει προβλεφθεί εφεδρική σύνδεση με τα υπάρχοντα ηλεκτρικά δίκτυα, μόνο ένας ειδικευμένος ηλεκτρολόγος είναι ικανός να την πραγματοποιήσει, λαμβάνοντας υπόψη τις διαφορές λειτουργίας του εξοπλισμού, ανάλογα με το αν χρησιμοποιείται παροχή ρεύματος από το δημόσιο δίκτυο ή από την ηλεκτρογεννήτρια.

Η προστασία από ηλεκτροπληξία διασφαλίζεται μέσω διακοπών ασφαλείας, που έχουν προβλεφθεί ειδικά για την ηλεκτρογεννήτρια: σε περίπτωση ανάγκης, αντικαταστήστε τους με διακόπτες ασφαλείας με τις ίδιες ονομαστικές τιμές και τα ίδια χαρακτηριστικά.

### 1.3.4 Προφυλάξεις κατά της πυρκαγιάς



 <b>Κίνδυνος</b>		<p>Μη θέτετε ποτέ σε λειτουργία την ηλεκτρογεννήτρια σε χώρους που περιέχουν εκρηκτικά προϊόντα (κίνδυνος από σπινθήρες). Απομακρύνετε οποιοδήποτε εύφλεκτο ή εκρηκτικό προϊόν (βενζίνη, λάδι, πανιά κ.λπ.) κατά τη λειτουργία της ηλεκτρογεννήτριας. Ποτέ μην καλύπτετε την ηλεκτρογεννήτρια με οποιοδήποτε υλικό κατά τη λειτουργία της ή αμέσως μόλις τη σβήσετε: περιμένετε πάντοτε να κρυώσει το μοτέρ.</p>
--	---	--

### 1.3.5 Προφυλάξεις κατά των καυσαερίων

 <b>Κίνδυνος</b>		<p>Το μονοξείδιο του άνθρακα που υπάρχει στα καυσαέρια μπορεί να προκαλέσει θάνατο, εάν το ποσοστό συγκέντρωσης είναι υπερβολικά υψηλό στον αέρα που αναπνέουμε. Χρησιμοποιείτε πάντοτε την ηλεκτρογεννήτρια σε χώρο που εξαερίζεται καλά και στον οποίο δεν είναι δυνατή η συσσώρευση των καυσαερίων.</p>
--	---	--

Για λόγους ασφαλείας και τη σωστή λειτουργία της ηλεκτρογεννήτριας, είναι απαραίτητο να υπάρχει καλός εξαερισμός (κίνδυνος δηλητηρίασης, υπερθέρμανσης του μοτέρ και ατυχημάτων ή υλικών ζημιών στο μηχάνημα και τα γύρω αντικείμενα). Εάν χρειαστεί να τεθεί σε λειτουργία στο εσωτερικό ενός κτιρίου, φροντίστε να πραγματοποιείται σωστή εκκένωση των καυσαερίων εκτός του κτιρίου και προβλέψτε κατάλληλο εξαερισμό, έτσι ώστε τα άτομα ή τα ζώα που βρίσκονται στο χώρο να μην επηρεαστούν.

### 1.3.6 Γεμίσματα με καύσιμο

 <b>Κίνδυνος</b>		<p>Το καύσιμο είναι εξαιρετικά εύφλεκτο και οι αναθυμιάσεις του είναι εκρηκτικές. Η πλήρωση πρέπει να πραγματοποιείται με το μοτέρ σβηστό. Απαγορεύεται το κάπνισμα, η κίνηση κοντά σε μια φλόγα ή η πρόκληση σπινθήρων κατά την πλήρωση του ρεζερβουάρ. Καθαρίζετε τυχόν υπολείμματα καυσίμου με ένα καθαρό πανί.</p>
--	---	--

Η αποθήκευση των πετρελαιοειδών προϊόντων και ο χειρισμός τους πρέπει να πραγματοποιούνται σύμφωνα με το νόμο. Κλείνετε το ρουμπινέτο καυσίμου (εάν υπάρχει) μετά από κάθε πλήρωση. Ποτέ μη γεμίζετε με καύσιμο όταν η ηλεκτρογεννήτρια βρίσκεται σε λειτουργία ή είναι ζεστή.



Τοποθετείτε πάντοτε την ηλεκτρογεννήτρια σε ομαλό, επίπεδο και οριζόντιο έδαφος, ώστε να αποφευχθεί να χυθεί το καύσιμο πάνω στο μοτέρ. Γεμίζετε το ρεζερβουάρ χρησιμοποιώντας ένα χωνί και φροντίζοντας να μη χυθεί καύσιμο, ύστερα ξαναβιδώνετε την τάπα στο ρεζερβουάρ καυσίμου.

### 1.3.7 Προφυλάξεις κατά των εγκαυμάτων

 <b>Προειδοποίηση</b>	<p>Μην αγγίζετε ποτέ το μοτέρ ούτε το σιγαστήρα (σιλανσιέ) του συστήματος εξαγωγής καυσαερίων κατά τη λειτουργία της ηλεκτρογεννήτριας ή αμέσως μετά από το σβήσιμό της.</p>
---	--

Το ζεστό λάδι προκαλεί εγκαύματα, αποφεύγετε την επαφή με το δέρμα. Πριν από οποιαδήποτε επέμβαση, βεβαιωθείτε ότι το σύστημα δεν βρίσκεται πλέον υπό πίεση. Ποτέ μην ξεκινάτε το μοτέρ και μην το αφήνετε να λειτουργεί χωρίς την τάπα πλήρωσης λαδιού (κίνδυνος διαφυγής λαδιού).

### 1.3.8 Προφυλάξεις σχετικά με τη χρήση των μπαταριών

 <b>Κίνδυνος</b>			<p>Μην τοποθετείτε ποτέ την μπαταρία κοντά σε φλόγα ή φωτιά. Χρησιμοποιείτε μόνο μονωμένα εργαλεία. Μη χρησιμοποιείτε ποτέ θειικό οξύ ή νερό με προσθήκη οξέων για να συμπληρώσετε τη στάθμη του ηλεκτρολύτη.</p>
--	---	---	---



### 1.3.9 Προστασία του περιβάλλοντος

Αδειάστε το λάδι του κινητήρα σε ένα δοχείο που έχει προβλεφθεί ειδικά για αυτόν το σκοπό: ποτέ μην αδειάζετε και μην πετάτε το λάδι του κινητήρα στο δάπεδο ή το έδαφος.

Στο βαθμό που αυτό είναι δυνατό, αποφεύγετε την αντανάκλαση θορύβων πάνω στους τοίχους ή σε άλλες κατασκευές (ενίσχυση του ήχου).

Σε περίπτωση χρήσης της ηλεκτρογεννήτριας σε δασώσεις ή θαμνώδεις περιοχές ή σε χορταριασμένα εδάφη και, εάν ο σιγαστήρας (σιλανσιέ) του συστήματος εξαγωγής καυσαερίων δεν είναι εξοπλισμένος με φλογοπαγίδα, αποσιλώστε έναν αρκετά μεγάλο χώρο και προσέχετε πολύ ώστε να μην προκληθεί πυρκαγιά από τους σπινθήρες.

### 1.3.10 Κίνδυνος σχετικά με τα περιστρεφόμενα τεμάχια

		<b>Μην πλησιάζετε ποτέ ένα περιστρεφόμενο εξάρτημα ενώ βρίσκεται σε λειτουργία και ενώ φοράτε φαρδιά ρούχα ή εάν έχετε μακριά μαλλιά και δεν φοράτε προστατευτικό δίχτυ για τα μαλλιά. Μην επιχειρήσετε να σταματήσετε, να επιβραδύνετε ή να μπλοκάρετε ένα περιστρεφόμενο εξάρτημα που βρίσκεται σε λειτουργία.</b>
<b>Κίνδυνος</b>		

### 1.3.11 Χωρητικότητα της ηλεκτρογεννήτριας (υπερφόρτωση)

Μην υπερβαίνετε ποτέ τη χωρητικότητα (σε Αμπέρ ή/και Watt) της ονομαστικής ισχύος της ηλεκτρογεννήτριας σε περίπτωση συνεχούς λειτουργίας.

Πριν συνδέσετε και θέσετε σε λειτουργία την ηλεκτρογεννήτρια, υπολογίστε την ηλεκτρική ισχύ που απαιτούν οι ηλεκτρικές συσκευές (σε Watt). Αυτή η ηλεκτρική ισχύς αναγράφεται συνήθως πάνω στο πινακίδάκι κατασκευαστή των λαμπτήρων, των ηλεκτρικών συσκευών, των μοτέρ κ.λπ. Το άθροισμα όλων των τιμών ισχύος των συσκευών δεν πρέπει να υπερβαίνει την ονομαστική ισχύ της ηλεκτρογεννήτριας.

### 1.3.12 Συνθήκες χρήσης

Οι αναφερόμενες επιδόσεις για τις ηλεκτρογεννήτριες επιτυγχάνονται υπό τις κανονικές συνθήκες βάσει του προτύπου ISO 8528-1(2005):

- ✓ Συνολική βαρομετρική πίεση: 100 Kpa
- ✓ Θερμοκρασία αέρα περιβάλλοντος: 25°C (298K)
- ✓ Σχετική υγρασία: 30 %

Οι επιδόσεις των ηλεκτρογεννητριών μειώνονται κατά περίπου 4% σε κάθε βαθμίδα αύξησης της θερμοκρασίας κατά 10°C και/ή περίπου 1% για κάθε 100 μ. υψόμετρο.

## 2. Γενική περιγραφή

### 2.1. Περιγραφή συγκροτήματος

<b>Εικόνα A</b>					
1	Ρεζερβουάρ καυσίμου	2	Τάπα ρεζερβουάρ καυσίμου	3	Σιλανσιέ
4	Φίλτρο αέρα	5	Λαβή του εκκινήτηρα-μηχανισμού επανατύλιξης	6	Εκκινήτηρας-μηχανισμός επανατύλιξης
7	Διακόπτης εκκίνησης και διακοπής λειτουργίας	8	Πρίζα γείωσης	9	Μοτέρ
10	Αλτερνέιτορ	11	Ηλεκτρικές πρίζες	12	Διακόπτης ασφαλείας
13	Τσοκ	14	Ρουμπινέτο καυσίμου	15	Ηχομονωτικό κάλυμμα

<b>Εικόνα B</b>			
1	Κέλυφος	2	Μπουζί ανάφλεξης

<b>Εικόνα C</b>					
1	Τάπα εκκένωσης	2	Τάπα-δείκτης πλήρωσης	3	Σωλήνας πλήρωσης
4	Μαύρη τάπα πλήρωσης				

<b>Εικόνα D</b>					
1	Παξιμάδι πεταλούδα του καλύμματος	2	Κάλυμμα φίλτρου αέρα	3	Παξιμάδι πεταλούδα των εξαρτημάτων
4	Χάρτινο υλικό	5	Αφρώδες υλικό		

<b>Εικόνα E</b>					
1	Τάπα εκκένωσης καυσίμου	2	Τσιμούχα	3	Πιατέλο ιζημάτων



<b>Εικόνα F</b>					
1	Βίδα στερέωσης	2	Προστατευτικό του σιγαστήρα συστήματος εξαγωγής καυσαερίων	3	Βίδα στερέωσης της φλογοπαγίδας
4	Παξιμάδια στερέωσης	5	Σιγαστήρας συστήματος εξαγωγής καυσαερίων	6	Φλογοπαγίδα

### 3. Προετοιμασία πριν από τη χρήση

#### 3.1. Θέση χρήσης

Επιλέξτε ένα σημείο καθαρό, με καλό εξαερισμό και προφυλαγμένο από την κακοκαιρία. Τοποθετήστε την ηλεκτρογεννήτρια σε μια επίπεδη και οριζόντια επιφάνεια με επαρκή αντίσταση, ώστε η ηλεκτρογεννήτρια να μη βουλιάξει (η κλίση της ηλεκτρογεννήτριας, προς οποιαδήποτε κατεύθυνση, δεν πρέπει σε καμία περίπτωση να υπερβαίνει τις 10°). Φροντίστε να υπάρχει δυνατότητα ανεφοδιασμού λαδιού και καυσίμου κοντά στο σημείο χρήσης της ηλεκτρογεννήτριας, τηρώντας ωστόσο μια συγκεκριμένη απόσταση ασφαλείας.

#### 3.2. Γείωση της ηλεκτρογεννήτριας

 Κίνδυνος		<b>Οι ηλεκτρογεννήτριες παρέχουν ηλεκτρικό ρεύμα κατά τη χρήση τους: κίνδυνος ηλεκτροπληξίας. Συνδέετε την ηλεκτρογεννήτρια στη γείωση σε κάθε χρήση.</b>
---	---	---



Για να γειώσετε την ηλεκτρογεννήτρια: στερεώστε ένα χάλκινο καλώδιο 10 mm<sup>2</sup> στην πρίζα γείωσης της ηλεκτρογεννήτριας και έναν πάσσαλο γείωσης από γαλβανισμένο ασάλι, καρφωμένο κατά 1 μέτρο μέσα στο έδαφος. Μέσω αυτής της γείωσης διαχέεται επίσης ο στατικός ηλεκτρισμός που προκαλείται από τα ηλεκτρικά μηχανήματα.

#### 3.3. Έλεγχος της στάθμης λαδιού

 Προσοχή	<p>Πριν ξεκινήσετε την ηλεκτρογεννήτρια, ελέγχετε πάντοτε τη στάθμη λαδιού μοτέρ. Συμπληρώστε με το συνιστώμενο λάδι (βλ. § Χαρακτηριστικά) και χρησιμοποιώντας ένα χωνί, μέχρι το επάνω όριο του δείκτη.</p>
--	---

- 1 Αφαιρέστε την τάπα-δείκτη πλήρωσης (εικ. C - αρ. 2) ξεβιδώνοντάς την και σκουπίστε το δείκτη.
- 2 Εισαγάγετε το δείκτη στο σωλήνα πλήρωσης (εικ. C - αρ. 3) χωρίς να τον βιδώσετε.  
*Σημείωση: Μια δεύτερη τάπα, μαύρου χρώματος (εικ. C - αρ. 4) αλλά χωρίς δείκτη, υπάρχει διαθέσιμη, εάν χρειαστεί, στην άλλη πλευρά του μοτέρ.*
- 3 Ελέγξτε οπτικά τη στάθμη και γεμίστε, εάν είναι απαραίτητο.
- 4 Ξαναβιδώστε την τάπα-δείκτη πλήρωσης (εικ. C - αρ. 2) μέχρι το τέρμα στο σωλήνα πλήρωσης (εικ. C - αρ. 3).
- 5 Βεβαιωθείτε ότι δεν υπάρχει διαρροή.
- 6 Σκουπίστε τυχόν περίσσειμα λαδιού με ένα καθαρό πανί.

#### 3.4. Έλεγχος της στάθμης καυσίμου

 Κίνδυνος		<b>Το γέμισμα με καύσιμο πρέπει να πραγματοποιείται με το μοτέρ σβηστό και σύμφωνα με τις οδηγίες ασφαλείας (βλ. § Γεμίσματα με καύσιμο).</b>
---	---	---

Ελέγξτε οπτικά τη στάθμη καυσίμου. Εάν είναι απαραίτητο, γεμίστε:

- 1 Ξεβιδώστε την τάπα του ρεζερβουάρ καυσίμου (εικ. A - αρ. 2).
- 2 Γεμίστε το ρεζερβουάρ καυσίμου (εικ. A - αρ. 1) με ένα χωνί, φροντίζοντας να μη χυθεί καύσιμο.



 Προσοχή	<p>Χρησιμοποιείτε μόνο καθαρό καύσιμο, χωρίς νερό. Μη γεμίζετε υπερβολικά το ρεζερβουάρ (δεν πρέπει να υπάρχει καύσιμο στο σωλήνα πλήρωσης). Μετά από το γέμισμα, ελέγχετε πάντοτε ότι η τάπα του ρεζερβουάρ έχει κλείσει καλά. Εάν έχει χυθεί καύσιμο, βεβαιωθείτε ότι έχει στεγνώσει και ότι οι αναθυμιάσεις έχουν διαλυθεί, πριν θέσετε σε λειτουργία την ηλεκτρογεννήτρια.</p>
--	--

- 3 Ξαναβιδώστε την τάπα στο ρεζερβουάρ καυσίμου.

## 4. Χρήση της ηλεκτρογεννήτριας

	Πριν από οποιαδήποτε χρήση, επιβάλλεται: - να γνωρίζετε πώς σβήνει η ηλεκτρογεννήτρια σε περίπτωση έκτακτης ανάγκης, - να γνωρίζετε στην εντέλεια όλες τις εντολές και όλους τους χειρισμούς. <b>Για να σβήσετε την ηλεκτρογεννήτρια σε περίπτωση έκτακτης ανάγκης, τοποθετήστε το διακόπτη του μοτέρ στη θέση σβησίματος «OFF» ή «O».</b>
Προειδοποίηση	

### 4.1. Διαδικασία εκκίνησης

- 1 Βεβαιωθείτε ότι η ηλεκτρογεννήτρια είναι πράγματι συνδεδεμένη στη γείωση (βλ. § Γείωση της ηλεκτρογεννήτριας).
- 2 Ανατρέψτε το ηχομονωτικό κάλυμμα (εικ. Α - αρ. 15) προς τα εμπρός.
- 3 Ανοίξτε το ρουμπινέτο καυσίμου (εικ. Α - αρ. 14).
- 4 Τοποθετήστε τη λαβή του τσοκ (εικ. Α - αρ. 13) στη θέση «». *Σημείωση: Μη χρησιμοποιείτε το τσοκ όταν το μοτέρ είναι ζεστό ή όταν η ατμοσφαιρική θερμοκρασία είναι υψηλή.*
- 5 Τοποθετήστε το διακόπτη εκκίνησης και διακοπής λειτουργίας (εικ. Α - αρ. 7) στη θέση «ON» ή «I».
- 6 Τραβήξτε αργά μία φορά τη λαβή του εκκινήτηρα-μηχανισμού επανατύλιξης (εικ. Α - αρ. 5) έως ότου συναντήσετε αντίσταση, αφήστε τη να επανέλθει ήρεμα.
- 7 Στη συνέχεια, τραβήξτε γρήγορα και με δύναμη τη λαβή του εκκινήτηρα-μηχανισμού επανατύλιξης (εικ. Α - αρ. 5) έως ότου το μοτέρ ξεκινήσει.
- 8 Τοποθετήστε αργά τη λαβή του τσοκ (εικ. Α - αρ. 13) στη θέση «» και περιμένετε έως ότου η θερμοκρασία του μοτέρ αρχίσει να αυξάνεται, πριν χρησιμοποιήσετε την ηλεκτρογεννήτρια.
- 9 Επανατοποθετήστε το ηχομονωτικό κάλυμμα (εικ. Α - αρ. 15) στην αρχική του θέση.

Εάν το μοτέρ δεν ξεκινάει, επαναλάβετε τη διαδικασία μέχρι να ξεκινήσει το μοτέρ, ανοίγοντας προοδευτικά το τσοκ.

### 4.2. Λειτουργία

Όταν οι στροφές της ηλεκτρογεννήτριας σταθεροποιηθούν (περίπου 3 λεπτά):

- 1 Βεβαιωθείτε ότι το πράσινο πλήκτρο του διακόπτη ασφαλείας (εικ. Α - αρ. 12) είναι πράγματι πατημένο. Πιέστε το, εάν είναι απαραίτητο.
- 2 Συνδέστε τις συσκευές που πρόκειται να χρησιμοποιήσετε στις ηλεκτρικές πρίζες (εικ. Α - αρ. 11) της ηλεκτρογεννήτριας.

*Σημείωση: Αυτές οι ηλεκτρογεννήτριες είναι εξοπλισμένες με πρίζες τύπου «σούκο»: σε σπάνιες περιπτώσεις, μπορεί να μην είναι δυνατή η σύνδεση κάποιων συσκευών. Σε αυτήν την περίπτωση, παρέχεται δωρεάν ένας προσαρμογέας, εφόσον ζητηθεί, από τους εμπορικούς αντιπροσώπους (πρέπει να προσκομίσετε ένα αποδεικτικό αγοράς). [N° Indigo 0 825 004 002](https://www.indigo.com)*

### 4.3. Σβήσιμο

- 1 Αποσυνδέστε τις ηλεκτρικές πρίζες (εικ. Α - αρ. 11) ώστε να αφήσετε το μοτέρ να λειτουργήσει χωρίς φορτίο για 1 ή 2 λεπτά.
- 2 Ανατρέψτε το ηχομονωτικό κάλυμμα (εικ. Α - αρ. 15) προς τα εμπρός.
- 3 Τοποθετήστε το διακόπτη εκκίνησης και διακοπής λειτουργίας (εικ. Α - αρ. 7) στη θέση «OFF» ή «O»: η ηλεκτρογεννήτρια σβήνει.
- 4 Κλείστε το ρουμπινέτο καυσίμου (εικ. Α - αρ. 14).
- 5 Επανατοποθετήστε το ηχομονωτικό κάλυμμα (εικ. Α - αρ. 15) στην αρχική του θέση.

	Εξασφαλίζετε πάντοτε τον κατάλληλο εξαερισμό της ηλεκτρογεννήτριας. Ακόμη και μετά από το σβήσιμο, το μοτέρ συνεχίζει να αναδίδει θερμότητα.
Προειδοποίηση	

## 5. Μέτρα προστασίας

### 5.1. Ασφάλεια λαδιού

Σε περίπτωση έλλειψης λαδιού στο κάρτερ του μοτέρ ή χαμηλής πίεσης λαδιού, η ασφάλεια λαδιού διακόπτει αυτόματα το μοτέρ ώστε να αποφευχθεί οποιαδήποτε ζημιά.

Σε αυτήν την περίπτωση, ελέγξτε τη στάθμη λαδιού του μοτέρ και συμπληρώστε, εάν είναι απαραίτητο, πριν προβείτε στην αναζήτηση άλλης αιτίας για τη βλάβη.

### 5.2. Διακόπτης ασφαλείας

Το ηλεκτρικό κύκλωμα της ηλεκτρογεννήτριας προστατεύεται με έναν ή πολλούς μαγνητοθερμικούς, διαφορικούς ή θερμικούς διακόπτες. Σε περίπτωση υπερφορτίσεων και/ή βραχυκυκλωμάτων, η διανομή ηλεκτρικού ρεύματος μπορεί να διακοπεί.

Σε περίπτωση ανάγκης, αντικαταστήστε τους διακόπτες ασφαλείας της ηλεκτρογεννήτριας με διακόπτες με τις ίδιες ονομαστικές τιμές και τα ίδια χαρακτηριστικά

## 6. Πρόγραμμα συντήρησης

### 6.1. Υπενθύμιση της σκοπιμότητας

Οι εργασίες συντήρησης που πρέπει να πραγματοποιηθούν περιγράφονται στο πρόγραμμα συντήρησης. Η συχνότητά τους δίνεται ενδεικτικά και για ηλεκτρογεννήτριες που λειτουργούν με καύσιμο και λάδι σύμφωνα με τις προδιαγραφές αυτού του εγχειριδίου.

Εάν η ηλεκτρογεννήτρια χρησιμοποιείται σε σκληρές συνθήκες, το διάστημα μεταξύ εργασιών συντήρησης θα πρέπει να είναι μικρότερο.

### 6.2. Πίνακας συντήρησης

Εξάρτημα	Εργασίες που πρέπει να πραγματοποιηθούν μόλις φτάσει η 1 <sup>η</sup> προθεσμία	Σε κάθε χρήση	Τον πρώτο μήνα ή μετά από τις 20 πρώτες ώρες	3 μήνες ή 50 ώρες	6 μήνες ή 100 ώρες	12 μήνες ή 300 ώρες
Λάδι μοτέρ	Ελέγξτε τη στάθμη	•				
	Ανανεώστε		•		•	
Φίλτρο αέρα	Ελέγξτε	•				
	Καθαρίστε			•		
Ηλεκτρογεννήτρια	Καθαρίστε				•	
Φίλτρο και Πιατέλο ιζημάτων	Καθαρίστε				•	
Μπουζί ανάφλεξης	Ελέγξτε - Καθαρίστε				•	
Φλογοπαγίδα	Καθαρίστε				•	
Βαλβίδες *	Ελέγξτε - Ρυθμίστε*					•*
Ρεζερβουάρ βενζίνης *	Καθαρίστε*					•*
Αγωγός βενζίνης*	Ελέγξτε (αντικαταστήστε εάν είναι απαραίτητο)	Κάθε 2 χρόνια*				

\* Αυτή(-ές) η(οι) εργασία(-ες) πρέπει να ανατεθεί(-ούν) σε έναν από τους αντιπροσώπους μας.

Σε περίπτωση χρήσης σε χώρους με σκόνη, καθαρίζετε πιο συχνά το φίλτρο αέρα.

Σε περίπτωση σποραδικής χρήσης, αλλάζετε το λάδι τουλάχιστον μία φορά το χρόνο.

## 7. Μέθοδος συντήρησης

### 7.1. Καθάρισμα του φίλτρου αέρα

	Μη χρησιμοποιείτε ποτέ βενζίνη ή διαλυτικά με χαμηλό σημείο ανάφλεξης για το καθάρισμα του φίλτρου αέρα (κίνδυνος πυρκαγιάς ή έκρηξης).
Προσοχή	

❶ Αφαιρέστε το παξιμάδι πεταλούδα και το κάλυμμα του φίλτρου αέρα (εικ. D - αρ. 1 & 2).

❷ Αφαιρέστε τα στοιχεία φίλτρου (εικ. D - αρ. 4 & 5) και καθαρίστε τα:

*Χάρτινο υλικό (εικ. D - αρ. 4):*

1) Χτυπήστε ελαφρά και πολλές φορές το στοιχείο σε μια σκληρή επιφάνεια, προκειμένου να απομακρύνετε τις περίσσιες ακαθαρσίες.

Ή: Φυσήξτε το φίλτρο με πεπιεσμένο αέρα, από το εσωτερικό προς το εξωτερικό.

Μη σκουπίζετε ποτέ τις ακαθαρσίες χρησιμοποιώντας βούρτσες.

2) Αντικαταστήστε το χάρτινο υλικό, εάν είναι υπερβολικά βρόμικο.

*Αφρώδες υλικό (εικ. D - αρ. 5):*

1) Πλύνετε το υλικό μέσα σε καθαριστικό διάλυμα οικιακή χρήσης και ζεστό νερό, στη συνέχεια ξεπλύνετε το καλά.

Ή: Πλύνετε το μέσα σε διαλυτικό άφλεκτο ή με υψηλό σημείο ανάφλεξης. Αφήστε το αφρώδες υλικό να στεγνώσει εντελώς.

2) Μουσκεύστε το αφρώδες υλικό μέσα σε καθαρό λάδι κινητήρα και αφαιρέστε το λάδι που περισσεύει.

*Παρατήρηση: Το μοτέρ θα παράγει καπνό κατά την αρχική εκκίνηση, εάν παραμείνει υπερβολική ποσότητα λαδιού μέσα στο αφρώδες υλικό.*

❸ Βεβαιωθείτε προσεκτικά ότι τα δύο αυτά εξαρτήματα δεν είναι σχισμένα ή τρυπημένα. Αντικαταστήστε τα, εάν έχουν υποστεί ζημιά.

❹ Πραγματοποιήστε την επανατοποθέτηση ακολουθώντας την αντίστροφη διαδικασία από εκείνη της εξαγωγής.

### 7.2. Καθάρισμα του πιατέλου ιζημάτων

❶ Ανατρέψτε το ηχομονωτικό κάλυμμα (εικ. A - αρ. 15) προς τα εμπρός.

❷ Κλείστε το ρουμπινέτο καυσίμου (εικ. A - αρ. 14).

❸ Τοποθετήστε ένα κατάλληλο δοχείο και ένα χωνί κάτω από το καρμπυρατέρ, όπως φαίνεται στην εικόνα E.

❹ Ξεβιδώστε την τάπα εκκένωσης καυσίμου (εικ. E - αρ. 1) για να αδειάσετε το καύσιμο.

❺ Μετά από την εκκένωση, επανατοποθετήστε την τάπα εκκένωσης καυσίμου.

❻ Αφαιρέστε το πιατέλο ιζημάτων (εικ. E - αρ. 3) και την τσιμούχα (εικ. E - αρ. 2).



❼ Καθαρίστε το πιατέλο ιζημάτων (εικ. E - αρ. 3) με ένα διαλυτικό άφλεκτο ή με υψηλό σημείο ανάφλεξης. Στεγνώστε το εντελώς.

❽ Επανατοποθετήστε την τσιμούχα (εικ. E - αρ. 2) και το πιατέλο ιζημάτων (εικ. E - αρ. 3).

❾ Ανοίξτε το ρουμπινέτο καυσίμου (εικ. A - αρ. 14) και βεβαιωθείτε ότι δεν υπάρχουν διαρροές.

❿ Επανατοποθετήστε το ηχομονωτικό κάλυμμα (εικ. A - αρ. 15) στην αρχική του θέση.

### 7.3. Καθάρισμα του φίλτρου καυσίμου

		Μην καπνίζετε, μην πλησιάζετε φλόγες και μην προκαλείτε σπινθήρες. Ελέγχετε ότι δεν υπάρχει διαρροή, καθαρίζετε οποιοδήποτε ίχνος καυσίμου και να βεβαιώνεστε ότι οι αναθυμιάσεις έχουν διαλυθεί πριν ξεκινήσετε την ηλεκτρογεννήτρια.
Κίνδυνος		

❶ Κλείστε το ρουμπινέτο καυσίμου (εικ. A - αρ. 14).

❷ Αφαιρέστε την τάπα του ρεζερβουάρ καυσίμου (εικ. A - αρ. 2) και το φίλτρο που βρίσκεται στο εσωτερικό του.

❸ Χρησιμοποιώντας ένα πιστόλι συμπιεσμένου στεγνού αέρα χαμηλής πίεσης, φυσήξτε το φίλτρο από το εξωτερικό προς το εσωτερικό.

❹ Ξεπλύνετε με καθαρό καύσιμο.

❺ Επανατοποθετήστε το φίλτρο και ξαναβιδώστε με προσοχή την τάπα του ρεζερβουάρ καυσίμου (εικ. A - αρ. 2).



#### 7.4. Ανανέωση του λαδιού του μοτέρ

Τηρήστε τις οδηγίες προστασίας του περιβάλλοντος (βλ. § Προστασία του περιβάλλοντος) και αδειάστε το λάδι σε ένα κατάλληλο δοχείο.

- 1 Με το μοτέρ ακόμα ζεστό, αφαιρέστε την τάπα-δείκτη πλήρωσης (εικ. C - αρ. 2) και την τάπα εκκένωσης (εικ. C - αρ. 1).
- 2 Αφού ολοκληρωθεί η εκκένωση, ξαναβιδώστε και ξανασφίξτε την τάπα εκκένωσης (εικ. C - αρ. 1).
- 3 Γεμίστε το κάρτερ λαδιού του μοτέρ με συνιστώμενο λάδι, στη συνέχεια ελέγξτε τη στάθμη.
- 4 Τοποθετήστε και σφίξτε την τάπα-δείκτη πλήρωσης (εικ. C - αρ. 2).
- 5 Βεβαιωθείτε ότι δεν υπάρχει διαρροή λαδιού, μετά από το γέμισμα.
- 6 Καθαρίστε όλα τα ίχνη λαδιού με ένα καθαρό πανί.

#### 7.5. Καθάρισμα της φλογοπαγίδας

- 1 Ξεβιδώστε τα δύο παξιμάδια στερέωσης (εικ. F - αρ. 4) μεγέθους 12 mm και αφαιρέστε το σιγαστήρα συστήματος εξαγωγής καυσαερίων (εικ. F - αρ. 5) από τον κύλινδρο.
- 2 Ξεβιδώστε τις πέντε βίδες στερέωσης (εικ. F - αρ. 1) μεγέθους 5 mm από το προστατευτικό του σιγαστήρα συστήματος εξαγωγής καυσαερίων (εικ. F - αρ. 2) και αφαιρέστε τη διάταξη προστασίας.
- 3 Αφαιρέστε τη βίδα στερέωσης της φλογοπαγίδας (εικ. F - αρ. 3) μεγέθους 4 mm και αφαιρέστε τη φλογοπαγίδα (εικ. F - αρ. 6).
- 4 Χρησιμοποιώντας μια μεταλλική βούρτσα, αφαιρέστε τα υπολείμματα άνθρακα από το πλαίσιο της φλογοπαγίδας (εικ. F - αρ. 6).  
*Σημείωση: Η φλογοπαγίδα δεν πρέπει να είναι τρυπημένη ούτε σχισμένη. Αντικαταστήστε την, εάν είναι απαραίτητο.*
- 5 Επανατοποθετήστε τη φλογοπαγίδα, το προστατευτικό και το σιγαστήρα συστήματος εξαγωγής καυσαερίων με την αντίστροφη διαδικασία από εκείνη της εξαγωγής.

#### 7.6. Έλεγχος του μπουζι ανάφλεξης

- 1 Αφαιρέστε το κέλυφος (εικ. B - αρ. 1) του μπουζι ανάφλεξης, στη συνέχεια αφαιρέστε το μπουζι ανάφλεξης (εικ. B - αρ. 2) χρησιμοποιώντας ένα κλειδί για μπουζι.
- 2 Ελέγξτε την κατάσταση του μπουζι:

Εάν τα ηλεκτρόδια είναι φθαρμένα ή εάν το μονωτικό έχει σχιστεί ή ξεφτίσει:

- 3 Αντικαταστήστε το μπουζι.
- 4 Τοποθετήστε το καινούργιο μπουζι και βιδώστε το με το χέρι για να μην καταστρέψετε τα σπειρώματα.
- 5 Χρησιμοποιώντας ένα κλειδί για μπουζι, σφίξτε το μπουζι κατά 1/2 της στροφής αφού εφαρμόσει, για να συμπίεσετε τη ροδέλα.

Διαφορετικά:

- 3 Καθαρίστε το μπουζι με μια μεταλλική βούρτσα.
- 4 Χρησιμοποιώντας ένα φίλερ, ελέγξτε την απόσταση «X» των ηλεκτροδίων: πρέπει να είναι μεταξύ 0,7 και 0,8 mm.
- 5 Ελέγξτε την κατάσταση της ροδέλας.
- 6 Τοποθετήστε το μπουζι και βιδώστε το με το χέρι για να μην καταστρέψετε τα σπειρώματα.
- 7 Χρησιμοποιώντας ένα κλειδί για μπουζι, σφίξτε το μπουζι κατά 1/8 – 1/4 της στροφής αφού εφαρμόσει, για να συμπίεσετε τη ροδέλα.

#### 7.7. Έλεγχος των μπουλονιών, των παξιμαδιών και των βιδών

Προκειμένου να αποφευχθεί οποιοδήποτε ατύχημα ή βλάβη, είναι απαραίτητη η διεξαγωγή καθημερινού και ενδελεχούς ελέγχου σε όλες τις βίδες.

- 1 Επιθεωρείτε την ηλεκτρογεννήτρια πριν από κάθε εκκίνηση και μετά από κάθε χρήση.
- 2 Ξανασφίξτε όλες τις βίδες που ενδεχομένως παρουσιάζουν διάκενο.

 Προσοχή	Το σφίξιμο των μπουλονιών κυλινδροκεφαλής πρέπει να πραγματοποιείται από έναν ειδικό, συμβουλευθείτε τον τοπικό αντιπρόσωπο.
--	--

#### 7.8. Καθάρισμα της ηλεκτρογεννήτριας

 Προσοχή	Δεν συνιστάται πλύσιμο με ψεκασμό νερού. Απαγορεύεται ο καθαρισμός με μηχανήμα καθαρισμού υψηλής πίεσης.
--	---

Για να καθαρίσετε την ηλεκτρογεννήτρια:

- 1 Αφαιρέστε όλες τις σκόνες και τα υπολείμματα γύρω από την εξάτμιση
- 2 Καθαρίστε την ηλεκτρογεννήτρια και ειδικότερα τις εισόδους και εξόδους αέρα κινητήρα και αλτερνέτορ, χρησιμοποιώντας ένα πανί και μια βούρτσα.
- 3 Ελέγξτε τη γενική κατάσταση της ηλεκτρογεννήτριας και αντικαταστήστε τα ελαττωματικά εξαρτήματα, εάν χρειάζεται

## 8. Αποθήκευση της ηλεκτρογεννήτριας

Σε περίπτωση που η ηλεκτρογεννήτρια δεν χρησιμοποιηθεί για μεγάλο χρονικό διάστημα, πραγματοποιήστε τις εργασίες αποθήκευσης σύμφωνα με τις παρακάτω υποδείξεις.

- 1 Ανατρέψτε το ηχομονωτικό κάλυμμα προς τα εμπρός.
- 2 Κλείστε το ρουμπινέτο καυσίμου (θέση «OFF»), αφαιρέστε το πιατέλο ιζημάτων και αδειάστε το (βλ. § Καθαρισμός του πιατέλου ιζημάτων).
- 3 Ανοίξτε το ρουμπινέτο καυσίμου (θέση «ON») και αδειάστε τη βενζίνη του ρεζερβουάρ σε ένα κατάλληλο δοχείο.
- 4 Επανατοποθετήστε το πιατέλο ιζημάτων στη θέση του και σφίξτε το μέχρι το τέρμα.
- 5 Αδειάστε το καρμπυρατέρ, ξεσφίγγοντας τη βίδα εκκένωσης. Συλλέξτε τη βενζίνη μέσα σε ένα κατάλληλο δοχείο.
- 6 Ανανεώστε το λάδι του μοτέρ (βλ. § Ανανέωση του λαδιού του μοτέρ).
- 7 Αφαιρέστε το μπουζί ανάφλεξης (βλ. § Έλεγχος του μπουζί ανάφλεξης) και ρίξτε το πολύ 15 ml λάδι μοτέρ στον κύλινδρο από το άνοιγμα του μπουζί, προτού επανατοποθετήσετε το μπουζί ανάφλεξης.
- 8 Επανατοποθετήστε το ηχομονωτικό κάλυμμα στην αρχική του θέση.
- 9 Περιστρέψτε το μοτέρ χωρίς να το θέσετε σε λειτουργία, ώστε να κατανεμηθεί το λάδι μέσα στον κύλινδρο.
- 10 Καθαρίστε το εξωτερικό της ηλεκτρογεννήτριας, εφαρμόστε ένα αντισκωριακό προϊόν στα τμήματα που έχουν υποστεί ζημιά και καλύψτε τη με το κάλυμμα προστασίας, για να την προστατεύσετε από τη σκόνη.
- 11 Αποθηκεύστε την ηλεκτρογεννήτρια σε έναν καθαρό και στεγνό χώρο.

## 9. Αναζήτηση βλαβών μικρής σημασίας

Προβλήματα	Πιθανές αιτίες	Δυνατές λύσεις
Το μοτέρ δεν ξεκινάει	Φορτίο συνδεδεμένο στην ηλεκτρογεννήτρια κατά την εκκίνηση.	Αποσυνδέστε το φορτίο.
	Φίλτρο αέρα φραγμένο.	Καθαρίστε το φίλτρο αέρα (βλ. § Καθαρισμός του φίλτρου αέρα).
	Ρουμπινέτο καυσίμου κλειστό.	Ανοίξτε το ρουμπινέτο καυσίμου (εικ. Α – αρ. 14).
	Ανεπαρκής στάθμη καυσίμου.	Γεμίστε με καύσιμο (βλ. § Γεμίσματα με καύσιμο).
	Φίλτρο καυσίμου φραγμένο.	Καθαρίστε το φίλτρο καυσίμου (βλ. § Καθαρισμός του φίλτρου καυσίμου).
	Ανεπαρκής στάθμη λαδιού.	Ελέγξτε τη στάθμη λαδιού και συμπληρώστε με λάδι, εάν είναι απαραίτητο.
	Τροφοδοσία καυσίμου φραγμένη ή με διαρροή.	Ζητήστε έλεγχο, επισκευή ή αντικατάσταση.*
Ελαττωματικό μπουζί ανάφλεξης.	Ελέγξτε το μπουζί ανάφλεξης (βλ. § Έλεγχος του μπουζί ανάφλεξης) και αντικαταστήστε το, εάν είναι απαραίτητο.	
Σβήσιμο του μοτέρ	Ανοίγματα εξαερισμού φραγμένα.	Καθαρίστε τα προστατευτικά αναρρόφησης και πλήρωσης.
	Ανεπαρκής στάθμη καυσίμου.	Γεμίστε με καύσιμο (βλ. § Γεμίσματα με καύσιμο).
	Ανεπαρκής στάθμη λαδιού.	Ελέγξτε τη στάθμη λαδιού και συμπληρώστε με λάδι, εάν είναι απαραίτητο.
Δεν υπάρχει παροχή ηλεκτρικού ρεύματος	Διακόπτης(-ες) ασφαλείας απενεργοποιημένος(-οι).	Ενεργοποιήστε το διακόπτη ασφαλείας (εικ. Α - αρ. 12).
	Ελαττωματικό καλώδιο τροφοδοσίας των συσκευών.	Αντικαταστήστε το καλώδιο.
	Ελαττωματική ηλεκτρική πρίζα.	Ζητήστε έλεγχο, επισκευή ή αντικατάσταση.*
	Ελαττωματικό αλτερνέτορ.	Ζητήστε έλεγχο, επισκευή ή αντικατάσταση.*
Απενεργοποίηση των διακοπών ασφαλείας	Συσκευή συνδεδεμένη ή ελαττωματικό καλώδιο.	Αποσυνδέστε τη συσκευή και το καλώδιο.
	Υπερφόρτωση (βλ. § Χωρητικότητα ηλεκτρογεννήτριας).	Εξαλείψτε την υπερφόρτωση.

\* Αυτή(-ές) η(οι) εργασία(-ες) πρέπει να ανατεθεί(-ούν) σε έναν από τους αντιπροσώπους μας.

SAV Γαλλίας μόνο:

Για να επικοινωνήσετε με τον πλησιέστερο αντιπρόσωπο, καλέστε τους παρακάτω αριθμούς:

► N° Indigo FAX 0 825 33 99 66

► N° Indigo 0 825 801 100



## 10. Χαρακτηριστικά

Μοντέλο	R 7.5T	
Μέγιστη ισχύς / Ονομαστική ισχύς	6000 W / 4800 W	
Στάθμη ηχητικής πίεσης σε απόσταση 1 μ.	84 dB(A)	
Τύπος του μοτέρ	Honda GX 390	
Συνιστώμενο καύσιμο	Αμόλυβδη βενζίνη	
Χωρητικότητα του ρεζερβουάρ καυσίμου	6,1 L	
Συνιστώμενο λάδι	SAE 10W30	
Χωρητικότητα του κάρτερ λαδιού	1,1 L	
Ασφάλεια λαδιού	•	
Διακόπτης ασφαλείας	•	
Συνεχές ρεύμα	X	
Εναλλασσόμενο ρεύμα	230 V - 10 A	400 V - 7 A
Τύπος πρίζας	1 x 2P+T - 230 V - 10/16 A	1 x 3P+N+T - 400 V - 16 A
Τύπος μπουζί	NGK - BPR6ES ή DENSO: W20 EPR-U	
Μπαταρία	X	
Διαστάσεις Μήκος x Πλάτος x Ύψος	77 x 57 x 59 εκ.	
Βάρος (χωρίς καύσιμο)	80 κιλά	

• : στάνταρ

○ : προαιρετικό εξάρτημα

X: αδύνατο

## 11. Διατομή των καλωδίων

### 11.1. Μονοφασικό

Τρόπος τοποθέτησης = καλώδια στη διαδρομή καλωδίων ή μη διάτρητη πλακέτα / αποδεκτή πτώση τάσης = 5% / Πολύκλιωνα Τύπος καλωδίου PVC 70°C (παράδειγμα H07RNF) / Θερμοκρασία περιβάλλοντος =30°C.			
Μέγεθος διακόπτη ασφαλείας (A)	Συνιστώμενη διατομή των καλωδίων		
	0 έως 50m	51 έως 100m	101 έως 150m
	mm <sup>2</sup> / AWG	mm <sup>2</sup> / AWG	mm <sup>2</sup> / AWG
10	4 / 10	10 / 7	10 / 7
16	6 / 9	10 / 7	16 / 5
20	10 / 7	16 / 5	25 / 3
25	10 / 7	16 / 5	25 / 3
32	10 / 7	25 / 3	35 / 2
40	16 / 5	35 / 2	50 / 0
50	16 / 5	35 / 2	50 / 0
63	25 / 3	50 / 0	70 / 2/0

### 11.2. Τριφασικό

Τρόπος τοποθέτησης = καλώδια στη διαδρομή καλωδίων ή μη διάτρητη πλακέτα / αποδεκτή πτώση τάσης = 5% / Πολύκλιωνα Τύπος καλωδίου PVC 70°C (παράδειγμα H07RNF) / Θερμοκρασία περιβάλλοντος =30°C.			
Μέγεθος διακόπτη ασφαλείας (A)	Συνιστώμενη διατομή των καλωδίων		
	0 έως 50m	51 έως 100m	101 έως 150m
	mm <sup>2</sup> / AWG	mm <sup>2</sup> / AWG	mm <sup>2</sup> / AWG
10	1,5 / 14	2,5 / 12	4 / 10
16	2,5 / 12	4 / 10	6 / 9
20	2,5 / 12	4 / 10	6 / 9
25	4 / 10	6 / 9	10 / 7

## 12. Δήλωση συμμόρφωσης «Ε.Κ.»

Όνομα και διεύθυνση κατασκευαστή: SDMO, 12 bis rue de la Villeneuve, CS 92848, 29228 BREST CEDEX 2, France.

Περιγραφή του εξοπλισμού	Ηλεκτρογεννήτρια
Μάρκα	SDMO
Τύπος	R 7.5 T

Όνομα και διεύθυνση του ατόμου εξουσιοδοτημένου για την κατάρτιση και την κατοχή του τεχνικού φακέλου

G. Le Gall, SDMO, 12 bis rue de la Villeneuve, CS 92848, 29228 BREST CEDEX 2, FRANCE

Ο G. Le Gall, εξουσιοδοτημένος αντιπρόσωπος του κατασκευαστή, δηλώνει ότι ο εξοπλισμός είναι σύμφωνος προς τις ακόλουθες ευρωπαϊκές Οδηγίες:

2006/42/EK / Οδηγία Μηχανών.

2006/95/EK / Οδηγία περί Χαμηλής Τάσης.

2004/108/EK / Οδηγία περί Ηλεκτρομαγνητικής Συμβατότητας.

2000/14/EK / Οδηγία σχετικά με την εκπομπή θορύβου στο περιβάλλον από εξοπλισμό προς χρήση σε εξωτερικούς χώρους.

Κοινοποιημένος οργανισμός:

CETIM

BP 67 F60304 - SENLIS.

Διαδικασία συμμόρφωσης: Παράρτημα VI.

Εγγυημένη στάθμη ακουστικής ισχύος (Lwa): 97 dB(A).

Ονομαστική P: 4800 W

01/2010 - G. Le Gall





## Obsah

1. Předmluva	7. Postupy údržby
2. Obecný popis	8. Skladování elektrogenerátoru
3. Příprava před použitím	9. Vyhledání malých poruch
4. Použití elektrogenerátoru	10. Charakteristika
5. Ochranné prvky	11. Sekce kabelů
6. Program údržby	12. Prohlášení o konformitě s "EU"







## 1. Předmluva

### 1.1. Doporučujeme

 Pozor		Před každým použitím si pozorně přečtete tuto příručku. Vždy pečlivě dodržujte bezpečnostní předpisy pro používání a údržbu elektrogenerátoru.
--	---	--

Děkujeme vám, že jste si zakoupili jeden z našich elektrogenerátorů. Informace obsažené v tomto návodu pocházejí z technických poznatků dostupných v den tisku tohoto dokumentu. V zájmu neustálého zlepšování kvality našich výrobků mohou být tyto údaje bez upozornění změněny.

### 1.2. Obrázky a štítky umístěné přímo na elektrogenerátorech a jejich význam

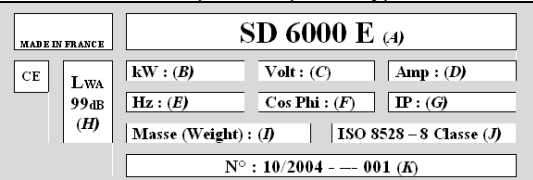
 Nebezpečí	 Pozor: riziko zásahu elektrickým proudem	 <p>Pozor : elektrogenerátor je dodáván bez oleje. <b>Před prvním spuštěním generátoru proveďte kontrolu množství oleje.</b></p>
 Uzemnění	 Pozor : riziko popálení	
 <p style="text-align: center;">1                      2                      3</p> <p>1 – Pozor: přejděte na dokumentaci dodanou spolu s elektrogenerátorem 2 – Pozor: toxické plynové výpary. Nepoužívejte v uzavřeném nebo špatně větraném prostoru 3 - Před doplněním paliva vypněte motor</p>		
A = Model elektrogenerátoru B = Výkon elektrogenerátoru C = Elektrické napětí D = Ampérová hodnota E = Frekvence F = Výkonný faktor	 <p style="text-align: center;">Příklad identifikačního štítku</p>	G = Třída ochrany H = Akustický výkon generátoru I = Hmotnost generátoru J = Referenční norma K = Sériové číslo

### 1.3. Rady a pravidla pro větší bezpečnost

 Nebezpečí	<b>Elektrogenerátor nikdy nespouštějte, pokud není namontována ochranná kapota a pokud nejsou všechna přístupová dvířka uzavřena. Nikdy nesundávejte ochrannou kapotu ani neotevírejte přístupová dvířka, pokud je elektrogenerátor spuštěn.</b>
--	--

### 1.3.1 Varování

V této uživatelské příručce se můžete setkat s několika výstražnými symboly.

	<b>Tento symbol znamená bezprostřední nebezpečí ohrožení života a zdraví osob. Nedodržení příslušného pokynu má pro zasažené osoby závažné zdravotní a životu nebezpečné následky.</b>
Nebezpečí	

	Tento symbol vás má upozornit na nebezpečí ohrožení života a zdraví osob. Nedodržení tohoto opatření může mít vážné následky na zdraví a životech zasažených osob.
Varování	

	Tento symbol upozorňuje na nebezpečnou situaci v daném případě. V případě nedodržení tohoto opatření riskujete lehká zranění osob nebo škody na majetku.
Pozor	

### 1.3.2 Obecné rady

Při přebírání elektrogenerátoru zkontrolujte stav materiálu a obsah objednávky. Manipulace s elektrogenerátorem musí probíhat opatrně a bez nárazů, přičemž je nutno dbát na včasnou přípravu pro skladování nebo použití.

	Před jakýmkoliv použitím: - je nutné vědět, jak přístroj okamžitě vypnout, - je nutné perfektně rozumět všem jeho funkcím a umět jej ovládat.
Varování	

Z bezpečnostních důvodů dodržujte intervaly pravidelné údržby (viz přehled údržby). Nikdy neprovádějte opravy nebo údržbu, pokud nemáte potřebné zkušenosti a/nebo požadované nářadí.

Nenechte jiné osoby používat elektrogenerátor bez předchozího vydání potřebných pokynů.

Nikdy nenechávejte dotýkat se elektrogenerátoru dítě, a to ani v případě, že je přístroj zastaven. Nespouštějte elektrogenerátor v přítomnosti zvířat (úlek, splašení).

Nikdy nespouštějte motor bez vzduchového filtru nebo bez výfukové soustavy.



Při montáži nikdy nezaměňte kladnou a zápornou svorku akumulátoru (pokud jsou součástí vybavy), záměna může způsobit vážné škody na elektrickém zařízení.

Elektrogenerátor nikdy nezakrývejte jakýmkoli materiálem, pokud je spuštěn, ani těsně po jeho vypnutí (vždy vyčkejte, dokud motor nevychladne).

Elektrogenerátor nikdy nepotírejte olejem, ani kvůli ochraně před napadením korozí, protože konzervační oleje jsou hořlavé a při vdechnutí škodlivé.

V každém případě dodržujte místní platné právní předpisy týkající se použití elektrogenerátorů.

### 1.3.3 Opatření proti zásahu elektrickým proudem

		Elektrogenerátory prochází během jejich používání elektrický proud, nebezpečí zasažení elektrickým proudem. <b>Elektrogenerátor před každým použitím uzemněte.</b>
Nebezpečí		



Nikdy se nedotýkejte obnažených kabelů nebo odpojených vodičů. Nikdy se nedotýkejte elektrogenerátoru, pokud máte vlhké ruce nebo nohy. Přístroj nikdy nevystavujte vodě ani prudkým změnám teploty. Přístroj neumísťujte na vlhký podklad.

Kabely a veškerá zapojení udržujte vždy v dobrém stavu. Nepoužívejte materiál ve špatném stavu, hrozí zasažení elektrickým proudem nebo vzniku škod na vybavení.



Vždy obstarejte prostředek diferenciálové ochrany v případě, že délka kabelů přístroje je delší než 1 metr. Tento přístroj musí být umístěn v maximální vzdálenosti 1 metr od zásuvek elektrogenerátoru. Používejte pružné a odolné kabely s kaučukovým pláštěm, dle normy IEC 60245-4 nebo odpovídající typy kabelů. Elektrogenerátor nezapojujte do jiných zdrojů výkonu (například veřejná elektrická síť).

Ve zvláštních případech, kdy se počítá s použitím existujících elektrických sítí, smí vše provádět pouze kvalifikovaný elektrikář, který musí počítat s rozdíly ve funkci různých zařízení, podle toho, zda používáme veřejnou elektrickou distribuční síť nebo elektrogenerátor. Ochranu proti zasažení elektrickým proudem zajišťují speciální jističe určené pro elektrogenerátory, které v případě potřeby nahrazujte jističi stejných nominálních hodnot a se stejnými vlastnostmi.

### 1.3.4 Opatření proti zásahu požáru



 <b>Nebezpečí</b>		<p><b>Nikdy nespouštějte elektrogenerátor v místech, kde jsou přítomny explozivní látky (hrozí vznik jisker).</b>  <b>Pokud je elektrogenerátor spuštěn, musí být veškeré hořlaviny nebo explozivní materiály (benzin, olej, hadříky atd.) umístěny v dostatečné vzdálenosti od přístroje.</b>  <b>Elektrogenerátor nikdy nezakrývejte jakýmkoli materiálem, pokud je spuštěn, ani těsně po jeho vypnutí, vždy vyčkejte, dokud motor nevychladne.</b></p>
---	---	---

### 1.3.5 Opatření proti úniku výfukových zplodin

 <b>Nebezpečí</b>		<p><b>Kyslíčník uhelnatý přítomný ve výfukových plynech může způsobit smrt, pokud je míra jeho koncentrace ve vzduchu, který vdechujete, příliš vysoká.</b>  <b>Elektrogenerátor používejte vždy v dobře provětrávaném prostředí, kde nemůže docházet ke hromadění plynů.</b></p>
---	---	---

Dostatečné odvětrávání je nezbytné z bezpečnostních důvodů a pro správné fungování elektrogenerátoru (nebezpečí intoxikace, přehřátí motoru, úrazu nebo škod na vybavení a okolním majetku). Pokud je nutné provádět daný úkon uvnitř budovy, bezpodmínečně zjistěte odtah výfukových plynů ven a zabezpečte odvětrávání tak, aby nebyly postiženy přítomné osoby a zvířata.

### 1.3.6 Doplnění paliva

 <b>Nebezpečí</b>		<p><b>Palivo je extrémně hořlavé a jeho výpary mohou explodovat.</b>  <b>Doplnění paliva provádějte při zastaveném motoru. Při plnění nádrže je zakázáno kouřit, přibližovat se se zdrojem ohně nebo jisker.</b>  <b>Každou stopu paliva vyčistěte čistým hadříkem.</b></p>
---	---	---

Skladování a manipulace s naftovými produkty musí být prováděno v souladu s platnými právními předpisy. Při každém doplnění paliva uzavřete kohoutek pro přívod paliva (pokud je jím přístroj vybaven). Palivo nikdy nedoplňujte, pokud je elektrogenerátor spuštěn nebo pokud je teplý.



Elektrogenerátor vždy umístějte na vyvýšené, ploché a vodorovné místo, čímž zamezíte vytečení paliva do motorového prostoru. Naplňte nádrž pomocí trychtýře a přitom dbejte na to, abyste palivo nerozliili, a potom zašroubujte zpět uzávěr palivové nádrže.

### 1.3.7 Opatření proti spáleninám

 <b>Varování</b>	<p>Nikdy se nedotýkejte motoru ani tlumiče výfukových plynů, pokud je elektrogenerátor spuštěn, nebo hned po jeho vypnutí.</p>
--	--

Horký olej způsobuje popáleniny, zabraňte kontaktu s kůží. Před jakýmkoli zásahem zkontrolujte, zda již systém není pod tlakem. Nikdy nespouštějte a nenechávejte běžet motor, pokud je sejmutý uzávěr olejové nádrže (nebezpečí vystříknutí horkého oleje).

### 1.3.8 Podmínky použití akumulátorů

 <b>Nebezpečí</b>			<p><b>Nikdy neumísťujte akumulátor do blízkosti plamene nebo ohně.</b>  <b>Používejte pouze izolované kusy náradí.</b>  <b>Pro doplnění hladiny elektrolytu nikdy nepoužívejte kyselinu sírovou nebo kyselou vodu.</b></p>
---	---	---	--



### 1.3.9 Ochrana prostředí

Motorový olej vypouštějte do určené nádoby, nikdy na zem.

V rámci možností zabraňte odrážení hluku generátoru od stěn, zdí nebo jiných konstrukcí (zvyšování hlučnosti).

V případě, že budete elektrogenerátor používat v zalesněném, křovinatém nebo travnatém místě a výfukový tlumič vašeho elektrogenerátoru není vybaven ochranným lapačem jisker, očistěte dostatečně velkou plochu a dávejte bedlivý pozor, aby jiskry nezpůsobily požár.

### 1.3.10 Nebezpečí v blízkosti otáčejících se součástí

		<b>Nikdy se nepřibližujte k otáčející se součásti, pokud máte na sobě volné oblečení, nebo, pokud máte dlouhé vlasy, bez ochranné sítky na hlavě. Nesnažte se zastavit, zpomalit nebo dokonce zablokovat některou otáčející se část.</b>
<b>Nebezpečí</b>		

### 1.3.11 Kapacita elektrogenerátoru (nadměrná zátěž)

Nikdy nepřekračujte kapacitu (v ampérech a/nebo wattech) jmenovitého výkonu elektrogenerátoru při souvislém provozu. Před zapojením a spuštěním elektrogenerátoru spočítejte elektrický výkon, který požadují připojené elektrospotřebiče (hodnota watt). Tento elektrický výkon je většinou vyjádřen na štítcích výrobce žárovek, elektrických přístrojů, motorů atd. Celkový výkon všech používaných přístrojů by neměl přesáhnout jmenovitý výkon generátoru.

### 1.3.12 Podmínky použití

Uvedený výkon elektrogenerátoru byl získán dle referenčních podmínek v souladu s normou ISO 8528-1(2005):

- ✓ Celkový barometrický tlak: 100 kPa
- ✓ Teplota okolního vzduchu: 25 °C (298 K)
- ✓ Relativní vlhkost: 30 %

Výkon elektrogenerátorů je snížen cca o 4 % při každém zvýšení teploty o 10 °C a/nebo o 1 % při každém nárůstu nadmořské výšky o 100 m.

## 2. Obecný popis

### 2.1. Popis elektrogenerátoru

<b>Vyobrazení A</b>					
1	Palivová nádrž	2	Uzávěr palivové nádrže	3	Tlumič
4	Vzduchový filtr	5	Rukojeť spouštěče - navíječe	6	Spouštěč - navíječ
7	Ovládání pro spuštění a vypnutí	8	Uzemňovací zásuvka	9	Motor
10	Alternátor	11	Elektrické přípojky	12	Jistič
13	Startér	14	Palivový kohout	15	Protihlukový deflektor

<b>Vyobrazení B</b>			
1	Klobouček	2	Zapalovací svíčka

<b>Vyobrazení C</b>					
1	Vypouštěcí uzávěr	2	Uzávěr - měrka pro plnění oleje	3	Plnicí hrdlo
4	Černý plnicí uzávěr				

<b>Vyobrazení D</b>					
1	Křídlová matice krytu	2	Kryt vzduchového filtru	3	Křídlová matice dílů
4	Papírový díl	5	Pěnový díl		

<b>Vyobrazení E</b>					
1	Vypouštěcí palivový uzávěr	2	Těsnění	3	Kupolka na usazeniny

<b>Vyobrazení F</b>					
1	Upevňovací šroub	2	Chránič tlumiče výfuku	3	Upevňovací šrouby krytu proti jiskrám
4	Upevňovací matice	5	Tlumič výfuku	6	Clona proti jiskrám



### 3. Příprava před použitím



#### 3.1. Vhodné umístění

Vyberte čisté a provětrávané místo, chráněné před nepohodou.

Elektrogenerátor umístěte na hladký a vodorovný povrch, který je dostatečně odolný proti pohybu generátoru (naklonění do všech směrů nesmí v žádném případě přesáhnout 10°).

Plnění olejem a palivem zajistěte v blízkosti místa použití elektrogenerátoru, přičemž plně dodržujte bezpečnostní vzdálenost.

#### 3.2. Uzemnění sestavy

		<b>Elektrogenerátory prochází během jejich používání elektrický proud, nebezpečí zasažení elektrickým proudem.</b> <b>Elektrogenerátor před každým použitím uzemněte.</b>
Nebezpečí		

Pro uzemnění elektrogenerátoru použijte měděný drát 10 mm<sup>2</sup> upevněný k uzemňovací zásuvce generátoru ke kolíku uzemnění z galvanizované oceli, který je zasunut 1 m do země.



Toto uzemnění také rozptyluje statickou elektřinu, která vzniká na elektrických přístrojích.

#### 3.3. Kontrola hladiny oleje

	Před spuštěním elektrogenerátoru vždy zkontrolujte hladinu motorového oleje. Dolijte doporučený olej (viz § <i>Technické vlastnosti</i> ) s použitím nálevky až k horní hranici měrky.
Pozor	

- 1 Odšroubujte a sejměte plnicí uzávěr - měrku (obr. C, č. 2) a měrku osušte.
- 2 Vložte měrku do plnicího hrdla (č. 3, obr. C) a nešroubujte ji.  
*Poznámka: Druhý uzávěr, černé barvy (č. 4, obr. C) (ale bez měrky), je pro případ potřeby k dispozici na druhé straně motoru.*
- 3 Proveďte optickou kontrolu hladiny a v případě potřeby ji doplňte.
- 4 Našroubujte uzávěr - měrku pro plnění oleje (obr. C, č. 2) na doraz na plnicí hrdlo (obr. C, č. 3).
- 5 Zkontrolujte, zda nedochází k únikům.
- 6 Přebytečný olej vysušte čistým hadříkem.

#### 3.4. Kontrola hladiny paliva

		<b>Plnění palivem se musí provádět při vypnutém motoru a v souladu s bezpečnostními pokyny (viz § <i>Plnění palivem</i>).</b>
Nebezpečí		

Pohledem zkontrolujte hladinu paliva. V případě potřeby dotankujte:

- 1 Odšroubujte uzávěr palivové nádrže (obr. A – č. 2).
- 2 Pomocí nálevky palivovou nádrž (č. 1, obr. A) naplňte, přičemž dávejte pozor, abyste palivo nerozlili.

	Používejte pouze čisté palivo bez obsahu vody. Nádrž nesmí být přeplněná (plnicí hrdlo nesmí obsahovat palivo). Po doplnění paliva vždy zkontrolujte, zda je uzávěr nádrže správně nasazen. Před spuštěním elektrogenerátoru, pokud došlo k rozlité paliva, zkontrolujte, zda vyschlo a zda se výpary odpařily.
Pozor	

- 3 Našroubujte zpět uzávěr na palivovou nádrž.

## 4. Použití elektrogenerátoru

	Před jakýmkoliv použitím: - je nutné vědět, jak přístroj okamžitě vypnout, - je nutné perfektně rozumět všem jeho funkcím a umět jej ovládat. <b>Pro urgentní vypnutí elektrogenerátoru umístěte spínač motoru do pozice «OFF» nebo « O ».</b>
Varování	

### 4.1. Postup spuštění

- ❶ Zkontrolujte, zda je elektrogenerátor náležitě uzemněn (viz § Uzemnění elektrogenerátoru).
- ❷ Vyklopte protihlukový deflektor (obr. A - č. 15) směrem dopředu.
- ❸ Otevřete palivový kohout (obr. A – č. 14).
- ❹ Uvedte páčku startéru (obr. A, č. 13) do polohy „I“.  
*Poznámka: Startér nepoužívejte, pokud je motor teplý, nebo pokud je okolní teplota vysoká.*
- ❺ Uvedte ovladač pro zapnutí a vypnutí (obr. A - č. 7) do polohy „ON“ nebo „I“.
- ❻ Otočte jednou rukojetí spouštěče - navíječe (obr. A - č. 5) pomalu, dokud neucítíte určitý odpor, a potom ji nechte pomalu vrátit zpět.
- ❼ Poté rychle a silně zatáhněte za rukojeť spouštěče - navíječe (obr. A - č. 5) až do spuštění motoru.
- ❽ Pomalu uvedte páčku startéru (obr. A, č. 13) do polohy „II“ a vyčkejte, dokud teplota motoru nezačne stoupat. Až poté elektrogenerátor používejte.
- ❾ Uvedte protihlukový deflektor (obr. A - č. 15) do původní polohy.

Pokud motor nenastartoval, opakujte úkon postupným otevíráním startéru.

### 4.2. Funkce

Po stabilizaci rychlosti elektrogenerátoru (cca 3 min):

- ❶ Zkontrolujte, zda je zelené tlačítko jističe (obr. A, č. 12) ve stisknuté poloze. V případě potřeby ho stiskněte.
- ❷ Připojte přístroje, které chcete používat, do elektrických přípojek (obr. A, č. 11) elektrogenerátoru.

*Poznámka: Tyto elektrogenerátory jsou vybaveny zásuvkami „Schuco“. Výjimečně se může stát, že některé přístroje není možné připojit. V tom případě bude na vyžádání obchodními zástupci zdarma dodán (předložte prodejní doklad).  N° Indigo 0 825 004 002*

### 4.3. Zastavení

- ❶ Odpojte elektrické přípojky (obr. A - č. 11) a nechte motor běžet naprázdno 1 nebo 2 min.
- ❷ Vyklopte protihlukový deflektor (obr. A - č. 15) směrem dopředu.
- ❸ Uvedte ovládání pro spuštění a vypnutí (obr. A, č. 7) do polohy „OFF“ nebo „O“: elektrogenerátor se vypne.
- ❹ Zavřete palivový kohout (obr. A – č. 14).
- ❺ Uvedte protihlukový deflektor (obr. A - č. 15) do původní polohy.

	Vždy zabezpečte náležitě odvětrávání elektrogenerátoru. I po vypnutí elektrogenerátoru motor, i když neběží, nadále sálá teplo.
Varování	



## 5. Ochranné prvky

### 5.1. Pojistka nízké hladiny oleje

V případě, že v olejové vaně motoru není olej, nebo v případě nízkého tlaku oleje zastaví systém ochrany při nedostatku oleje automaticky motor, aby nedošlo k poškození.

V takovém případě zkontrolujte úroveň hladiny motorového oleje a v případě potřeby chybějící množství doplňte, než začnete hledat další příčinu poruchy.

### 5.2. Vypínač

Elektrický okruh elektrogenerátoru je chráněn jedním nebo více magneticko-tepelnými, diferenciálními nebo tepelnými vypínači. Když dojde k přepětí a/nebo zkratu, je možné přerušit přívod elektrického proudu.

V případě potřeby nahrazujte jističe elektrogenerátoru jističi se stejnými nominálními hodnotami a vlastnostmi.

## 6. Program údržby

### 6.1. Připomínka uživatelům

Prováděné úkony údržby jsou popsány v programu údržby. Četnost se udává orientačně a platí pro elektrogenerátory, do nichž se používá palivo a olej, odpovídající specifikacím v této příručce.

Při používání elektrogenerátoru v náročných podmínkách, zkratěte intervaly údržby.

### 6.2. Tabulka s programem údržby

Součást	Úkony, které je nutno provést po uplynutí prvního termínu	Při každém použití	Po 1. měsíci nebo po prvních 20 hodinách	3 měsíců nebo 50 hodinách	6 měsíců nebo 100 hodinách	12 měsíců nebo 300 hodinách
Motorový olej	Zkontrolujte hladinu	•				
	Vyměňte		•		•	
Vzduchový filtr	Zkontrolujte	•				
	Vyčistěte			•		
Elektrogenerátor	Vyčistěte				•	
Sací koš a kupolku na usazeniny	Vyčistěte				•	
Zapalovací svíčku	Zkontrolujte – vyčistěte				•	
Clona proti jiskrám	Vyčistěte				•	
Ventily *	Zkontrolujte - seřídte*					•*
Benzinová nádrž*	Vyčistěte*					•*
Vedení benzínu*	Zkontrolujte (a v případě potřeby vyměňte)	Každé 2 roky*				

\* Tento úkon svěřte některému z našich servisních techniků.

V případě používání přístroje v prašném prostředí čistěte častěji vzduchový filtr.

V případě přesného používání vyměňujte motorový olej nejméně jednou ročně.

## 7. Postupy údržby

### 7.1. Čistění vzduchového filtru

	Pro čistění částí vzduchového filtru nikdy nepoužívejte benzin nebo rozpouštědla s nízkým bodem vzplanutí (nebezpečí požáru nebo výbuchu).
Pozor	

❶ Demontujte křídlovou matici a kryt vzduchového filtru (obr. D, č. 1 & 2).

❷ Sejměte filtrační díly (obr. D, č. 4 & 5) a vyčistěte je:

*Papírový díl (obr. D, č. 4):*

1) Několikrát jemně vyklepte díl o pevnou podložku, abyste odstranili přebytečné nečistoty.

NEBO: Prožeňte filtrem stlačený vzduch směrem zevnitř ven.

Nikdy se nepokoušejte odstranit nečistoty pomocí kartáče.

2) Pokud je papírový díl příliš znečištěný, vyměňte jej.

*Pěnový díl (obr. D, č. 5):*

1) Vyčistěte díl pomocí roztoku teplé vody a běžného čisticího přípravku a poté jej důkladně opláchněte.

NEBO: Vyčistěte jej nehořlavým rozpouštědlem nebo rozpouštědlem s vysokým bodem vzplanutí. Pěnu poté nechte zcela vyschnout.

2) Ponořte pěnu do čistého motorového oleje a odstraňte z ní přebytečný olej.

*Poznámka: Pokud v pěně zůstane příliš velké množství oleje, z motoru se bude při startování kouřit.*

❸ Pozorně zkontrolujte, zda nejsou roztržené nebo děravé. Pokud jsou poškozené, vyměňte je.

❹ Zpětnou montáž proveďte opačným postupem než demontáž.

### 7.2. Čistění kupolky na usazeniny

❶ Vyklopte protihlukový deflektor (obr. A - č. 15) směrem dopředu.

❷ Zavřete palivový kohout (obr. A - č. 14).

❸ Umístěte pod karburátor vhodnou nádobu a nálevku dle obrázku E.

❹ Odšroubujte vypouštěcí palivový uzávěr (obr. E, č. 1) a vypustěte palivo.

❺ Po úplném vypuštění namontujte zpět vypouštěcí uzávěr paliva.

❻ Sejměte kupolku na sedimenty (č. 3, obr. E) a těsnění (č. 2, obr. E).



❼ Vyčistěte kupolku na sedimenty (obr. E, č. 3) pomocí nehořlavého rozpouštědla nebo rozpouštědla s vysokým bodem vznícení. Poté ji celou pečlivě vysušte.

❽ Nasadte těsnění (obr. E - č. 2) a kupolku na sedimenty (obr. E - č. 3).

❾ Otevřete kohout přívodu paliva (č. 14, obr. A) a zkontrolujte, zda nedochází k únikům.

❿ Uvedte protihlukový deflektor (obr. A - č. 15) do původní polohy.

### 7.3. Čistění palivového filtru

		<b>Nekuřte, nepřibližujte se s otevřeným ohněm nebo zdrojem jisker. Zkontrolujte úniky, veškeré stopy paliva otřete čistým hadříkem a před spuštěním elektrogenerátoru se ujistěte, že se výpary odpařily.</b>
Nebezpečí		

❶ Zavřete palivový kohout (obr. A - č. 14).

❷ Sejměte uzávěr palivové nádrže (obr. A, č. 2) a sací koš umístěný na její zadní straně.

❸ Pomocí pistole se suchým vzduchem nízkého tlaku ofoukejte sací koš směrem od okraje dovnitř.

❹ Propláchněte čistým palivem.

❺ Nasadte sací koš zpět a pečlivě našroubujte uzávěr palivové nádrže (obr. A - č. 2).

## 7.4. Obnova oleje motoru

Dodržujte pokyny na ochranu životního prostředí (viz § Ochrana životního prostředí) a vypustte olej do vhodné nádoby.

- 1 Při ještě zahřátém motoru vytáhněte uzávěr - měрку pro plnění oleje (obr. C, č. 2) a vypouštěcí uzávěr (obr. C, č. 1).
- 2 Po úplném vypuštění našroubujte zpět a utáhněte vypouštěcí uzávěr (obr. C, č. 1).
- 3 Doplněte plnou nádrž doporučeného motorového oleje a poté zkontrolujte jeho hladinu.
- 4 Nasadte zpět a utáhněte uzávěr - měрку pro plnění oleje (obr. C - č. 2).
- 5 Po naplnění oleje zkontrolujte, zda nedochází k únikům.
- 6 Vysušte všechny stopy oleje suchým hadříkem.

## 7.5. Čištění clony proti jiskření

- 1 Vyšroubujte obě upevňovací 12mm matice (obr. F - č. 4) a sejměte tlumič výfuku (obr. F - č. 5) z válce.
- 2 Odšroubujte pět upevňovacích šroubů (obr. F, č. 1) o velikosti 5 mm z chrániče tlumiče výfuku (obr. F - č. 2) a demontujte ochranné zařízení.
- 3 Vytáhněte upevňovací šroub krytu proti jiskrám (obr. F - č. 3) o velikosti 4 mm a demontujte kryt proti jiskrám (obr. F - č. 6).
- 4 Pomocí kovového kartáče vyčistěte karbonové nečistoty z ochranného krytu proti jiskrám (obr. F, č. 6).  
*Poznámka: Kryt proti jiskrám nesmí být protržený ani děravý. V případě potřeby jej vyměňte.*
- 5 Namontujte zpět kryt proti jiskrám, ochranu a tlumič výfuku v opačném pořadí než při demontáži.

## 7.6. Kontrola zapalovacích svíček

- 1 Demontujte klobouček (obr. B - č. 1) zapalovací svíčky a poté demontujte zapalovací svíčku (obr. B - č. 2) pomocí klíče na svíčky.
- 2 Zkontrolujte stav svíčky:

Pokud jsou elektrody opotřebované, nebo pokud je izolační materiál roztržený nebo odchlíplý:

- 3 Vyměňte svíčku
- 4 Nasadte novou svíčku a ručně ji našroubujte, abyste nepoškodili závity.
- 5 Svíčku po umístění klíčem dotáhněte o 1/2-otáčky, aby se stlačila podložka.

Pokud nejsou:

- 3 Očistěte svíčku kovovým kartáčem.
- 4 Pomocí tloušťkoměru zkontrolujte vzdálenost „X“ elektrod: měla by být 0,7 až 0,8 mm.
- 5 Zkontrolujte stav podložky.
- 6 Nasadte svíčku a ručně ji našroubujte, abyste nepoškodili závity.
- 7 Svíčku po umístění klíčem dotáhněte o 1/8 - 1/4 otáčky, aby se stlačila podložka.

## 7.7. Kontrola matic, čepů a šroubů

Každodenně důkladně zkontrolujte všechny šrouby, abyste předešli jakékoliv nehodě nebo poruše.

- 1 Před každým spuštěním i po každém použití prohlédněte celý elektrogenerátor.
- 2 Dotáhněte všechny šrouby, které by mohly být uvolněné.



Pozor

Dotazení šroubů hlavy musí provádět odborník, obraťte se na regionálního zástupce.



## 7.8. Čištění elektrogenerátoru

	Umývání proudem vody se nedoporučuje. Umývání vysokotlakým čisticím zařízením je zakázáno.
Pozor	

Před čištěním elektrogenerátoru:

- ❶ Odstraňte veškerý prach a úlomky z okolí výfukového hrnce.
- ❷ Elektrogenerátor a obzvlášť vstupy a výstupy vzduchu motoru a alternátoru očistěte hadrem a kartáčem.
- ❸ Zkontrolujte celkový stav elektrogenerátoru a v případě potřeby vyměňte vadné díly.

## 8. Skladování elektrogenerátoru

V případě, že nebudete elektrogenerátor dlouhodobě používat, proveďte veškeré úkony pro uskladnění podle dále uvedených pokynů.

- ❶ Sklopte deflektor proti hluku směrem dopředu.
- ❷ Zavřete palivový kohout (do polohy „OFF“), sejměte kupolku na sedimenty a vyprázdňte ji (viz § Čištění kupolky na sedimenty).
- ❸ Otevřete kohout přívodu paliva (poloha „ON“) a vypusťte benzin z nádrže do vhodné nádoby.
- ❹ Nasadte zpět kupolku na usazeniny a dotáhněte ji na doraz.
- ❺ Povolním vyprazdňovacího šroubu vyprázdňte karburátor. Benzin nechte vytéct do vhodné nádoby.
- ❻ Vyměňte motorový olej (viz § Výměna motorového oleje).
- ❼ Vyměňte zapalovací svíčku (viz § Kontrola zapalovací svíčky) a nalijte nanejvýš 15 ml motorového oleje do válce otvorem svíčky, než svíčku umístíte zpět.
- ❽ Umístěte protihlukový deflektor do původní polohy.
- ❾ Otočte několikrát motorem, aniž byste jej spouštěli, aby se olej pěkně rozvrstvil ve válci.
- ❿ Vyčistěte vnější povrch elektrogenerátoru, na poškozené části naneste antikoroziní přípravek a zakryjte jej ochrannou plachtou, abyste jej chránili před prachem.
- ⓫ Elektrogenerátor uložte na suché a čisté místo.

## 9. Vyhledání malých poruch

Problémy	Možné příčiny	Možná řešení
Motor nelze spustit	Při spuštění elektrogenerátoru jsou připojeny spotřebiče.	Odpojte spotřebiče.
	Zanesený vzduchový filtr.	Vyčistěte vzduchový filtr (viz § Čištění vzduchového filtru).
	Zavřený palivový kohout.	Otevřete palivový kohout (obr. A – č. 14).
	Nedostatečná hladina paliva.	Doplňte palivo (viz § Doplnění paliva).
	Zanesený palivový filtr.	Vyčistěte palivový filtr (viz § Čištění palivového filtru).
	Nedostatečná hladina oleje.	Zkontrolujte hladinu oleje a v případě potřeby ji doplňte.
	Úniky v přívodu paliva, anebo je přívod ucpaný.	Nechte jej zkontrolovat, opravit nebo vyměnit.*
Zastavení motoru	Vadná zapalovací svíčka.	Zkontrolujte zapalovací svíčku (viz § Kontrola zapalovací svíčky) a v případě potřeby ji vyměňte.
	Ucpané ventilační otvory.	Vyčistěte vstupní a výstupní chrániče.
	Nedostatečná hladina paliva.	Doplňte palivo (viz § Doplnění paliva).
Není elektrický proud	Nedostatečná hladina oleje.	Zkontrolujte hladinu oleje a v případě potřeby ji doplňte.
	Spuštěný(é) jistič(e).	Zapněte jistič (obr. A – č. 12).
	Vadný napájecí kabel přístroje.	Vyměňte kabel.
	Vadná elektrická přípojka.	Nechte ji zkontrolovat, opravit nebo vyměnit.*
Sepnutí jističů	Vadný alternátor.	Nechte jej zkontrolovat, opravit nebo vyměnit.*
	Připojený přístroj nebo vadný kabel.	Odpojte přístroj a kabel.
	Přetížení (viz § Kapacita elektrogenerátoru).	Odstraňte nadměrnou zátěž.

\* Tento úkon svěťte některému z našich servisních techniků.

Poprodejní servis pouze ve Francii:

Pro kontakt na nejbližší servis vytočte některé z následujících čísel:

 N° Indigo **FAX** 0 825 33 99 66

 N° Indigo **0 825 801 100**



## 10. Charakteristika

Model	R 7.5T	
Max. výkon / Jmenovitý výkon	6000 W / 4800 W	
Hladina akustického tlaku na 1 m	84 dB (A)	
Typ motoru	HONDA GX 390	
Doporučené palivo	Bezolovnatý benzin	
Objem palivové nádrže	6,1 l	
Doporučený typ oleje	SAE 10W30	
Objem olejové nádrže	1,1 l	
Bezpečnostní pojistka oleje	•	
Jistič	•	
Stejnoseměrný proud	X	
Střídavý proud	230 V – 10 A	400 V – 7 A
Typ zásuvek	1 x 2P+T - 230 V - 10/16 A	1 x 3P+N+T - 400 V - 16 A
Typ svíčky	NGK - BPR6ES nebo DENSO: W20 EPR-U	
Akumulátor	X	
Rozměry D x Š x V	77 x 57 x 59 cm	
Hmotnost (bez paliva)	80 kg	

• : základní výbava

○ : doplňková výbava

X : není možnou součástí výbavy

## 11. Sekce kabelů

### 11.1. Jednofázový

Způsob uložení = kabely na kabelové perforované nebo plné lávce / povolený úbytek napětí = 5 % / Vícežilové kabely Typ kabelu PVC 70 °C (například H07RNF) / Teplota prostředí = 30 °C.			
Jmenovitý proud jističe (A)	Doporučený průřez kabelu		
	0 až 50 m mm <sup>2</sup> / AWG	51 až 100 m mm <sup>2</sup> / AWG	101 až 150 m mm <sup>2</sup> / AWG
10	4 / 10	10 / 7	10 / 7
16	6 / 9	10 / 7	16 / 5
20	10 / 7	16 / 5	25 / 3
25	10 / 7	16 / 5	25 / 3
32	10 / 7	25 / 3	35 / 2
40	16 / 5	35 / 2	50 / 0
50	16 / 5	35 / 2	50 / 0
63	25 / 3	50 / 0	70 / 2/0

### 11.2. Trojfázový

Způsob uložení = kabely na kabelové perforované nebo plné lávce / povolený úbytek napětí = 5 % / Vícežilové kabely Typ kabelu PVC 70 °C (například H07RNF) / Teplota prostředí = 30 °C.			
Jmenovitý proud jističe (A)	Doporučený průřez kabelu		
	0 až 50 m mm <sup>2</sup> / AWG	51 až 100 m mm <sup>2</sup> / AWG	101 až 150 m mm <sup>2</sup> / AWG
10	1,5 / 14	2,5 / 12	4 / 10
16	2,5 / 12	4 / 10	6 / 9
20	2,5 / 12	4 / 10	6 / 9
25	4 / 10	6 / 9	10 / 7

## 12. Prohlášení o konformitě s "EU"

Jméno a adresa výrobce: SDMO, 12 bis rue de la Villeneuve, CS 92848, 29228 BREST CEDEX 2, FRANCE.

Popis vybavení	Elektrocentrála
Značka	SDMO
Typ	R 7.5 T

Jméno a adresa osoby, která je oprávněná vytvářet a uchovávat technickou dokumentaci

G. Le Gall, SDMO, 12 bis rue de la Villeneuve, CS 92848, 29228 BREST CEDEX 2, FRANCE

G. Le Gall, představitel výrobce, prohlašuje, že výrobek je v souladu s následujícími evropskými směrnicemi:

2006/42/ES / *Směrnice o strojích.*

2006/95/ES / *Směrnice nízké napětí.*

2004/108/ES / *Směrnice o elektromagnetické kompatibilitě.*

2000/14/ES / *Směrnice, týkající se emisí hluku zařízení, která jsou určena k použití ve venkovním prostoru, do okolního prostředí.*

Pro směrnici 2000/14/ES

Notifikovaný orgán:

CETIM

BP 67 F60304 – SENLIS.

Postup uvedení do shody: Příloha VI.

Zaručená úroveň akustického výkonu (Lwa): 97 dB(A).

Přidělený: 4800 W

01/2010 - G. Le Gall







## Sisukord

1. Eessõna	7. Hooldusmeetod
2. Üldine kirjeldus	8. Generaatori säilitamine
3. Ettevalmistamine enne kasutamist	9. Väikeste rikete otsimine
4. Generaatori kasutamine	10. Omadused
5. Turvaseadmed	11. Kaablite läbilõige
6. Hooldusprogramm	12. EÜ vastavuse kinnitus







## 1. Eessõna

### 1.1. Soovitused

		Enne mis tahes kasutamise lugege see käsiraamat hoolega läbi. Järgige alati täpselt ohutusnõudeid ning elektrigeneraatori kasutus- ja hooldusjuhendeid.
Tähelepanu		

Täname teid, et ostsite ühe meie elektrigeneraatoritest. Käesolevas juhises sisalduv informatsioon lähtub trükkimise hetkel meie käsutuses olevatest tehnilistest andmetest. Kuna tegeleme pidevalt oma toodete paremaks muutmiseks, on võimalik, et need andmed muutuvad ilma eelneva teavitamiseta.

### 1.2. Piktogrammide ja sildide, mis asuvad generaatori küljes, koos oma tähendustega

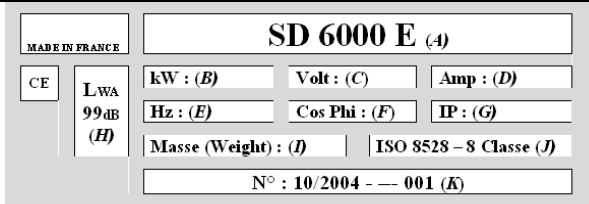

			Tähelepanu, elektrigeneraator toimetatakse kätte ilma õlita. <b>Kontrollige õlitaset iga kord enne generaatori käivitamist.</b>
Oht	Ettevaatust: elektrilöögi oht		
			
Maa	Ettevaatust: põletuse oht		
 1                      2                      3			
1 – Tähelepanu: lähtuda elektrigeneraatoriga kaasas olnud dokumentidest 2 – Tähelepanu : mürgise heitgaasi tekkimine. Mitte kasutada suletud või halvasti õhutatud ruumis 3 - Seisata mootor enne küttaaine lisamist			
A = Generaatori mudel B = Generaatori võimsus C = Voolupinge D = Voolutugevus E = Voolusagedus F = Võimsustegur			G = Kaitsenivoo H = Generaatori akustiline võimsus I = Generaatori mass J = Viitenorm K = Seerianumber
Märgistussildi näide			

### 1.3. Turvalisuse ettekirjutused ja reeglid

	Ärge kunagi pange elektrigeneraatorit tööle, enne kui olete kaitsekatted tagasi kinnitanud ja sulgenud kõik ligipääsuavad.
Oht	Ärge kunagi eemaldage kaitsekatteid ega tehke lahti ligipääsuavasid, kui elektrigeneraator töötab.

### 1.3.1 Hoiatused

Selles käsiraamatus esinevad ilmselt mitmed hoiatusmärgid.

 Oht	See sümbol annab märku otsestest ohust juuresolevate inimeste elule ja tervisele. Selle tähise eiramine võib endaga kaasa tuua tõsiseid tagajärgi juuresolevate inimeste elule ja tervisele. Vastava tähise eiramine võib endaga kaasa tuua tõsiseid tagajärgi juuresolevate isikute elule ja tervisele.
 Hoiatus	See sümbol juhib tähelepanu riskidele seoses juuresolevate isikute elu ja tervisega. Vastava tähise eiramine võib endaga kaasa tuua tõsiseid tagajärgi juuresolevate isikute elule ja tervisele.
 Tähelepanu	See sümbol tähistab ohtlikku olukorda vastaval juhul. Vastava tähise eiramisel on risk, et juuresolevad isikud saavad kergeid haavu ja kõik lähedalasuvad esemed rikutakse.

### 1.3.2 Üldised nõuanded

Oma elektrigeneraatori kättesaamisel kontrollige, kas seade on korras ja kas kõik teie poolt tellitud osad on olemas. Generaatori käsitlemine toimub ilma jõudu kasutamata ja ilma tööseisakuteta, kui olete hoolikalt ette valmistanud tema paigutuse hoidmise või kasutamise ajal.

 Hoiatus	Enne mis tahes kasutamist: - tuleb teada, kuidas elektrigeneraatorit ohu korral välja lülitada, - tuleb tunda kõiki käsklusi ja funktsioone.
--	--

Turvalisuse huvides tuleb kinni pidada korrapärase hoolduse nõudest (vt hoolduse tabelit). Ärge püüdke kunagi seadet remontida või hooldada, kui teil ei ole vajalikke oskusi ja/või tööriistu.

Ärge kunagi laske teistel isikutel elektrigeneraatorit kasutada, ilma et oleksite neile eelnevalt vajalikud juhtnõuanded andnud.

Ärge kunagi laske lapsel elektrigeneraatorit puutuda, isegi siis, kui see ei tööta. Vältige elektrigeneraatori käivitamist loomade juuresolekul (ärritumine, hirm jne).

Ärge kunagi käivitage mootorit ilma õhufiltri või ilma väljalasketa.

Akut paigaldades ärge kunagi vahetage omavahel aku pluss- ja miinusklamme - see võib elektrisüsteemi tõsiselt kahjustada.

Ärge kunagi katke elektrigeneraatorit töötamise ajal või vahetult pärast seiskamist ükskõik millise materjaliga (oodake kuni mootor on jahtunud).

Ärge kallake generaatorile kunagi õli, isegi mitte roostetõrje eesmärgil; hooldusõlid on kergesti süttivad ja mürgised.

Järgige kõigil juhtudel kohalikke kehtivaid seadusi seoses elektrigeneraatorite kasutamisega.

### 1.3.3 Ettevaatusabinõud surmava elektrilöögi vastu

 Oht		Elektrigeneraatorid annavad kasutuse käigus elektrienergiat - elektrilöögi oht. <b>Veenduge alati, et elektrigeneraator oleks maandatud.</b>
--	---	---

Ärge kunagi puutuge katmata kaableid või kaitselahutatud ühendusi. Ärge kunagi käsitlege elektrigeneraatorit, kui teie käed või jalad on märjad. Ärge kunagi jätke seadet vedeliku ulatusse või niiske ilmastiku kätte, samuti ärge asetage teda märjale pinnale.



Hoidke elektrijuhtmed ja ühendused alati heas korras. Ärge kasutage seadet, mis on korrast ära, sest see võib põhjustada elektrilööke või seadmestiku kahjustusi.

Kasutage elektrigeneraatori ja aparaatide vahel diferentsiaalkaitse seadet, kui kasutatavate kaablite pikkus on suurem kui 1 meeter. See seade tuleb asetada maksimaalselt 1 meetri kaugusele elektrigeneraatori voolupistikutest. Kasutage painduvaid ja vastupidavaid, kummist kestaga kaableid, mis vastavad normile IEC 60245-4 või sellega samaväärseid kaableid. Ärge ühendage elektrigeneraatorit teiste jõuallikatega, nagu näiteks avalik elektrivõrk.

Erilistel juhtudel, kus on ette nähtud reservühendus olemaseolevate elektrivõrkudega, peab see olema teostatud kvalifitseeritud elektriiku poolt, kes peab arvestama seadmete töö erinevusi, vastavalt sellele, kas kasutatakse avalikku elektrivõrku või elektrigeneraatorit.

Elektrilöökidest vastu kaitsevad spetsiaalselt generaatorile mõeldud kaitselülitid - vajaduse korral vahetage need ümber sama nimiväärtuse ja omadustega kaitselülitite vastu.

### 1.3.4 Ettevaatusabinõud tulekahju vastu



 Oht		<p>Ärge kasutage elektrigeneraatorit kunagi plahvatusohtlike ainete läheduses (sädemete oht). Generaatori töötamise ajaks eemaldage kõik kergestisüttivad või plahvatusohtlikud esemed (bensiin, õli, kaltsud jne).</p>
<p>Ärge kunagi katke elektrigeneraatorit töötamise ajal või vahetult pärast seiskamist ükskõik millise materjaliga - oodake alati kuni mootor on jahtunud.</p>		

### 1.3.5 Ettevaatusabinõud heitgaasi vastu

 Oht		<p>Heitgaasis sisalduv süsinikoksiid võib olla eluohtlik, kui selle osakaal sissehingatavas õhus on liiga suur. Kasutage generaatorit alati hästiõhutatud kohas, kus gaasid ei saaks koguneda.</p>
--	---	--

Ohutuse ning generaatori töökindluse huvides on korralik ventilatsioon hädavajalik (seda mürgituse, mootori ülekuumenemise ning seadme ja ümbritsevate esemete kahjustamise ohu tõttu). Kui osutub vajalikuks seadme kasutamine ruumis, suunake heitgaasid alati välja ning hoolitsege ohutuse eest, et kohalviibivad inimesed või loomad oleksid väljaspool ohtu.

### 1.3.6 Kütteainega täitmine

 Oht		<p>Kütteaine on väga kergestisüttiv ja tema aaurud on plahvatusohtlikud. Mahutit tohib täita ainult siis, kui mootor on seisatud. Mahuti täitmise ajal on keelatud suitsetada, kasutada lahtist tuld või tekitada sädemeid. Pühkige kõik kütteaine plekid puhta lapiga ära.</p>
--	---	---

Naftatoodete ladustamine ja käsitlemine peab toimuma vastavalt seadusele. Sulgege kütteaine kraan (kui seade on sellega varustatud) iga kord pärast täitmist. Ärge kunagi lisage kütteainet kui elektrigeneraator töötab või on kuum.



Asetage elektrigeneraator alati tasasele, lamedale ja horisontaalsele pinnale, vältimaks kütteaine valgumist mahutist mootoris. Täitke mahuti leetri abil, jälgides, et te kütteainet sellest mööda ei kallaks, ning seejärel keerake kütteaine mahuti kork uuesti kinni.

### 1.3.7 Ettevaatusabinõud põletuse vastu

 Hoiatus	<p>Ärge kunagi puudutage elektrigeneraatori töötamise ajal või vahetult pärast seiskumist ei mootorit ega summutit.</p>
--	---

Kuum õli tekitab põletusi, seega tuleb vältida selle sattumist nahale. Enne igasugust sekkumist tehke kindlaks, et süsteem ei oleks enam rõhu all. Ärge kunagi käivitage mootorit ega laske sellel töötada, kui õli sissevalamise ava kork on maha keeratud, sest õli võib välja pritsida.

### 1.3.8 Ettevaatusabinõud akude kasutamisel

 Oht			<p>Ärge kunagi asetage akut leegi või lahtise tule lähedale. Kasutage ainult elektrit mittejuhtivaid tööriistu. Ärge kunagi kasutage väävelhapet, et elektrolüüdi taset muuta.</p>
--	---	---	--



### 1.3.9 Keskkonnakaitse

Ärge kunagi valage mootoriõli maapinnale, vaid selleks otstarbeks ettenähtud mahutisse.

Võimaluse korral vältige vastukaja seintelt või muudelt esemetelt (helitugevuse kasv).

Kui teie elektrigeneraatori summuti ei ole varustatud sädemekaitsega ja teda on vaja kasutada metsasel või võsasel pinnal või ülesharimata rohumaal, vabastage võsast piisavalt suur ala ning olge väga tähelepanelik ja valvake, et sädemetest ei süttiks tulekahju.

### 1.3.10 Oht liikuvate osade puhul

		<b>Ärge kunagi lähenege töötamise ajal liikuvatele osadele lotendavate riide või pikkade juustega, ilma juuksevärku kandmata.</b> <b>Ärge püüdke töötavat liikuvat osa peatada, aeglustada või blokeerida.</b>
Oht		

### 1.3.11 Elektrigeneraatori suutlikkus (ülekoormus)

Ärge kunagi ületage elektrigeneraatori nominaalvõimsust (amprites või vattides) pidevkoormusega töötamise ajal. Enne elektrigeneraatori ühendamist ja töölepanemist arvutage välja elektriseadmete poolt nõutav elektrivõimsus (mis väljendub vattides). Elektrivõimsus on tavaliselt tootja poolt märgitud elektripirnide, elektriseadmete, mootorite jne. siltidele. Kõigi kasutatavate seadmete võimsuste summa ei tohi ületada generaatori nominaalvõimsust.

### 1.3.12 Kasutustingimused

Elektrigeneraatorite mainitud töötulemused on saavutatud tingimustel, mis vastavad ISO 8528-1(2005)-le:

- ✓ Baromeetriline rõhk kokku: 100 Kpa
- ✓ Ümbritseva õhu temperatuur: 25°C (298K)
- ✓ Suhteline niiskus: 30 %

Elektrigeneraatorite töötulemused kahanevad umbes 4% iga kord, kui temperatuur tõuseb vahemikus 10% ja/või kui kõrgus suureneb 100 m võrra.

## 2. Üldine kirjeldus

### 2.1. Generaatori kirjeldus

<i>Joonis A</i>					
1	Kütusepaak	2	Kütusepaagi kork	3	Summuti
4	Õhufilter	5	Starteri käepide	6	Starter
7	Käivitus- ja seiskamislüliti	8	Maandus	9	Mootor
10	Muundur	11	Pistikupesad	12	Kaitselüliti
13	Õhuklapp	14	Kütusekraan	15	Müravastane deflektor

<i>Joonis B</i>			
1	Otsak	2	Süüteküünal

<i>Joonis C</i>					
1	Tühjendusava kork	2	Kork-mõõtevarras	3	Täitekael
4	Must täiteava kork				

<i>Joonis D</i>					
1	Kaane tiibmutter	2	Õhufiltri kaas	3	Filtrielementide tiibmutter
4	Paberist filtrielement	5	Vahtkummist filtrielement		

<i>Joonis E</i>					
1	Kütuse väljalaskeava kork	2	Ühenduskoht	3	Settekogur

<i>Joonis F</i>					
1	Kinnituspolt	2	Summuti kaitse	3	Sädemekaitse kinnituspolt
4	Kinnitusmutrid	5	Summuti	6	Sädemekaitse

### 3. Ettevalmistamine enne kasutamist

#### 3.1. Kasutamise koht

Valige puhas, hästi õhutatud ja ilmastikukindel ruum.

Asetage elektrigeneraator lamedale ja horisontaalsele pinnale, mis on piisavalt vastupidav, et generaator ei vajuks sellest läbi (generaatori kalle ei tohi üheski suunas olla suurem kui 10%).

Korraldage õli ja kütteainega varustamine generaatori läheduses, arvestades samas vahemaa turvalisust.

#### 3.2. Generaatori maandamine

 Oht		<b>Elektrigeneraatorid annavad kasutuse käigus elektrienergiat - elektrilöögi oht. Veenduge alati, et elektrigeneraator oleks maandatud.</b>
--	---	--

Selleks, et generaatorit maandada, kinnitage 10 mm<sup>2</sup> vasktraat generaatori maanduskontakti, ja galvaanitud terasest vaia külge, mis on paigaldatud 1 meetri sügavuselt maapinda.



See maandamine hajutab ka staatilise elektri, mida elektriseadmed tekitavad.

#### 3.3. Õlitaseme kontroll

 Tähelepanu!	Kontrollige enne generaatori käivitamist mootori õlitaset. Lisage leetri abil ettenähtud kütust (vt § <i>Omadused</i> ) kuni vardal lubatud piirini.
--	--

- 1 Keerake lahti kork-mõõtevarras (joon. C - pilt 2) ja kuivatage varras.
- 2 Asetage varras täitekaela (joon. C, pilt 3), seda keeramata.  
*NB: Vajaduse korral on mootori teisel küljel olemas teine, ilma mõõtevardata musta värvi kork (joon. C - pilt 4).*
- 3 Kontrollige visuaalselt õlitaset ja lisage vastavalt vajadusele.
- 4 Keerake kork-mõõtevarras (joon. C - pilt 2) lõpuni täitekaela sisse (joon. C - pilt 3).
- 5 Kontrollige lekete puudumist.
- 6 Pühkige liigne õli puhta lapiga ära.

#### 3.4. Kütusetaseme kontroll

 Oht		<b>Kütuse lisamisel peab mootor olema seistud. Järgige ohutusnõudeid (vt § <i>Tankimine</i>).</b>
--	---	---

Kontrollige kütusetaset visuaalselt. Lisage vajaduse korral kütust:

- 1 Eemaldage kütusepaagi kork (joonis A – tähis 2).
- 2 Täitke kütusepaak (joon. A - pilt 1) leetri abil, hoolitsedes selle eest, et kütust maha ei voolaks.

 Tähelepanu!	Kasutage ainult puhast kütust, milles ei ole vett. Ärge valage paaki liiga täis (täitekaelas ei tohi olla kütust olla). Veenduge alati pärast kütuse lisamist, et paagi kork on korralikult kinni. Kui kütust kogemata maha valgus, veenduge enne generaatori käivitamist, et kütus on ära kuivanud ja aurud haihtunud.
--	---

- 3 Keerake kütusepaagi kork tagasi.

## 4. Generaatori kasutamine

	Enne mis tahes kasutamist: - tuleb teada, kuidas elektrigeneraatorit ohu korral välja lülitada, - tuleb tunda kõiki käsklusi ja funktsioone. <b>Selleks, et elektrigeneraatorit kiiresti välja lülitada, asetage mootori lüliti peatumisasendisse "OFF" või "O".</b>
Hoiatus	

### 4.1. Töölepaneku käik

- ❶ Veenduge, et generaator on korralikult maandatud (vt § *Generaatori maandus*).
- ❷ Kallutage müravastast deflektorit (joon. A - pilt 15) ettepoole.
- ❸ Avage kütusekraan (joonis A – tähis 14).
- ❹ Seadke õhuklapi nupp (joon. A - pilt 13) asendisse " | ↗ | ".  
*NB: Ärge kasutage õhuklappi, kui mootor on soe või kui ümbritsev temperatuur on kõrge.*
- ❺ Asetage käivitamis- ja seiskamislüliti (joon. A - pilt 7) asendisse " ON " või " I ".
- ❻ Tõmmake üks kord aeglaselt starteri käepidemest (joon. A - pilt 5), kuni tunnete takistust, ja laske starteril aeglaselt tagasi liikuda.
- ❼ Seejärel tõmmake kiiresti ja tugevalt starteri käepidemest (joon. A - pilt 5), kuni mootor käivitub.
- ❽ Tõmmake õhuklapi nupp (joon. A - pilt 13) aeglaselt asendisse " | ↑ | " ja oodake enne generaatori kasutamist, kuni mootori temperatuur hakkab tõusma.
- ❾ Seadke müra-deflektor (joon. A - pilt 15) tagasi algasendisse.

Kui mootor ei käivitunud, korrake toimingut kuni mootori käivitumiseni, avades järk-järgult õhuklappi.

### 4.2. Töötamine

Kui generaator on saavutanud stabiilse kiiruse (umbes 3 min pärast):

- ❶ Kontrollige, kas kaitselüliti roheline nupp (joon. A - pilt 12) on korralikult alla vajutatud. Vajaduse korral vajutage seda.
- ❷ Ühendage kasutatavad seadmed generaatori pistikupesadega (joon. A - pilt 11).

*NB: Need generaatorid on varustatud "Schucco"-tüüpi pistikupesadega: erandkorradel võib juhtuda, et teatud seadmeid ei ole võimalik ühendada. Sellisel juhul antakse esindusest lihttaotluse alusel tasuta adapter (esitada tuleb ostudokument). [☎ N°Indigo 0 825 004 002](mailto:info@indigo.ee)*

### 4.3. Peatamine

- ❶ Ühendage seade vooluvõrgust lahti (joon. A - pilt 11) ja laske mootoril 1-2 minutit tühjalt käia.
- ❷ Kallutage müravastast deflektorit (joon. A - pilt 15) ettepoole.
- ❸ Seadke käivitamis- ja seiskamislüliti (joon. A - pilt 7) asendisse "OFF" või "O": generaator seiskub.
- ❹ Sulgege kütusekraan (joonis A – tähis 14).
- ❺ Seadke müravastane deflektor (joon. A - pilt 15) tagasi algasendisse.

	Veenduge alati, et generaator saaks piisavalt õhku. Ka pärast generaatori seiskumist eraldub mootorist soojust.
Hoiatus	



## 5. Turvaseadmed

### 5.1. Õliandur

Kui karteris puudub õli või kui õlirõhk on liiga madal, peatab õlikaitse kahjustuste vältimiseks automaatselt mootori. Sellisel juhul kontrollige mootori õlitaset ja lisage õli vastavalt vajadusele, enne kui kontrollite muid rikke põhjusi.

### 5.2. Kaitselüliti

Generaatori elektrivõrku kaitsevad üks või mitu termomagnetilist, diferentsiaal- või termokatkestit. Ülekoormuse või lühiühenduste korral võib elektriga varustatus katkeda.

Vajaduse korral vahetage elektrigeneraatori kaitselülitiid ümber sama nimiväärtuse ja omadustega kaitselülite vastu.

## 6. Hooldusprogramm

### 6.1. Märkused seoses kasuteguriga

Hooldustegevusi on lähemalt kirjeldatud hoolduskavas. Nende läbiviimise sagedus on umbkaudne ning kehtib kütuse ja õliga töötavatele elektrigeneraatoritele, mis vastavad selles juhendis toodud tehnilistele andmetele.

Kui elektrigeneraatorit kasutatakse äärmuslikes tingimustes, suurendage hoolduse läbiviimise sagedust.

### 6.2. Hooldustabel

Element	Toimingud pärast esimese tähtaja kätte jõudmist	Igal kasutuskorral	Esimesel kuul või pärast esimest 20 töötundi	3 kuu või 50 töötundi järel	6 kuu või 100 töötundi järel	12 kuu või 300 töötundi järel
Mootoriõli	Kontrollige taset	•				
	Vahetage		•		•	
Õhufilter	Kontrollige	•				
	Puhastage			•		
Generaator	Puhastage				•	
Klapp ja settekogur	Puhastage				•	
Süüteküünal	Kontrollige – puhastage				•	
Sädemekaitse	Puhastage				•	
Ventiilid *	Kontrollige – reguleerige*					•*
Kütusepaak *	Puhastage					•*
Bensiinitoru*	Kontrollige (vajadusel vahetage välja)	Iga 2 aasta järel*				

\* Seda tuleb lasta teha meie töökojas.

Kui kasutate seadet tolmuses kohas, puhastage õhufiltrit sagedamini.

Piiratud kasutuse puhul vahetage mootoriõli vähemalt kord aastas.

## 7. Hooldusmeetod

### 7.1. Õhufiltri puhastamine

	Ärge kasutage õhufiltri elemendi puhastamiseks bensiini ega madala süttimistemperatuuriga lahustit (tulekahju- või plahvatusoht)!
Tähelepanu!	

❶ Eemaldage tiibmutter ja õhufiltri kate (joon. D - pilt 1 & 2).

❷ Eemaldage filtrielemendid (joon. D - pilt 4 & 5) ja puhastage need:

*Paberist filtrielement (joon.D - pilt 4):*

1) koputage filtrielementi mitu korda õrnalt vastu kõva pinda, et mustust eemaldada.

VÕI: puhuge filter suruõhuga seestpoolt väljapoole läbi.

Ärge püüdke eemaldada mustust harjaga.

2) Kui paberelement on väga must, vahetage see välja.

*Vahtkummist filtrielement (joon.D - pilt 5):*

1) peske elementi sooja vee ja puhastusvahendiga ning loputage põhjalikult.

VÕI: peske filter tulekindla või kõrge süttimispunktiga lahustiga puhtaks. Laske elemendil täielikult kuivada.

2) Kastke element sobivasse mootoriõlisse ja seejärel eemaldage üleliigne õli.

*Märkus: mootor suitseb esmasel käivitamisel, kui käsna on jäänud liigset õli.*

❸ Veenduge, et kumbki element ei ole rebenenud ega auklik. Kahjustuste korral tuleb need välja vahetada.

❹ Paigaldage eemaldamisele vastupidises järjekorras.

### 7.2. Settekambri kontrollimine

❶ Kallutage müravastast deflektorit (joon. A - pilt 15) ettepoole.

❷ Sulgege kütusekraan (joonis A – tähis 14).

❸ Asetage karburaatori alla sobiv anum ja lehter, nagu näidatud joonisel E.

❹ Keerake kütuse väljalaskeava kork (joon. E - pilt 1) lahti, et kütus väljutada.

❺ Pärast tühjendamist keerake kütuse väljalaskeava kork tagasi.

❻ Eemaldage settekogur (joon. E - pilt 3) ja ühendusdetail (joon. E - pilt 2).

❼ Puhastage settekogur (joon. E - pilt 3) mittesüttiva või kõrge süttimispunktiga lahustiga. Laske täielikult kuivada.

❽ Kinnitage ühendusdetail (joon. E - pilt 2) ja settekogur (joon. E - pilt 3).

❾ Avage kütusekraan (joon. A - pilt 14) ja kontrollige, et ei esineks lekkeid.

❿ Seadke müravastane deflektor (joon. A - pilt 15) tagasi algasendisse.

### 7.3. Kütusefiltri puhastamine

		Ärge suitsetage. Vältige seadme lähedal lahtist leeki või sädemeid. Veenduge, et ei esineks lekkeid. Kuivatage kõik kütusejäljed ja veenduge enne generaatori käivitamist, et aurud on hajunud.
Oht		

❶ Sulgege kütusekraan (joon. A – pilt 14).

❷ Eemaldage kütusepaagi kork (joon. A - pilt 2) koos selles oleva klapiaga.

❸ Puhuge madala rõhuga suruõhupüstoli abil klapp väljastpoolt sissepoole läbi.

❹ Loputage puhta kütusega.

❺ Asetage klapp tagasi ja keerake hoolikalt kütusepaagi korki külge (joon. A - pilt 2).



## 7.4. Mootoriõli vahetus

Järgige keskkonnakaitse nõudeid (vt. § Keskkonnakaitse) ja tühjendage kasutatud õli vastavasse anumasse.

- 1 Kui mootor on veel soe, eemaldage kork-mõõtevarras (joon. C - pilt 2) ja väljalaskeava kork (joon. C - pilt 1).
- 2 Pärast täielikku tühjenemist keerake väljalaskeava kork uuesti kinni (joon. C - pilt 1).
- 3 Täitke õlikarter soovitatava õliga ja kontrollige selle taset.
- 4 Asetage kork-mõõtevarras tagasi ja keerake kinni (joon. C - pilt 2).
- 5 Pärast täitmist kontrollige, et ei esineks õlileket.
- 6 Pühkige õlijäljed puhta lapiga ära.

## 7.5. Sädemekaitse puhastamine

- 1 Keerake lahti kaks 12 mm kinnitusmutrit (joon. F - pilt 4) ja eemaldage summuti (joon. F - pilt 5) silindri küljest.
- 2 Keerake lahti viis 5 mm kinnituspolti (joon. F - pilt 1) summuti kaitseseadmel (joon. F - pilt 2) ja eemaldage kaitseseade.
- 3 Eemaldage sädemetõkke 4 mm kinnituspolti (joon. F - pilt 3) ja eemaldage sädemetõke (joon. F - pilt 6).
- 4 Eemaldage metallharjaga sädemetõkke küljest süsinikujäägid (joon. F - pilt 6).  
*NB: sädemekaitstes ei tohi olla auke ega mõrasid. Vajaduse korral vahetage see välja.*
- 5 Paigaldage sädemetõkked, kaitseseade ja summuti vastupidises järjekorras tagasi.

## 7.6. Süüteküünla kontrollimine

- 1 Eemaldage süüteküünla otsak (joon. B - pilt 1) ja süüteküünal (joon. B - pilt 2) küünlavõtme abil.
- 2 Kontrollige süüteküünla seisukorda.

Kui elektroodid on kulunud või isolatsioon mõranenud:

- 3 vahetage küünal välja
- 4 vsetage uus süüteküünal kohale ja keerake käsitsi kinni, et mitte keeret kahjustada.
- 5 Kui küünal on paigas, pingutage seda küünlavõtme abil pool pööret, et tihendit kokku suruda.

Vastasel juhul:

- 3 Puhastage küünal traatharjaga.
- 4 Mõõtke nihiku abil elektroodide vahet "X": see peab jääma vahemikku 0,7-0,8 mm.
- 5 Kontrollige tihendi seisukorda.
- 6 Asetage süüteküünal kohale ja keerake käsitsi kinni, et mitte keeret kahjustada.
- 7 Pingutage küünalt küünlavõtme abil 1/8 – 1/4 pööret, et tihendit kokku suruda.

## 7.7. Poltide, mutrite ja kruvide kontrollimine

Kõigi kruvide igapäevane ja hoolikas kontrollimine on vajalik vahejuhtumite ja rikete ärahoidmiseks.

- 1 Vaadake kogu elektrigeneraator üle enne iga käivitamist ja pärast iga kasutust.
- 2 Keerake uuesti kinni kõik kruvid, mis on logisema hakanud.

	Plokikaane polt tuleb lasta kinni keerata spetsialistil; pöörduge kohalikku esindusse.
Tähelepanu	

## 7.8. Generaatori puhastamine

	Veejoaga puhastamist ei soovitata. Kõrgsurvepesu on keelatud.
Tähelepanu	

Elektrigeneraatori puhastamiseks:

- ❶ Eemaldage summuti ümbrusest tolm ja mustus
- ❷ Puhastage elektrigeneraator ning eelkõige mootori ja generaatori õhutusavad lapi ja harjaga.
- ❸ Kontrollige generaatori üldist olukorda ja vahetage defektsed osad vajadusel välja

## 8. Generaatori säilitamine

Kui generaatorit pikemat aega ei kasutata, hooldage vastavalt alljärgnevatele juhistele.

- ❶ Tõmmake müravastane deflektor ettepoole.
- ❷ Sulgege kütusekraan (asend "OFF"), eemaldage settekogur ja tühjendage see (vt § *settekoguri puhastamine*).
- ❸ Avage kütusekraan (asend "ON") ja tühjendage paagis sisalduv bensiin sobivasse anumasse.
- ❹ Paigutage jääkainete kogur oma kohale ja suruge lõpuni paika.
- ❺ Tühjendage karburaator, avades tühjenduspolldi. Koguge bensiin sobivasse anumasse.
- ❻ Vahetage mootoriõli (vt § *Mootoriõli vahetus*).
- ❼ Eemaldage süüteküünal (vt § *Süüteküünla kontroll*) ja kallake küünla ava kaudu silindrisse maksimaalselt 15 ml mootoriõli, enne kui süüteküünla tagasi asetate.
- ❽ Seadke müravastane deflektor algsesse asendisse tagasi.
- ❾ Laske mootoril veidi aega käivitamata ringi käia, et õli jaotuks silindris ühtlaselt.
- ❿ Puhastage generaatori välispind, kasutades kahjustatud osadel roostetõrjevahendit, ja katke generaator tolmuvastase kattega.
- ⓫ Säilitage generaatorit puhtas ja kuivas kohas.

## 9. Väikeste rikete otsimine

Rikked	Tõenäolised põhjused	Võimalikud lahendused
Mootor ei käivitu	Generaator on käivitamise ajal koormatud.	Ühendage koormus lahti.
	Õhufilter on ummistunud.	Puhastage õhufilter (vt § <i>Õhufiltri puhastamine</i> ).
	Kütusekraan on suletud.	Avage kütusekraan (joonis A – tähis 14).
	Kütusetase on madal.	Lisage kütust (vt § <i>Kütuse lisamine</i> ).
	Kütusefilter on ummistunud.	Puhastage kütusefilter (vt § <i>Kütusefiltri puhastamine</i> ).
	Õlitase on madal.	Kontrollige õlitaset ja lisage vajaduse korral õli.
	Kütuse juurdevool on takistatud või esineb leke.	Laske kontrollida, parandada või välja vahetada.*
Mootor seiskub	Süüteküünal on kahjustatud.	Kontrollige süüteküünalt (vt § <i>Süüteküünla kontroll</i> ) ja vahetage see vajaduse korral välja.
	Õhutusavad on ummistunud.	Puhastage ventilaatori sisse- ja väljalaskeavad.
	Kütusetase on madal.	Lisage kütust (vt § <i>Kütuse lisamine</i> ).
Vool puudub	Õlitase on ebapiisav.	Kontrollige õlitaset ja lisage vajaduse korral õli.
	Kaitselüliti(d) on avatud.	Lülitage kaitselüliti sisse (joon. A - pilt 12).
	Seadmete toitejuhe on katkine.	Vahetage juhe välja.
	Pistikupesa on katkine.	Laske kontrollida, parandada või välja vahetada.*
Kaitselülitid avanevad	Muundur on rikkis.	Laske kontrollida, parandada või välja vahetada.*
	Seade on vooluvõrgus või juhe on katkine.	Võtke seade ja juhe vooluvõrgust välja.
	Ülekoormus (vt § <i>Generaatori võimsus</i> ).	Vähendage koormust.

\* Seda tuleb lasta teha meie töökojas.

ainult SAV France :

Lähimasse esindusse pöördumiseks helistage alljärgnevatel numbritel:

▶ N° Indigo FAX 0 825 33 99 66

▶ N° Indigo 0 825 801 100



## 10. Omadused

Mudel	R 7.5T	
Maksimaalne võimsus / Nimivõimsus	6000 W / 4800 W	
Helirõhu tase 1 m	84 dB(A)	
Mootori tüüp	HONDA GX 390	
Soovitav kütus	Pliivaba bensiin	
Kütusepaagi maht	6,1 l	
Soovitav õli	SAE 10W30	
Õlikarteri maht	1,1 l	
Õliandur	•	
Kaitselüliti	•	
Alalisvool	X	
Vahelduvvool	230 V – 10 A	400 V – 7 A
Pistikupesade tüüp	1 x 2P+T - 230 V - 10/16 A	1 x 3P+N+T - 400 V - 16 A
Süüteküünla tüüp	NGK - BPR6ES või DENSO: W20 EPR-U	
Aku	X	
Mõõtmed p x l x k	77 x 57 x 59 cm	
Mass (ilma kütuseta)	80 kg	

• : seeria

○ : valikuline

X : võimatu

## 11. Kaablite läbilõige

### 11.1. Ühefaasiline

Paigaldusviis = kaablid kaablikoridoris või perforatsiooniga plaat / lubatav pingelangus = 5% / Mitme juhtmega kaablid Kaablitüüp PVC 70 °C (näide H07RNF) / Ümbritsev temperatuur =30 °C.			
Kaitselüliti suurus (A)	Kaablite soovitatav läbilõige		
	0 kuni 50 m	51 kuni 100 m	101 kuni 150 m
	mm <sup>2</sup> / AWG	mm <sup>2</sup> / AWG	mm <sup>2</sup> / AWG
10	4 / 10	10 / 7	10 / 7
16	6 / 9	10 / 7	16 / 5
20	10 / 7	16 / 5	25 / 3
25	10 / 7	16 / 5	25 / 3
32	10 / 7	25 / 3	35 / 2
40	16 / 5	35 / 2	50 / 0
50	16 / 5	35 / 2	50 / 0
63	25 / 3	50 / 0	70 / 2/0

### 11.2. Kolmefaasiline

Paigaldusviis = kaablid kaablikoridoris või perforatsiooniga plaat / lubatav pingelangus = 5% / Mitme juhtmega kaablid Kaablitüüp PVC 70 °C (näide H07RNF) / Ümbritsev temperatuur =30 °C.			
Kaitselüliti suurus (A)	Kaablite soovitatav läbilõige		
	0 kuni 50 m	51 kuni 100 m	101 kuni 150 m
	mm <sup>2</sup> / AWG	mm <sup>2</sup> / AWG	mm <sup>2</sup> / AWG
10	1,5 / 14	2,5 / 12	4 / 10
16	2,5 / 12	4 / 10	6 / 9
20	2,5 / 12	4 / 10	6 / 9
25	4 / 10	6 / 9	10 / 7

## 12. EÜ vastavuse kinnitus

Tootja nimi ja aadress: SDMO, 12 bis rue de la Villeneuve, CS 92848, 29228 BREST CEDEX 2, FRANCE.

Seadmete kirjeldus	Elektrigeneraator
Mark	SDMO
Tüüp	R 7.5 T

Kausta/toimikut pidava ja hoidva isiku nimi ja aadress

G. Le Gall, SDMO, 12 bis rue de la Villeneuve, CS 92848, 29228 BREST CEDEX 2, FRANCE

G. Le Gall, tootja volitatud esindaja, kinnitab, et toode vastab järgmistele Euroopa direktiividele :

2006/42/EÜ / *Masinadirektiiv.*

2006/95/EÜ / *Madalpingeseadmete direktiiv.*

2004/108/EÜ / *Elektromagnetilise ühilduvuse direktiiv.*

2000/14/EÜ / *Direktiiv välitingimustes kasutatavate seadmete mürataseme piirväärtuste kohta.*

Direktiivi 2000/14/EÜ kohta

Teavitatud asutus:

*CETIM*

*BP 67 F60304 – SENLIS.*

Vastavusse viimise menetlus: Lisa VI.

Garanteeritud helivõimsuse tase (Lwa) : 97 dB(A).

Min. võimsus: 4800 W

01/2010 - G. Le Gall





## Satura rādītājs

1. Ievads	7. Tehniskās apkopes procedūra
2. Vispārējs apraksts	8. Ģeneratoragregāta glabāšana
3. Sagatavošana pirms lietošanas	9. Nelielu defektu novēršana
4. Ģeneratoragregāta ekspluatācija	10. Specifikācijas
5. Aizsardzība	11. Vadu savienošana
6. Tehniskās apkopes programma	12. Deklarācija par atbilstību "C.E." normatīvam







## 1. Ievads

### 1.1. Rekomendācijas

 Uzmanību		Pirms izmantošanas uzmanīgi izlasiet šo rokasgrāmatu. Vienmēr rūpīgi ievērojiet ģeneratoragregāta drošības, izmantošanas un apkopes nosacījumus.
---	---	---

Pateicamies jums, ka esat iegādājies vienu no mūsu ģeneratoragregātiem. Šajā rokasgrāmatā esošā informācija radīta, balstoties uz izdošanas brīdī pieejamajiem tehniskajiem datiem. Tā kā mēs pastāvīgi vēlamies uzlabot mūsu produktu kvalitāti, šos datus ir iespējams mainīt bez iepriekšēja brīdinājuma.

### 1.2. Ģeneratora piktogrammu un apzīmējuma plāksnīšu nozīme

 Bīstami!	 Uzmanību: strāvas trieciena risks	 Uzmanību: ģeneratoragregāts ir piegādāts bez eļļas. <b>Veikt eļļas līmeņa pārbaudi pirms katras lietošanas.</b>																									
 Zeme	 Uzmanību: apdeguma risks																										
 <p>1 – Uzmanību: skatīt ģeneratoragregātu pavadošo dokumentāciju 2 – Uzmanību: toksiskas izplūdes gāzes. Nelietot slēgtā vai slikti vēdinātā telpā 3 - Apstādināt dzinēju pirms degvielas uzpildes</p>																											
<p>A = Ģeneratoragregāta modelis B = Ģeneratoragregāta jauda C = Strāvas spriegums D = Strāvas stiprums E = Strāvas frekvence F = Jaudas koeficients</p>	<table border="1" style="width: 100%;"> <tr> <td colspan="2" style="text-align: center;">MADE IN FRANCE</td> <td colspan="3" style="text-align: center;"><b>SD 6000 E (A)</b></td> </tr> <tr> <td>CE</td> <td>LWA 99dB (H)</td> <td>kW : (B)</td> <td>Volt : (C)</td> <td>Amp : (D)</td> </tr> <tr> <td></td> <td></td> <td>Hz : (E)</td> <td>Cos Phi : (F)</td> <td>IP : (G)</td> </tr> <tr> <td></td> <td></td> <td>Masse (Weight) : (J)</td> <td colspan="2">ISO 8528 - 8 Classe (K)</td> </tr> <tr> <td colspan="5" style="text-align: center;">N° : 10/2004 - --- 001 (K)</td> </tr> </table> <p style="text-align: center;">Identifikācijas plāksnes paraugs</p>	MADE IN FRANCE		<b>SD 6000 E (A)</b>			CE	LWA 99dB (H)	kW : (B)	Volt : (C)	Amp : (D)			Hz : (E)	Cos Phi : (F)	IP : (G)			Masse (Weight) : (J)	ISO 8528 - 8 Classe (K)		N° : 10/2004 - --- 001 (K)					<p>G = Drošības klase H = Ģeneratoragregāta trokšņa pakāpe I = Ģeneratoragregāta masa J = Pielietojamais normatīvs K = Sērijas numurs</p>
MADE IN FRANCE		<b>SD 6000 E (A)</b>																									
CE	LWA 99dB (H)	kW : (B)	Volt : (C)	Amp : (D)																							
		Hz : (E)	Cos Phi : (F)	IP : (G)																							
		Masse (Weight) : (J)	ISO 8528 - 8 Classe (K)																								
N° : 10/2004 - --- 001 (K)																											

### 1.3. Drošības noteikumi un instrukcijas

 Bīstami!	<b>Nekad neiedarbināt ģeneratoragregātu, neuzstādot aizsargpārseģus un neaizskrūvējot visas atveres. Nekad nenoņemt aizsargpārseģus un neatvērt atveres ģeneratoragregāta darbības laikā.</b>
---	---

### 1.3.1 Brīdinājumi

Šajā rokasgrāmatā atspoguļotas vairākas brīdinājuma zīmes.

	<b>Šis simbols signalizē par draudošām briesmām darbības zonā esošo cilvēku veselībai un dzīvībai. Attiecīgās norādes neievērošana var radīt nopietnas sekas darbības zonā esošo cilvēku veselībai un dzīvībai.</b>
<b>Bīstami!</b>	

	Šis simbols pievērš uzmanību riskam, kam pakļauta darbības zonā esošo cilvēku dzīvība un veselība. Attiecīgās norādes neievērošana var radīt nopietnas sekas darbības zonā esošo cilvēku veselībai un dzīvībai.
Brīdinājums	

	Šis simbols norāda uz iespējamu bīstamu situāciju. Attiecīgās norādes neievērošana var radīt darbības zonā esošajiem cilvēkiem vieglu ievainojumu risku vai bojājumu risku tuvumā esošajām lietām.
Uzmanību	

### 1.3.2 Vispārēji padomi

Saņemot ģeneratoragregātu, pārliecinieties par materiāla stāvokli un visu detaļu piegādi. Agregāta iekraušanas un izkraušanas darbi jāveic bez pēkšņām un negaidītām kustībām, iepriekš sagatavojot uzglabāšanas vai izmantošanas vietu.

	Pirms izmantošanas : - jāprot apstādināt ģeneratoragregāts steidzamas nepieciešamības gadījumā, - pilnībā jāizprot tā vadība un manevri.
Brīdinājums	

Drošības apsvērumu dēļ jāievēro apkopes periodiskums (skatīt apkopes tabulu). Nekad neveiciet remontu vai apkopi, ja jums nav nepieciešamās pieredzes un/vai vajadzīgo darbarīku.

Nekad neļaujiet citiem cilvēkiem izmantot ģeneratoragregātu, pirms viņiem nav sniegtas nepieciešamās instrukcijas.

Nekad neļaujiet bērnam aiztikt ģeneratoragregātu, pat tad, ja tas nedarbojas. Izvairieties no ģeneratoragregāta iedarbināšanas dzīvnieku klātbūtnē (var izraisīt bailes, uztraukumu u.c.).

Nekad nedarbiniet motoru bez gaisa filtra vai bez izpūtēja.



Uzstādot nekad nemainiet vietām akumulatoru (ja tādi uzstādīti) pozitīvās un negatīvās spaiļes: to mainīšana vietām var nodarīt nopietnus bojājumus elektriskajam aprīkojumam.

Nekad nenosedziet ģeneratoragregātu ar jebkādu materiālu tā darbības laikā vai neilgi pēc darbības pārtraukšanas (pagaidiet, līdz motors atdziest).

Nekad neieziēdiet ģeneratoragregātu ar eļļu, pat tad, ja tā paredzēta aizsardzībai no rūsas; šādas eļļas ir viegli uzliesmojošas un bīstamas, ja nokļūst elpvados.

Jebkurā gadījumā ievērojiet vietējo likumdošanu par ģeneratoragregātu izmantošanu.

### 1.3.3 Piesardzības pasākumi pret elektrošoka gūšanu

		Ģeneratoragregāti ražo elektrisko strāvu: pastāv risks iet bojā no elektriskās strāvas trieciena. <b>Ģeneratoragregātam katrā lietošanas reizē jābūt saņemtam.</b>
<b>Bīstami!</b>		

Nekādā gadījumā neaiztieciat atsegtus savienojumus vai kabelus, kuriem bojāta izolācija. Ar ģeneratoragregātu nekādā gadījumā nedarbojieties slapjām rokām vai kājām. Nekādā gadījumā neļaujiet uz iekārtas nokļūt šķidrums vai nokrišņiem, kā arī nenovietojiet to uz mitras zemes.



Sekoņiet, lai elektriskie kabeli un savienojumi vienmēr būtu labā stāvoklī. Neizmantojiet materiālus, kas ir sliktā stāvoklī: pastāv risks iet bojā no elektriskās strāvas trieciena, kā arī agregāta sabojāšanas risks.

Ja kabelis, kas savieno ģeneratoragregātu un darba vietu, ir garāks par 1 metru, nodrošiniet tam atbilstošu aizsargaprīkojumu. Šim aizsargaprīkojumam jābūt uzstādītam līdz 1 metra attālumā no ģeneratoragregāta strāvas padeves vietas. Izmantojiet izturīgus un lokanus kabelus ar gumijas aizsargapvalku atbilstoši IEC 60245-4 normai vai tiem ekvivalentus kabelus. Nepievienojiet ģeneratoragregātu citiem strāvas padeves avotiem (piemēram, kopējam elektrības sadales tīklam).



Izņēmuma gadījums: ja agregāts paredzēts kā rezerves savienojums elektriskajiem tīkliem, to ierīkot drīkst tikai kvalificēts elektriķis, kuram jāņem vērā iekārtu darbības atšķirības atkarībā no tā, vai tiks izmantots kopējais elektrības sadales tīkls vai ģeneratoragregāts.

Aizsardzība pret elektrisko šoku tiek nodrošināta ar īpaši ģeneratoragregātiem paredzētiem drošinātājiem: nepieciešamības gadījumā tos var aizvietot ar drošinātājiem, kuriem ir identiska nominālā vērtība.

### 1.3.4 Piesardzības pasākumi ugunsdrošībai



 <b>Bīstami!</b>		<p><b>Nekad nedarbiniet ģeneratoragregātu vietās, kur atrodas sprādzienbīstamas vielas (pastāv dzirksteļu risks).</b>  <b>Attāliniet jebkuras uzliesmojošas vai sprādzienbīstamas vielas (degvielu, eļļu, lupatas u.c.) ģeneratoragregāta darbības laikā.</b>  <b>Nekad nenosedziet ģeneratoragregātu ar jebkādu materiālu tā darbības laikā vai neilgi pēc darbības pārtraukšanas (pagaidiet, kamēr motors atdziest).</b></p>
--	---	--

### 1.3.5 Piesardzības pasākumi pret gāzes izplūdi

 <b>Bīstami!</b>		<p><b>Oglekļa monoksīds izplūdes gāzēs var izraisīt nāvi, ja ieelpotajā gaisā tā koncentrācija ir pārāk liela.</b>  <b>Vienmēr izmantojiet ģeneratoragregātu vietās, kur ir laba ventilācija un kur nevar uzkrāties gāzes.</b></p>
--	---	--

Drošības apsvērumu dēļ un, lai nodrošinātu ģeneratoragregāta darbību, ir nepieciešama laba ventilācija (pastāv saindēšanās, motora pārkaršanas, negadījumu vai apkārtējo materiālu un mantu sabojāšanas risks). Ja jāstrādā ēkā, obligāti jābūt iespējai izvadīt izplūdes gāzes no telpām, kā arī piemērotai ventilācijai, lai ēkā esošie cilvēki vai dzīvnieki netiktu apdraudēti.

### 1.3.6 Degvielas uzpildes

 <b>Bīstami!</b>		<p><b>Degviela ir ārkārtīgi ugunsnedroša, un tās tvaiks ir sprādzienbīstams.</b>  <b>Tvertne jāuzpilda tad, kad motors ir izslēgts. Ir aizliegts smēķēt, tuvoties liesmai vai izraisīt dzirksteles tvertnes uzpildīšanas laikā.</b>  <b>Notīriet visus degvielas atlikumus ar tīru lupatiņu.</b></p>
--	---	--

Naftas produktu uzglabāšana un darbība ar tiem jāveic atbilstoši likumdošanai. Aizveriet degvielas krānu (ja tāds uzstādīts) pēc katras uzpildīšanas. Nekad neuzpildiet degvielu, kamēr ģeneratoragregāts darbojas vai ir karsts.



Vienmēr novietojiet ģeneratoragregātu uz līdzenas, gludas un horizontālas virsmas, lai izvairītos no degvielas nokļūšanas uz motora. Piepildiet rezervuāru, izmantojot piltuvi un uzmanoties, lai neizlietu degvielu, pēc tam uzskrūvējiet degvielas tvertnei vāciņu.

### 1.3.7 Piesardzības pasākumi pret apdegumu gūšanu

 <b>Brīdinājums</b>	<p>Nekad neaiztieciot motoru ģeneratoragregāta trokšņu slāpētāju darbības laikā vai neilgi pēc tā darbības pārtraukšanas.</p>
---	---

Karstā eļļa var radīt apdegumus, nepieļaujiet tās nokļūšanu uz ādas. Pirms iekļaušanās pārliedzieties, vai sistēma neatrodas zem spiediena. Nekad nedarbiniet motoru, kam nav eļļas uzpildes tvertnes vāciņa (pastāv eļļas izšļakstīšanās risks).

### 1.3.8 Piesardzības pasākumi, lietojot baterijas

 <b>Bīstami!</b>			<p><b>Nedrīkst novietot akumulatoru tuvu liesmai vai ugunij.</b>  <b>Lietojiet tikai instrumentus ar izolāciju</b>  <b>Lai atjaunotu elektrolītu līmeni, nedrīkst lietot sērskābi vai oksidētu ūdeni.</b></p>
--	---	---	---



### 1.3.9 Vides aizsardzība

Motoreļļa jānotecina šim nolūkam paredzētā tvertnē: nekad neteciniet motoreļļu uz zemes.

Iespēju robežās izvairieties no skaņu atbalsošanās no sienām vai citām konstrukcijām (skaļuma palielināšanās).

Ja izmantojat ģeneratoragregātu mežainā, krūmainā vai zālainā apvidū un ja trokšņu slāpētājs nav aprīkots ar dzirksteļu slāpētāju, attīriet pietiekami plašu zonu un esiet ļoti uzmanīgi, lai dzirksteles neizraisītu ugunsgrēku.

### 1.3.10 Rotējošo detaļu bīstamība

		<b>Nekad netuvojieties darbībā esošām rotējošām detaļām ar plīvojošām drēbēm vai gariem matiem bez aizsargtīkliņa. Nemēģiniet apturēt, palēnināt vai bloķēt rotējošu detaļu.</b>
<b>Bīstami!</b>		

### 1.3.11 Ģeneratoragregāta jauda (pārslodze)

Nekad nepārsniegt ģeneratoragregāta nominālo jaudu (A un/vai Watt), barojot vairākas ierīces vienlaicīgi.

Pirms pieslēgt un iedarbināt ģeneratoragregātu, aprēķināt kopējo nepieciešamo elektrisko ierīču jaudu, (kas izteikta vatos). Šī elektriskā jauda parasti ir norādīta uz elektrisko lampiņu, elektrisko ierīču, dzinēju, utt., ražotāja marķējuma. Visu vienlaicīgi izmantojamo elektrisko ierīču kopējā jauda nedrīkst pārsniegt ģeneratoragregāta nominālo jaudu.

### 1.3.12 Lietošanas nosacījumi

Norādītā ģeneratoragregāta tehniskie dati sasniedzami apstākļos, kas atbilst ISO 8528-1(2005) prasībām:

- ✓ kopējais barometriskais spiediens: 100 Kpa
- ✓ ieteicamā gaisa temperatūra: 25°C (298K)
- ✓ relatīvais mitrums: 30 %

Ģeneratoragregātu tehnisko rādītāju iespējas samazinās par aptuveni 4 % līdz ar katru temperatūras paaugstināšanos par 10°C un /vai aptuveni par 1 % ar katru augstuma pieaugumu par 100 m.

## 2. Vispārējs apraksts

### 2.1. Ģeneratoragregāta apraksts

<b>A attēls</b>			
1	Degvielas tvertne	2	Degvielas tvertnes vāks
4	Gaisa filtrs	5	Palaidēja – pārtīšanas ierīces rokturis
7	Ieslēgšanas un izslēgšanas komandpoga	8	Iezemējums
10	Mainstrāvas ģenerators	11	Elektriskie kontakti
13	Starteris	14	Degvielas krāns
3	Kluss	6	Palaidējs – pārtīšanas ierīce
9	Dzinējs	12	Drošinātājs
15	Pretrrokšņu deflektors		

<b>B attēls</b>			
1	Uzmava	2	Aizdedzes svece

<b>C attēls</b>			
1	Eļļas maiņas vāks	2	Piepildīšanas mērvāks
4	Melns piepildīšanas vāks	3	Piepildīšanas atvere

<b>D attēls</b>			
1	Vāka spārnuzgrieznis	2	Gaisa filtra pārsegs
4	Papīra detaļa	3	Detaļu spārnuzgrieznis
5	Putuplasta detaļa		

<b>E attēls</b>			
1	Degvielas izliešanas vāks	2	Savienojums
3	Nosēdumu kausiņš		

<b>F attēls</b>			
1	Stiprinājuma skrūves	2	Trokšņu slāpētāja aizsargs
4	Stiprinājuma uzgriežņi	3	Dzirksteļu slāpētāja stiprināšanas skrūve
5	Trokšņu slāpētājs	6	Dzirksteļu slāpētājs



### 3. Sagatavošana pirms lietošanas



#### 3.1. Izņemšana no ekspluatācijas

Izvēlieties tīru, ventilētu un no laikapstākļa maiņām pasargātu vietu.

Novietojiet ģeneratoragregātu uz līdzenas un horizontālas, kā arī pietiekami izturīgas virsmas, lai tas nesasvērtos (agregāta slīpums nevienā pusē nedrīkst pārsniegt 10°).

Novietojiet eļļas un degvielas rezerves netālu no ģeneratoragregāta izmantošanas vietas, tomēr ievērojot noteiktu drošu attālumu.

#### 3.2. Ģeneratoragregāta zemējuma maģistrāle

 <b>Bīstami!</b>		<b>Ģeneratoragregāti ražo elektrisko strāvu: pastāv risks iet bojā no elektriskās strāvas trieciena.</b> <b>Ģeneratoragregātam katrā lietošanas reizē jābūt sazēmētam.</b>
--	---	---

Lai sazēmētu agregātu: nostipriniet 10 mm<sup>2</sup> garu vara stiepli vietā, kur ģeneratoragregāts saskaras ar zemi, un pie galvanizēta tērauda mietiņa, kas iegremdēts 1 m dziļi zemē.



Šāda iezemēšana novada arī statisko elektrību, ko rada elektriskās ierīces.

#### 3.3. Eļļas līmeņa pārbaude

 Uzmanību	Pirms ģeneratora ieslēgšanas vienmēr pārbaudiet motoreļļas līmeni. Izmantojot piltuvi, papildiniet ar ieteikto eļļu ( <i>skat. nodaļu Specifikācija</i> ) līdz mērstieņa augšējam līmenim.
---	---

- 1 Atskrūvējot noņemt piepildīšanas mērvāku (C att. – nr. 2) un noslaukiet mērītāju.
- 2 Ievietojiet mērītāju atpakaļ uzpildes atverē (B att. – nr. 3), to neaizskrūvējot.  
*Norādījums: nepieciešamības gadījumā ir pieejams otrais vāks melnā krāsā (A att. – nr. 4), bet bez mērītāja, dzinēja otrā pusē.*
- 3 Pārbaudiet līmeni vizuāli, un, ja nepieciešams, to piepildīt.
- 4 Kamēr motors vēl karsts, noņemiet uzpildes (B att. – nr. 3) un eļļas nomaiņas (B att. – nr. 2) vāku.
- 5 Pārbaudiet, vai nav radusies noplūde.
- 6 Eļļas pārpalikumus notīriet ar tīru drāniņu.

#### 3.4. Degvielas līmeņa pārbaude

 <b>Bīstami!</b>		<b>Degviela jāuzpilda ar izslēgtu motoru atbilstoši drošības ieteikumiem (<i>skat. nodaļu Degvielas uzpilde</i>).</b>
--	---	---

Vizuāli pārbaudiet degvielas līmeni. Ja nepieciešams, uzpildiet:

- 1 Atskrūvējiet degvielas tvertnes vāku (A att. – nr. 2).
- 2 Piepildiet degvielas tvertni (A att. – nr. 1), izmantojot piltuvi un piesargoties, lai degvielu neizlietu.



 Uzmanību	Izmantojiet tikai tīru degvielu bez ūdens piejaukumiem. Degvielas tvertni nepārpildiet (degvielai nav jābūt degvielas uzpildes tvertnes kaklā). Pēc tam, kad tvertne ir piepildīta, pārbaudiet, vai tvertnes vāks ir labi aizskrūvēts. Ja degviela izlijusi pirms ģeneratora iedarbināšanas, pārliecinieties, vai tā ir nožuvusi un tvaiki izvēdinājušies.
---	---

- 3 Aizskrūvējiet degvielas tvertnes vāku.

## 4. Ģeneratoragregāta ekspluatācija

	Pirms izmantošanas : - jāprot apstādināt ģeneratoragregāts steidzamas nepieciešamības gadījumā, - pilnībā jāizprot tā vadība un manevri.
Brīdinājums	<b>Lai steidzami apstādinātu ģeneratoragregātu, nostādīt dzinēja slēdzi stāvoklī «OFF» vai « O ».</b>

### 4.1. Ieslēgšanas procedūra

- 1 Pārbaudiet, vai ģenerators ir kārtīgi iezemēts (*skatiet nodaļu Ģeneratora sazemēšana*).
- 2 Pārslēdziet prettrokšņa deflektoru (A att. – nr. 15) uz priekšu.
- 3 Atveriet degvielas krānu (A att. – nr. 14).
- 4 Pagrieziet startera rokturi (A att. – nr. 13) pozīcijā «». *Norādījums: neizmantojiet starteri, kamēr dzinējs ir karsts vai paaugstinātā atmosfēras temperatūrā.*
- 5 Novietojiet ieslēgšanas un izslēgšanas komandpogu (A att. – nr. 7) pozīcijā «**ON**» vai pozīcijā «**I**».
- 6 Lēni pavelciet iedarbināšanas rokturi (A att. – nr.5), līdz jūtat zināmu pretestību, tad lēni to atļaidiet.
- 7 Tad ātri un spēcīgi pavelciet palaidēja – pārtīšanas iekārtas rokturi (B att. – nr. 5), līdz motors iedarbojas.
- 8 Lēnām novietojiet startera rokturi (A att. – nr. 13) pozīcijā «» un, pirms izmantoja ģeneratoru, gaidiet, kad motora temperatūra sāk paaugstināties.
- 9 Atlieciet prettrokšņu deflektoru (A att. – nr. 15) sākotnējā pozīcijā.

Ja dzinējs nav iedarbojies, atkārtojiet procedūru līdz dzinēja iedarbināšanai, pakāpeniski atļaižot starteri.

### 4.2. Darbība

Kad ģenerators ir stabilizējies ātrumu (apmēram 3 min):

- 1 Pārbaudiet, vai drošinātāja zaļā poga (A att. – nr.12) ir nospiesta. Nospiediet to, ja nepieciešams.
- 2 Pieslēdziet ierīces ģeneratora kontaktligzdām (A att. – nr. 11).

*Norādījums: SDMO ģeneratori ir aprīkoti ar «Schucco» kontaktligzdām: iespējami atsevišķi gadījumi, kad noteiktas ierīces nevar pieslēgt. Tādā gadījumā tirdzniecības aģenti pēc pieprasījuma, bet bez maksas piegādās adapteri (jāuzrāda pirkuma čeks). [N° Indigo 0 825 004 002](mailto:indigo@sdmo.com)*

### 4.3. Izslēgšana

- 1 Atvienojiet elektriskos kontaktus (A att. – nr. 11), lai ļautu motoram griezties tukšgaitā kādas 1 līdz 2 minūtes.
- 2 Pārslēdziet prettrokšņu deflektoru (A att. – nr. 15) uz priekšu.
- 3 Novietojiet ieslēgšanas un izslēgšanas komandpogu (A att. – nr. 7) pozīcijā «**OFF**» vai «**O**»: ģenerators apstāsies.
- 4 Aizgrieziet degvielas krānu (A att. – nr. 14).
- 5 Atlieciet prettrokšņu deflektoru (A att. – nr. 15) sākotnējā pozīcijā.

	Vienmēr pārliecinieties, vai ģeneratoram tiek nodrošināta pienācīga ventilācija. Pēc iekārtas izslēgšanas motors turpina izdalīt karstumu.
Brīdinājums	



## 5. Aizsardzība

### 5.1. Eļļas drošinātājs

Gadījumā, ja motora karterī trūkst eļļas vai arī eļļas spiediens ir zems, lai novērstu iespējamus bojājumus, eļļas drošības sistēma automātiski apturēs motoru.

Tādā gadījumā pārbaudiet motoreļļas līmeni un ja nepieciešams, uzpildiet to, pirms turpiniet meklēt citu bojājuma iemeslu.

### 5.2. Svirsliēdzis

Agregāta elektriskā strāva aizsargāta ar vienu vai vairākiem magnetotermiskiem, diferenciāliem vai termiskiem drošinātājiem. Iespējamās pārslodzes un/vai īssavienojuma gadījumā elektriskās enerģijas piegāde var tikt pārtraukta.

Nepieciešamības gadījumā nomainiet ģeneratoragregāta drošinātājus ar drošinātājiem, kuriem ir identiska nominālā vērtība

## 6. Tehniskās apkopes programma

### 6.1. Izņemšana no ekspluatācijas

Apkope jāveic tā, kā aprakstīts apkopes programmā. Norādīts to ieteicamais biežums ģeneratoragregātiem, kas darbojas ar degvielu un eļļu atbilstoši šajā rokasgrāmatā dotajām specifikācijām.

Ja ģeneratoragregāts tiek izmantots intensīvi, saīsiniet intervālu starp apkopes operācijām.

### 6.2. Tehniskās apkopes tabula

Detāļa	Veicamās darbības pēc 1' termiņa sasniegšanas	Pēc katras izmantošanas	Pirmo mēnesi vai pirmo 20 stundu beigās	3 mēnešiem vai pēc 50 stundām	6 mēnešiem vai pēc 100 stundām	12 mēnešiem vai pēc 300 stundām
Motoreļļa	Pārbaudiet līmeni	•				
	Atjaunojiet		•		•	
Gaisa filtrs	Pārbaudiet	•				
	Iztīriet			•		
Ģenerators	Iztīriet				•	
Ieejas filtrs Nosēdumu kausiņš	Iztīriet				•	
Aizdedzes svece	Pārbaudiet – iztīriet				•	
Dzirksteļu slāpētājs	Iztīriet				•	
Ventīji *	Pārbaudiet – noregulējiet					•*
Degvielas tvertne *	Iztīriet*					•*
Degvielas padeves caurule*	Pārbaudiet (ja nepieciešams, nomainiet)	Reizi 2 gados				

\* Veicamie pasākumi jāuztīc mūsu pārstāvjiem.

Gadījumā, ja agregāts tiek izmantots puteklainās vietās, biežāk tīriet gaisa filtru.

Ja ir īpaši lietošanas apstākļi, eļļa jāmaina vismaz reizi gadā.

## 7. Tehniskās apkopes procedūra

### 7.1. Gaisa filtra tīrīšana

	Gaisa filtra daļu tīrīšanai nekādā gadījumā neizmantojiet benzīnu vai šķīdinātājus (atklāta uguns var izraisīt sprādzienu vai aizdegšanos).
Uzmanību	

❶ Atskrūvējiet un noņemiet spārnuzgriezni (H att. – nr.1&2) un noņemiet gredzenu.

❷ Noņemiet filtra elementus (D att. – nr. 4 & 5) un notīriet tos:

*Papīra detaļa (D att. – nr. 4):*

1) Viegli uzsitiet patronu dažas reizes pa cietu virsmu, lai izkratītu netīrumus.

VAI: virziet saspiesta gaisa strūklu caur filtru, no iekšpuses uz ārpusi.

Nekādā gadījumā nemēģiniet notīrīt netīrumus ar birsti.

2) Ja detaļa ir pārāk netīra, nomainiet to.

*Putuplasta detaļa (D att. – nr. 5):*

1) Nomazgājiet detaļu ar saimniecības tīrīšanas šķīdumu un siltu ūdeni, tad to kārtīgi noskalojiet.

VAI: nomazgājiet filtru ar neuzliesmojošu vai augstas aizdegšanās temperatūras šķīdinātāju. Ļaujiet detaļai nožūt.

2) Iemērciet detaļu tīrā motoreļļā un noslaukiet lieko eļļu.

*Piezīme. Ja putuplastā būs palicis pārāk daudz eļļas, iedarbinot dzinēju, tas dūmos.*

❸ Rūpīgi pārbaudiet, vai abas detaļas nav saplēstas vai caurumainas. Nomainiet detaļas, ja tās ir bojātas.

❹ Ielieciet detaļas vietā izņemšanai pretējā secībā.

### 7.2. Nogulšņu kameras tīrīšana

❶ Pārslēdziet prettrokšņa deflektoru (A att. – nr. 15) uz priekšu.

❷ Aizgrieziet degvielas krānu (A att. – nr. 14).

❸ Kā redzams E attēlā, novietojiet zem karburatora piemērotu tvertni un piltuvi.

❹ Lai izlietu degvielu, atskrūvējiet vāku (D att. – nr. 1).

❺ Pēc pilnīgas eļļas nomaņas atkal uzskrūvējiet nomaņas vāku.

❻ Noņemiet kausiņu ar nosēdumiem (E att. – nr. 3.) un blīvējumu (E att. – nr. 2).

❼ Nomazgājiet nosēdumu kausiņu (E att. – nr. 3) ar neuzliesmojošu vai augstas aizdegšanās temperatūras šķīdinātāju. Nosusiniet to.

❽ Noņemiet nosēdumu kausiņu (E att. – nr. 3.) un blīvējumu (E att. – nr. 2).

❾ Atveriet degvielas krānu (A att. – nr. 14) un pārbaudiet, vai nav noplūdes.

❿ Atlieciet prettrokšņu deflektoru (A att. – nr. 15) sākotnējā pozīcijā.

### 7.3. Degvielas filtra tīrīšana

		<b>Nesmēķējiet, netuviniet liesmas vai neradiet dzirksteles. Pārbaudiet, vai nav noplūdes, notīriet visas degvielas pēdas un pārliecinieties, vai pirms ģenerators ieslēgšanas tvaiks ir izklīdis.</b>
Bīstami!		

❶ Aizgrieziet degvielas krānu (A att. – nr. 14).

❷ Noņemiet degvielas tvertnes vāku (A att. – nr.2) un ieejas filtru, kas tajā atrodas.

❸ Ar zema spiediena saspiesta gaisa pistoli virziet gaisma plūsmu uz filtru no ārpuses uz iekšpusi.

❹ Noskalojiet ar tīru degvielu.

❺ Noņemiet degvielas tvertnes vāku (A att. – nr. 2) un ieejas filtru, kas tajā atrodas.

#### 7.4. Motoreļļas nomaiņa

Ievērojiet vides aizsardzības ieteikumus (*skat. nodaļu Vides aizsardzība*) un nomainiet eļļu attiecīgajā tvertnē.

- 1 Kamēr motors vēl karsts, noņemiet uzpildes (C att. – nr. 2) un eļļas nomaiņas (C att. – nr. 1) vāku.
- 2 Pēc pilnīgas eļļas nomaiņas uzskrūvējiet un pievelciet eļļas nomaiņas vāku (C att. – nr. 1).
- 3 Uzpildiet dzinēja eļļas karteri pilnu ar ieteicamo eļļu un pārbaudīt tā līmeni.
- 4 Atlieciet atpakaļ un pievelciet piepildīšanas mērvāku (C att.- nr. 2).
- 5 Pēc uzpildīšanas pārbaudiet, vai nav eļļas noplūdes.
- 6 Ar tīru drāniņu notīriet visus eļļas pārpalikumus.

#### 7.5. Dzirksteļu slāpētāja tīrīšana

- 1 Atskrūvējiet abus 12 mm uzgriežņus (F att. – nr. 4) un noņemiet trokšņu slāpētāju (F att. – nr. 5) no cilindra.
- 2 Atskrūvējiet piecas 5 mm skrūves (F att. – nr. 1), kas notur trokšņu slāpētāja aizsargu (F att. – nr. 2), un noņemiet aizsardzības sistēmu.
- 3 Izņemiet 4 mm skrūvi (F att. – nr. 6), kas notur dzirksteļu slāpētāju (F att. – nr. 3), un noņemiet dzirksteļu slāpētāju.
- 4 Ar metāla birsti notīriet oglekļa nosēdumus no dzirksteļu slāpētāja aizsega (F att. – nr. 6).  
*Norādījums. Dzirksteļu slāpētājs nedrīkst būt caurumains vai saplaisājis. Nomainiet to, ja nepieciešams.*
- 5 Ielieciet vietā dzirksteļu slāpētāju, aizsargu un trokšņa slāpētāju izņemšanai pretējā secībā.

#### 7.6. Aizdedzes sveces pārbaude

- 1 Noņemiet aizdedzes sveces uznavu (B att. - nr.1), tad noņemiet aizdedzes sveci (B att. - nr.2) ar sveču atslēgas palīdzību.
- 2 Pārbaudiet sveci:

Ja elektrodi ir nolietojušies vai izolācijas materiāls ir izkūsis vai nolupis:

- 3 Nomainiet sveci.
- 4 Ievietojiet jaunu sveci tās vietā un pieskrūvējiet ar roku, lai nesabojātu vītņi.
- 5 Lai saspiestu blīvi, pagrieziet sveci par 1/2 apgriezieni ar svecei paredzēto atslēgu.

Ja nē:

- 3 Notīriet sveci ar drāšu birsti.
- 4 Ar blīvuma ķīli pārbaudiet elektrodu atstatumu « X » : tam jābūt starp 0,7 un 0,8 mm.
- 5 Pārbaudiet blīves stāvokli :
- 6 Ievietojiet jaunu sveci tās vietā un pieskrūvējiet ar roku, lai nesabojātu vītņi.
- 7 Lai saspiestu blīvi, pagrieziet sveci par 1/8 - 1/4 apgriezieni ar svecei paredzēto atslēgu.

#### 7.7. Bultskrūvju, uzgriežņu un skrūvju pārbaude

Lai novērstu negadījumus vai bojājumus, katru dienu rūpīgi pārbaudiet skrūves.

- 1 Pirms katras darbināšanas un pēc katras izmantošanas pārbaudiet visu ģeneratoragregātu.
- 2 Pievelciet visas vaļīgās skrūves.

	Motora cilindra galviņas skrūvju pievilkšanu drīkst veikt tikai speciālists. Konsultējieties ar reģionālo aģentu.
Uzmanību	

#### 7.8. Ģeneratoragregāta tīrīšana

	Mazgāšana ar ūdens strūklu nav ieteicama. Mazgāšana ar augstspiediena tīrīšanas sistēmu ir aizliegta.
Uzmanību	

Elektrības ģeneratora tīrīšana:

- 1 Notīriet visus putekļus un druskas ap izpūtēju.
- 2 Notīriet elektrības ģeneratoru un tīpaši motora un maiņstrāvas ģeneratora gaisa padeves un izkļuves atveres ar drāniņu un slotu.
- 3 Pārbaudiet ģeneratora vispārējo stāvokli un bojājuma gadījumā nomainiet bojātās detaļas.

## 8. Ģeneratoragregāta glabāšana

Ja ģenerators ilgstoši netiek izmantots, uzglabājiet to atbilstoši tālāk minētajiem norādījumiem.

- 1 Pastumiet uz priekšu prettrokšņu deflektoru.
- 2 Aizveriet degvielas krānu (pozīcijā « OFF »), izņemiet nosēdumu kausiņu un to iztukšojiet (*skatiet nodaļu Nosēdumu kausiņa iztukšošana*).
- 3 Atveriet degvielas krānu (pozīcijā « ON ») un izlejiet no tvertnes benzīnu piemērotā traukā.
- 4 Uzlieciet atpakaļ kausiņu un pilnībā to aizskrūvējiet.
- 5 Atskrūvējiet izliešanas skrūvi, iztukšojiet karburatoru. Savāciet benzīnu piemērotā traukā.
- 6 Nomainiet motoreļļu (*skatiet nodaļu Motoreļļas atjaunošana*).
- 7 Izņemiet aizdedzes sveci (*skatiet nodaļu Aizdedzes sveces pārbaude*) un ielejiet ne vairāk par 15 ml motoreļļas sveces atverē, pirms atliekat sveci atpakaļ.
- 8 Uzlieciet prettrokšņu deflektoru noņemšanai pretējā virzienā.
- 9 Lai eļļa vienmērīgi izdalītos pa cilindru, pagrieziet to, neiedarbinot dzinēju.
- 10 Notīriet ģenerators no ārpuses, izmantojot pretrūsas līdzekli uz bojātajām vietām un pārsedziet to ar aizsargpārvalku, lai pasargātu to no putekļiem.
- 11 Novietojiet ģenerators tīrā un sausā vietā.

## 9. Nelielu defektu novēršana

Problēmas	Iespējamie iemesli	Iespējamie risinājumi
Motors needarbojas	Pie ģenerators, kurš tiek iedarbināts, pieslēgts lādiņš.	Atvienojiet lādiņu
	Nosprostots gaisa filtrs	Iztīriet gaisa filtru ( <i>skatiet nodaļu Gaisa filtra tīrīšana</i> ).
	Aizgriezts degvielas krāns	Atveriet degvielas krānu (A att. – nr. 14).
	Nepietiekams degvielas līmenis	Uzpildiet degvielu ( <i>skatiet nodaļu Degvielas uzpildīšana</i> ).
	Nosprostots degvielas filtrs	Iztīriet degvielas filtru ( <i>skatiet nodaļu Degvielas filtra tīrīšana</i> ).
	Nepietiekams eļļas līmenis	Pārbaudiet eļļas līmeni un papildiniet to, ja nepieciešams.
	Nosprostota vai svārstīga degvielas padeve	Pārbaudiet, salabojiet vai nomainiet to
	Bojāta aizdedzes svece.	Pārbaudiet aizdedzes sveci ( <i>skatiet nodaļu Aizdedzes sveces pārbaude</i> ) un nomainiet to, ja nepieciešams.
Motors apstājas	Aizsprostotas ventilācijas atveres	Iztīriet izsūkņēšanas un atplūdes aizsargsistēmu.
	Nepietiekams degvielas līmenis	Uzpildiet degvielu ( <i>skatiet nodaļu Degvielas uzpildīšana</i> ).
	Nepietiekams eļļas līmenis	Pārbaudiet eļļas līmeni un papildiniet to, ja nepieciešams.
Nav elektrības	Atvienots (-i) svirslēdzis (-dži).	Ieslēdziet drošinātājus (A att. – nr. 12).
	Bojāts aprīkojuma barošanas vads	Nomainiet vadu
	Bojāta elektrības kontaktligzda.	Pārbaudiet, salabojiet vai nomainiet to
	Bojāts maiņstrāvas ģenerators	Pārbaudiet, salabojiet vai nomainiet to
Izslēdzas svirslēdziss	Iekārta pievienota vai bojāts vads.	Atvienojiet iekārtu un vadu.
	Pārslodze ( <i>skatiet nodaļu Ģenerators jauda</i> ).	Novērsiet pārslodzi.

\* Nepieciešamie pasākumi jāuztiek mūsu pārstāvjiem.

Tikai Francijas pēcgarantijas servisā:

Lai sazinātos ar tuvāko aģentūru, zvaniet uz zemāk redzamajiem numuriem :

► N° Indigo FAX 0 825 33 99 66

► N° Indigo 0 825 801 100



## 10. Specifikācijas

Modelis	R 7.5T	
Maksimālā jauda / Iespējamā jauda	6000 W / 4800 W	
Akustiskā spiediena līmenis uz 1 m	84 dB (A)	
Dzinēja tips	HONDA GX 390	
Ieteicamā degviela	Degviela bez svina piejaukuma	
Degvielas tvertnes tilpums	6,1 l	
Ieteiktā eļļa	SAE 10W30	
Eļļas tvertnes tilpums	1,1 l	
Eļļas drošība	•	
Drošinātājs	•	
Līdzstrāva	X	
Maiņstrāva	230 V – 10 A	400 V – 7 A
Kontaktu veids	1 x 2P+T - 230 V - 10/16 A	1 x 3P+N+T - 400 V - 16 A
Sveces veids	NGK - BPR6ES vai DENSO : W20 EPR-U	
Akumulators	X	
Izmēri: platums x garums x augstums	77 x 57 x 59 cm	
Svars (bez degvielas)	80 kg	

• : ietilpst komplektā

○ : opcija

X : nav iespējams

## 11. Vadu savienošana

### 11.1. Vienfāzes

Uzstādīšanas veids = kabeli kabeļu vadotnē vai plauktā bez caurumiem / pieļaujamais sprieguma kritums = 5% / kabelis ar vairākiem vadītājiem  
Kabeļu tips PVC 70°C (piemēram, H07RNF) / gaisa temperatūra = 30°C.

Drošinātāja veids (A)	Ieteicamais kabeļu šķērsgriezums		
	0 līdz 50 m mm <sup>2</sup> / AWG	51 līdz 100 m mm <sup>2</sup> / AWG	101 līdz 150 m mm <sup>2</sup> / AWG
10	4 / 10	10 / 7	10 / 7
16	6 / 9	10 / 7	16 / 5
20	10 / 7	16 / 5	25 / 3
25	10 / 7	16 / 5	25 / 3
32	10 / 7	25 / 3	35 / 2
40	16 / 5	35 / 2	50 / 0
50	16 / 5	35 / 2	50 / 0
63	25 / 3	50 / 0	70 / 2/0

### 11.2. Trīsfāžu

Uzstādīšanas veids = kabeli kabeļu vadotnē vai plauktā bez caurumiem / pieļaujamais sprieguma kritums = 5% / kabelis ar vairākiem vadītājiem  
Kabeļu tips PVC 70°C (piemēram, H07RNF) / gaisa temperatūra = 30°C.

Drošinātāja veids (A)	Ieteicamais kabeļu šķērsgriezums		
	0 līdz 50 m mm <sup>2</sup> / AWG	51 līdz 100 m mm <sup>2</sup> / AWG	101 līdz 150 m mm <sup>2</sup> / AWG
10	1,5 / 14	2,5 / 12	4 / 10
16	2,5 / 12	4 / 10	6 / 9
20	2,5 / 12	4 / 10	6 / 9
25	4 / 10	6 / 9	10 / 7

## 12. Deklarācija par atbilstību "C.E." normatīvam

Ražotāja nosaukums un adrese : SDMO, 12 bis rue de la Villeneuve, CS 92848, 29228 BREST CEDEX 2, FRANCE

Aprīkojuma apraksts	Ģeneratoragregāts
Izgatavotāja zīme	SDMO
Tips	R 7.5 T

Tās personas vārds un adrese, kurai ir tiesības izveidot un turēt tehnisko lietu

G. Le Gall, SDMO, 12 bis rue de la Villeneuve, CS 92848, 29228 BREST CEDEX 2, FRANCE

G. Le Gall, ražotāja pilnvarotais pārstāvis apliecina, ka aprīkojums atbilst šādām Eiropas direktīvām: :

2006/42/EK/ *Mašīnbūves direktīva.*

2006/95/EK/ *Zemsprieguma direktīva.*

2004/108/EK/ *Elektromagnētiskās savietojamības direktīva.*

2000/14/EK/ *Direktīva par trokšņa emisiju vidē no iekārtām, kas paredzētas izmantošanai ārpus telpām.*

Direktīvā 2000/14/EK

Izraudzītā institūcija :

*CETIM*

*BP 67 F60304 - SENLIS*

Atbilstības procedūra : VI Pielikums.

Garantētais akustiskais jaudas līmenis (Lwa) : 97 dB(A).

Noteiktā jauda: 4800 W

01/2010 - G. Le Gall







## Turinys

1. Įžanga	7. Priežiūros metodas
2. Bendras aprašymas	8. Generatoriaus laikymas
3. Paruošimas prieš naudojimą	9. Mažų gedimų ieškojimas
4. Generatoriaus naudojimas	10. Charakteristikos
5. Apsaugos	11. Kabelių skyrius
6. Priežiūros programa	12. Atitikties sertifikatas „ES“





## 1. Įžanga

### 1.1. Rekomendacijos

 Dėmesio		Prieš naudodami generatorių perskaitykite šią instrukciją. Visuomet tiksliai laikykitės darbo su generatoriumi saugos, naudojimosi ir priežiūros reikalavimų.
--	---	---

Dėkojame, kad įsigijote mūsų generatorių. Informacija pateikiama pagal techninius duomenis, gautus rengiant šią instrukciją. Kadangi produktai nuolat tobulinami, šie duomenys gali pasikeisti be atskiro įspėjimo.

### 1.2. Ant generatorių esančios piktogramos ir lentelės bei jų reikšmės

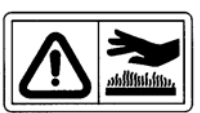
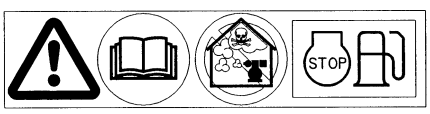
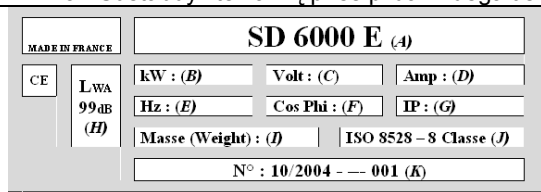

 Pavojus	 Dėmesio : elektros smūgio pavojus	 <b>ER P31-02A</b>	Dėmesio: generatoriuose nėra alyvos. <b>Patikrinkite alyvos lygį kaskart, prieš paleidami generatorius.</b>
 Žemė	 Dėmesio: nudegimo pavojus		
 <p style="text-align: center;">1                      2                      3</p> <p>1 – Dėmesio : remkitės dokumentacija, išduota su generatoriais 2 – Dėmesio : toksiškų išmetamųjų dujų išskyrimas. Nenaudokite uždaroje erdvėje arba blogai vėdinamoje patalpoje. 3 - Sustabdykite variklį prieš pildami degalus.</p>			
A = Generatoriaus modelis B = Generatoriaus galingumas C = Srovės įtampa D = Elektros srovės stiprumas E = Srovės dažnis F = Galingumo koeficientas	 <p style="text-align: center;">Identifikacinės lentelės pavyzdys</p>		G = Apsaugos klasė H = Generatoriaus akustinė galia I = Generatoriaus masė J = Nurodytas standartas K = Serijos numeris

### 1.3. Saugos instrukcijos ir taisyklės

 Pavojus	<b>Nepaleiskite generatorių, nesumontavę apsauginių gaubtų ir neuždareę visų įėjimų. Nenuiminėkite apsauginių gaubtų ir neatidarinėkite dangtelių, kai generatoriai įjungti.</b>
--	--

### 1.3.1 Įspėjimai

Šioje instrukcijoje yra keletas įspėjamųjų ženklų.

 Pavojus	Šiuo simboliu pranešama apie neišvengiamą pavojų dirbančių žmonių gyvybei ir sveikatai. Dėl atitinkamų reikalavimų nesilaikymo kils pavojus dirbančių žmonių sveikatai ir gyvybei.
 Įspėjimas	Šiuo simboliu atkreipiamas dėmesys į pavojų sveikatai ar gyvybei, su kuriuo gali susidurti dirbantys žmonės. Dėl atitinkamų reikalavimų nesilaikymo gali kilti pavojus dirbančių žmonių sveikatai ir gyvybei.
 Dėmesio	Šiuo simboliu parodoma, jog tam tikromis sąlygomis gali susidaryti pavojinga situacija. Nesilaikant atitinkamų nurodymų, dirbantys žmonės gali lengvai susižeisti arba gali atsirasti materialinių nuostolių.

### 1.3.2 Bendrieji patarimai

Priimdami generatorių, patikrinkite, ar tinkamai veikia įranga ir visi valdymo prietaisai. Ruošti generatorių darbui reikia nenaudojant jėgos, staigių judesių, iš pradžių reikia tinkamai parengti naudojimo ir laikymo vietą.

 Įspėjimas	Prieš naudodami: – išsiaiškinkite, kaip skubiai sustabdyti agregatą, – išsiaiškinkite, kaip veikia visi valdymo prietaisai, išmokite su jais elgtis.
--	--

Dėl saugos reikalavimų periodiškai atlikite priežiūros darbus (žr. priežiūros lentelę). Jokiu būdu neatlikite taisymo ar priežiūros darbų neturėdami atitinkamos patirties ir (arba) reikiamų įrankių.

Niekada neleiskite kitiems žmonėms naudotis generatoriumi prieš tai nedavę reikiamų instrukcijų.

Niekada neleiskite vaikui liesti generatoriaus, net jei jis neveikia. Venkite generatoriumi naudotis, kai šalia yra gyvūnų (jie gali išsigąsti, susijaudinti ir pan.).

Niekada neužveskite variklio be oro filtro ar dujų išmetimo.



Niekada nesukeiskite teigiamo ir neigiamo akumuliatorių (jei jie yra) gnybtų vietomis juos montuodami: ši klaida gali padaryti daug žalos elektros įrangai.

Niekada neuždenkite generatoriaus kokia nors medžiaga, kol jis veikia arba vos tik nustojo veikti (palaukite, kol variklis atvės).

Niekada neimpregnuokite generatoriaus alyva, net jei reikia jį apsaugoti nuo korozijos; apsauginės alyvos yra degios ir pavojingos įkvėpti.

Bet kuriuo atveju laikykitės galiojančių šalies įstatymų naudodamiesi generatoriumi.

### 1.3.3 Atsargumo priemonės nuo elektros smūgio

 Pavojus		Veikiantys generatoriai tiekia elektros srovę: netinkamai elgiantis elektra gali nutrenkti. <b>Generatorių įžeminkite kiekvieną kartą naudodami.</b>
--	---	---

Niekada nelieskite neizoliuotų laidų ir atjungtų jungčių. Nelieskite elektros generatoriaus, jei drėgnos rankos ar kojos. Nestatykite įrenginio po vandens srove ir lyjant lietui, nedėkite jo ant drėgno paviršiaus.

Visuomet išlaikykite elektros laidus ir jungtis geros būklės. Nenaudokite įrangos, kurios būklė prasta: gali nutrenkti elektra arba sugesti įranga.



Jei vienas ar keli naudojami laidai ilgesni nei 1 metras, pasirūpinkite diferencinės apsaugos prietaisu tarp generatoriaus ir įtaisų. Šis įtaisas įrengiamas ne didesniu nei 1 metras atstumu nuo elektros generatoriaus jungčių. Naudokite lanksčius ir atsparius laidus su guminiu apvalkalu, atitinkančius normą IEC 60245-4 ar panašius. Niekada nejunkite elektros generatoriaus prie kitų energijos šaltinių (pvz., viešo elektros tinklo).

Ypatingas atvejis: jei numatytas rezervo jungimas prie esančių elektros tinklų, jungti gali tik kvalifikuotas elektrikas, atsižvelgdamas į įrangos veikimo skirtumus, t. y. kaip naudojamas viešo elektros tinklo skirstytuvai arba generatorius.

Nuo elektros šoko saugo jungikliai, specialiai pritaikyti elektros generatoriui: jei reikia, juos pakeiskite kitais, kurių nominaliosios vertės ir techninės charakteristikos tos pačios.



### 1.3.4 Atsargumo priemonės nuo gaisro



		<b>Niekada nejunkite generatoriaus vietose, kur yra sprogstamųjų medžiagų (kibirkščių pavojus). Nuneškite kuo toliau degią ar sprogstamąją medžiagą (benziną, alyvą, audeklą ir t. t.), kai veikia generatorius. Niekada neuždenkite generatoriaus kokia nors medžiaga, kai jis veikia ar ką tik nustojo veikti: visada palaukite, kol variklis atvės.</b>
<b>Pavojus</b>		

### 1.3.5 Atsargumo priemonės nuo išmetamųjų dujų

		<b>Per didelis anglies monoksido kiekis, atsiradęs dėl išmetamųjų dujų ore, kuriuo kvėpuoja žmogus, gali sukelti mirtį. Visuomet naudokite generatorių gerai vėdinamoje vietoje, kur dujos negalėtų susikaupti.</b>
<b>Pavojus</b>		

Saugumo sumetimais ir kad tinkamai veiktų generatorius, būtinas geras vėdinimas (priešingu atveju kyla apsinuodijimo, variklio perkaitimo, nelaimingų atsitikimų ir materialinių nuostolių pavojus). Jei būtina dirbti pastato viduje, išleiskite išmetamąsias dujas į išorę ir pasirūpinkite tinkama ventiliacija, kad nenukentėtų viduje esantys žmonės ar gyvūnai.

### 1.3.6 Degalų pildymas

		<b>Degalai ypač degūs, o jų garai gali sprogti. Pildyti galima tik varikliui neveikiant. Pildant baką draudžiama rūkyti, priartinti ugnį ar sukelti žiežirbas. Nuvalykite bet kokius degalų pėdsakus švariu skuduru.</b>
<b>Pavojus</b>		



Naftos produktų laikymas ir darbas su jais turi būti atliekamas laikantis įstatymų. Pildydami užsukite degalų čiaupą (jei toks yra). Niekada nepilkite degalų, kai generatorius veikia arba yra šiltas. Visuomet generatorių pastatykite ant lygaus, plokščio, horizontalaus paviršiaus, kad degalai neišsilietų ant variklio. Pripildykite bakelį piltuvėliu saugodamiesi, kad degalai neišbėgtų, paskui užsukite degalų bako kamštį.

### 1.3.7 Atsargumo priemonės nuo nudegimų

	Jokiu būdu nelieskite variklio ar duslintuvo, kai veikia generatorius arba kai generatorius tik ką išjungtas.
<b>Įspėjimas</b>	

Karšta alyva sukelia nudegimus: venkite jos sąlyčio su oda. Prieš pradėdami bet kokius taisymo darbus įsitinkite, kad sistemos spaudimas išjungtas. Niekada neužveskite variklio ir neleiskite jam veikti, jei neuždengtas alyvos indo dangtelis (iš indo alyva gali aptaškyti).



### 1.3.8 Baterijų naudojimo atsargumo priemonės

			<b>Niekada nepriartinkite akumulatoriaus šalia liepsnos ar ugnies. Naudokite tik izoliuotus įrankius. Niekada nenaudokite sieros rūgšties ar rūgštinio vandens elektrolitų lygiui pakeisti.</b>
<b>Pavojus</b>			

### 1.3.9 Aplinkosauga

Pilkite variklio alyvą į specialiai tam numatytą indą: niekada nepilkite alyvos ant žemės. Kiek įmanoma, venkite aido atsimušimo nuo sienų ar kitų statinių (didesnio garso). Naudodami generatorių miškingose, krūmais ar žolėmis apaugusiose vietose ir jei duslintuvai neturi kibirkščių slopintuvo, pašalinkite augalus iš pakankamai didelio ploto ir ypač saugokitės, kad žiežirbos nesukeltų gaisro.

### 1.3.10 Besisukančių / veikiančių dalių pavojus

		Niekada nesiartinkite prie detalės su laisvais drabužiais arba ilgais plaukais be apsauginio tinklelio. Nemėginkite sustabdyti, sulėtinti arba blokuoti besisukančią detalę.
<b>Pavojus</b>		

### 1.3.11 Generatoriaus galingumas (perkrova)

Niekada neviršykite generatoriaus nominaliosios galios (amperais ir/ar vatais) veikiant ilgalaikiu režimu.

Prieš įjungdami ir paleisdami generatorių, paskaičiuokite, kokia elektros galia reikalinga prietaisams (išreikšta vatais). Elektros galia paprastai yra nurodoma ant elektros lempučių, elektros prietaisų, variklių ir t. t. Visų naudojamų prietaisų galių suma neturėtų viršyti tuo pat metu veikiančio generatoriaus nominaliosios galios.

### 1.3.12 Naudojimo sąlygos

Minėti elektros generatorių rezultatai pasiekiami laikantis I'ISO 8528-1(2005) sąlygų:

- ✓ Bendras barometrinis slėgis: 100 Kpa
- ✓ Aplinkos temperatūra: 25°C (298K)
- ✓ Santykinė drėgmė: 30 %

Elektros generatorių našumas sumažėja maždaug 4 %, jei temperatūra padidėja 10°C, ir/arba 1 % pakėlus generatorių 100 m aukščiau.

## 2. Bendras aprašymas

### 2.1. Generatoriaus aprašymas

<b>Paveikslėlis A</b>			
1	Degalų bakas	2	Degalų bako kamštis
3	Duslintuvas	4	Oro filtras
5	Paleidiklio-pervyniotuvo rankena	6	Paleidiklis-pervyniotuvas
7	Įjungimo/išjungimo jungiklis	8	Įžeminimas
9	Variklis	10	Alternatorius
11	Elektros lizdai	12	Išjungiklis
13	Starteris	14	Degalų čiapus
15	Triukšmo deflektorius		

<b>Paveikslėlis B</b>			
1	Gaubtelis	2	Degimo žvakė

<b>Paveikslėlis C</b>			
1	Išpylimo angos kamštis	2	Išpylimo angos kamštis-matuoklis
3	Pildymo žiotys	4	Juodas išpylimo angos kamštis-matuoklis

<b>Paveikslėlis D</b>			
1	Sparnuotoji dangtelio veržlė	2	Oro filtro dangtelis
3	Sparnuotoji elementų veržlė	4	Popieriaus elementas
5	Putplasčio elementas		

<b>Paveikslėlis E</b>			
1	Degalų išpylimo landos kamštis	2	Jungtis
3	Nuosėdų taurelė		

<b>Paveikslėlis F</b>			
1	Tvirtinimo varžtai	2	Dujų duslintuvo apsauga
3	Apsauginio žiežirbų skydelio tvirtinimo varžtas	4	Tvirtinimo veržlės
5	Dujų duslintuvas	6	Apsauginis žiežirbų skydelis

### 3. Paruošimas prieš naudojimą



#### 3.1. Pastatymas

Pasirinkite švarią, vėdinamą ir nuo kritulių apsaugotą vietą.

Pastatykite generatorių ant lygaus, horizontalaus ir pakankamai tvirto paviršiaus, kad generatorius nepasvirtų (jis į bet kurią pusę gali pakrypti ne daugiau kaip 10°).

Pasirūpinkite alyvos ir degalų tiekimu šalia vietos, kurioje generatorius naudojamas, tačiau laikydamiesi saugaus atstumo.

#### 3.2. Generatoriaus įžeminimas

 Pavojus		<b>Veikiantys generatoriai tiekia elektros srovę: netinkamai elgiantis elektra gali nutrenkti.</b> <b>Generatorių įžeminkite kiekvieną kartą naudodami.</b>
--	---	--

Kad būtų galima įžeminti generatorių: pritvirtinkite varinį 10 mm<sup>2</sup> laidą prie generatoriaus įžeminimo ir prie plieninio į žemę 1 metru įsmeigto kuoliuko.

Šis įžeminimas išsklaido taip pat ir statinę elektros srovę, kurią sukelia elektrinės mašinos.

#### 3.3. Alyvos lygio patikrinimas

 Dėmesio	<p>Prieš įjungdami generatorių, visada patikrinkite variklio alyvos lygį. Pripildykite rekomenduojamos alyvos (žr. § Ypatybės) naudodamiesi piltuvėliu iki viršutinės matuoklio ribos.</p>
--	--

- 1 Atsukę nuimkite įpylimo angos kamštį-matuoklį (pav. C - nr. 2) ir nuvalykite matuoklį.
- 2 Matuoklį įkiškite į alyvos užpildymo angą (pav. C - nr. 3), bet jo neprivėrkite.  
*Pastaba: antrasis juodos spalvos kamštis (pav. C - nr. 4), tik be matuoklio, jei jo prireiktų, yra kitoje variklio pusėje.*
- 3 Vizualiai patikrinkite alyvos lygį ir, jei reikia, papildykite.
- 4 Prisukite įpylimo angos kamštį-matuoklį (pav. C - nr. 2) iki pildymo žiočių galo (pav. C - nr. 3).
- 5 Patikrinkite, ar nenutekėjo alyva.
- 6 Alyvos perteklių nuvalykite švariu skudurėliu.

#### 3.4. Degalų lygio patikrinimas

 Pavojus		<b>Degalus pilti reikia varikliui sustojus, laikantis saugos reikalavimų (žr. § Degalų pylimas).</b>
--	---	--

Iš akies patikrinkite degalų lygį. Jei reikia, įpilkite jų:

- 1 Atsukite degalų bako kamštį (pav. A, nr. 2).
- 2 Užpildykite degalų baką (pav. A - nr. 1) naudodamiesi piltuvėliu stebėdami, kad pro kraštus neišsiliėtų degalų.



 Dėmesio	<p>Naudokite tik švarius degalus be vandens priemaišų. Nepripilkite per daug degalų (degalų neturi būti bako kaklelyje). Papildę visuomet patikrinkite, ar gerai užsukote bako kamštį. Jei išbėgo degalų, prieš mėgindami įjungti generatorių įsitikinkite, kad jie išdžiūvo, o garai išsisklaidė.</p>
--	--

- 3 Užsukite kamštį ant degalų bako.

## 4. Generatoriaus naudojimas

	Prieš naudodami: - išsiaiškinkite, kaip skubiai sustabdyti agregatą, - išsiaiškinkite, kaip veikia visi valdymo prietaisai, išmokite su jais elgtis.
Įspėjimas	<b>Norėdami skubiai sustabdyti generatorių, nustatykite kontaktorių ties „OFF“ arba „O“.</b>

### 4.1. Paleidimo procedūra

- 1 Patikrinkite, ar generatorius tinkamai įžemintas (žr. § Generatoriaus įžeminimas).
- 2 Pastumkite triukšmo deflektorių (pav. A - nr. 15) į priekį.
- 3 Atsukite degalų čiaupą (pav. A - nr. 14).
- 4 Nustatykite starterio virvutę (pav. A - nr. 13) ties padėtimi „“.  
*Pastaba: Nenaudokite starterio, kai variklis karštas arba, kai oro temperatūra aukšta.*
- 5 Nustatykite įjungimo/išjungimo jungiklį (pav. A - nr. 7) ties „ON“ arba „I“.
- 6 Vieną kartą lėtai patraukite paleidiklio-vyniotuvo rankeną (pav. A – nr. 5), kol pajusite pasipriešinimą, ir leiskite lėtai sugrįžti į pradinę padėtį.
- 7 Tuomet greitai ir stipriai patraukite paleidiklio-vyniotuvo rankeną (pav. B - nr. 5), kol užsives variklis.
- 8 Lėtai nustatykite starterio virvutę (pav. A - nr. 13) ties padėtimi „“ ir palaukite, kol variklio temperatūra ims kilti, prieš pradėdami naudoti generatorių.
- 9 Gražinkite triukšmo deflektorių (pav. A - nr. 15) į pradinę padėtį.

Jeigu variklis neužsivedė, kartokite procedūrą tol, kol užsives, palaipsniui jungdami starterį.

### 4.2. Veikimas

Kai generatoriaus greitis stabilizuojasi (maždaug per 3 min):

- 1 Patikrinkite, kad žalias išjungiklio mygtukas (pav. A - nr. 12) tikrai nuspaustas. Nuspauskite, jei reikia.
- 2 Prijunkite prietaisus, kuriuos reikia naudoti, prie generatoriaus elektros lizdų (pav. A, nr. 11).

*Įsidėmėkite: šie generatoriai turi „Schucco“ tipo lizdus: tam tikrais išskirtiniais atvejais kai kurių prietaisų prijungti negalima. Tuomet prekybos atstovas jums turi nemokamai duoti adapterį tiesiog paprašius (būtina pristatyti pirkimo įrodymą).  N° Indigo 0 825 004 002*

### 4.3. Sustabdymas

- 1 Atjunkite elektros laidus (pav. A - nr. 11) ir leiskite varikliui veikti tuščia eiga kokias 1 ar 2 min.
- 2 Pastumkite triukšmo deflektorių (pav. A - nr. 15) į priekį.
- 3 Nustatykite įjungimo/išjungimo jungiklį (pav. A - nr. 7) ties „OFF“ arba „O“: generatorius sustos.
- 4 Užsukite degalų čiaupą (pav. A, poz. 14).
- 5 Gražinkite triukšmo deflektorių (pav. A - nr. 15) į pradinę padėtį.

	Visada užtikrinkite tinkamą generatoriaus ventilaciją. Net ir sustabdžius generatorių, išjungtas variklis skleidžia šilumą.
Įspėjimas	



## 5. Apsaugos

### 5.1. Alyvos apsauga

Pritrūkus tepalo variklio karteryje arba esant per žemam alyvos slėgiui, alyvos saugos sistema automatiškai išjungia variklį, kad neįvyktų gedimas.

Tokiu atveju prieš ieškodami kitos gedimo priežasties patikrinkite alyvos lygį ir, jei reikia, įpilkite jos.

### 5.2. Saugiklis

Agregato elektros grandinę saugo vienas ar keli magnetoterminiai, diferencialiniai ar terminiai jungikliai. Susidarius perkrovai ir (arba) trumpajam jungimuisi, elektros energijos skirstymas gali būti nutrauktas.

Kai reikia, pakeisite automatinius generatoriaus jungiklius kitais, kurių nominaliosios vertės ir techninės charakteristikos tokios pat

## 6. Priežiūros programa

### 6.1. Naudingi priminimai

Priežiūros veiksmai, kuriuos reikia atlikti, aprašyti priežiūros programoje. Jų dažnumas nurodytas jums ir tinka tik tiems generatoriams, kurie veikia su degalais ir alyva, atitinkančiais specifikacijas, nurodytas šioje instrukcijoje.

Jei generatorius naudojamas sudėtingomis sąlygomis, priežiūros veiksmus atlikite dažniau.

### 6.2. Priežiūros lentelė

Elementas	Veiksmai, kuriuos reikia atlikti suėjus pirmam terminui	Kiekvieno naudojimo metu	pirmasis mėnuo arba po 20 pirmųjų valandų	kas 3 mėnesius arba 50 valandų	6 mėnesius arba 100 valandų	kas 12 mėnesių arba 300 valandų
Variklio alyva	Patikrinkite lygį	•				
	Papildykite		•		•	
Oro filtras	Patikrinkite	•				
	Išvalykite			•		
Generatorius	Išvalykite				•	
Tempiklis ir Nuosėdų taurelė	Išvalykite				•	
Uždegimo žvakė	Patikrinkite – išvalykite				•	
Apsauginis žiežirbų skydelis	Išvalykite				•	
Vožtuvai *	Patikrinkite – sureguliuokite*					•*
Benzino rezervuaras *	Išvalykite					•*
Benzino vamzdis	Patikrinkite (jei reikia – pakeiskite)					
Kas 2 metus*						

\* Ši (šiuos) veiksmą(-us) turėtų atlikti mūsų darbuotojas.

Naudojant dulketose vietose, dažniau valykite oro filtru.

Naudodami pagal instrukciją keiskite alyvą ne rečiau kaip kartą per metus.

## 7. Priežiūros metodas

### 7.1. Oro filtro valymas

	Niekada nenaudokite benzino ar skiediklių su žema pliūpsnio temperatūra oro filtro elementui valyti (gaisro ar sproginimo pavojus).
Dėmesio	

❶ Nuimkite sparnuotąją veržlę ir oro filtro dangtelį (pav. D - nr. 1 & 2).

❷ Išimkite filtravimo elementus (pav. D - nr. 4 & 5) ir išvalykite juos:

*Popieriaus elementas (pav. D - nr. 4) :*

1) Lengvai kelis kartus padaužykite elementą į kietą paviršiu, kad nukristų nešvarumai.

ARBA: pro filtrą prapūskite suspausto oro iš vidaus į išorę.

Susikaupusių nešvarumų jokiū būdu nevalykite šepetėliu.

2) Jei popierinis elementas per daug nešvarus, pakeiskite jį.

*Putplasčio elementas (pav. D - nr. 5) :*

1) Išplaukite elementą buitiniu plovimo skysčiu ir šiltu vandeniu, po to rūpestingai išvalykite.

ARBA: išplaukite filtrą nedegiu arba aukštos pliūpsnio temperatūros tirpikliu. Leiskite elementui visiškai išdžiūti.

2) Ištepkite elementą švaria variklio alyva ir nuvalykite jos perteklių.

*Pastaba: Jeigu putplasčio elemente liks per daug alyvos, pirmojo paleidimo metu variklis skleis dūmus.*

❸ Atidžiai patikrinkite, ar abu elementai nėra įplyšę arba skylėti. Jeigu jie pažeisti, pakeiskite.

❹ Tvirtindami atlikite tuos pačius veiksmus, kuriuos atlikote nuimdami, tik atvirkščia tvarka.

### 7.2. Nuosėdų taurelės valymas

❶ Pastumkite triukšmo deflektorių (pav. A - nr. 15) į priekį.

❷ Užsukite degalų čiaupą (pav. A - nr. 14).

❸ Pastatykite specialų indą bei piltuvėlį po karbiuratoriumi, kaip parodyta pav. E.

❹ Atsukite degalų išpylimo angos kamštį (nr. 1, pav. D) ir ištuštinkite karbiuratorių.

❺ Kai skysčio nebeliks, uždėkite degalų indo, iš kurio pylėte, kamštį.

❻ Nuimkite nuosėdų surinktuvą (pav. E - nr. 3) ir tarpinę (nr. 2, pav. E).



❼ Išvalykite nuosėdų taurelę (pav. E - nr. 3) nedegiu arba aukštos pliūpsnio temperatūros tirpikliu. Gerai ją išdžiovinkite.

❽ Uždėkite tarpinę (pav. E - nr. 2) ir nuosėdų taurelę (pav. E - nr. 3).

❾ Atsukite degalų čiaupą (pav. A - nr. 14) ir patikrinkite, ar nėra nuotėkio.

❿ Gražinkite triukšmo deflektorių (pav. A - nr. 15) į pradinę padėtį.

### 7.3. Degalų filtro valymas

		<b>Nerūkykite, nesiartinkite prie ugnies, nesukelkite kibirkščių. Patikrinkite, ar nėra nuotėkio, nuvalykite degalų likučius ir, prieš prijungdami generatorių, įsitinkite, kad garai išsisklaidė.</b>
Pavojus		

❶ Užsukite degalų čiaupą (pav. A, nr. 14).

❷ Ištraukite degalų bako kamštį (pav. A - nr. 2) ir jame esantį tempiklį.

❸ Žemo slėgio sauso suspausto oro pistoletu iš išorės į vidų pūskite į tempiklį.

❹ Praskalaukite švariais degalais.

❺ Gražinkite tempiklį į vietą ir rūpestingai prisukite degalų bako kamštį (pav. A - nr. 2).



## 7.4. Variklio alyvos atnaujinimas

Laikykitės aplinkos apsaugos reikalavimų (žr. skyrių *Aplinkos apsauga*) ir pilkite alyvą į tam skirtą indą.

- 1 Kai variklis dar šiltas, ištraukite išpylimo angos (pav. C – nr. 1) kamštį ir įpylimo angos (pav. C – nr. 2) kamštį matuoklį.
- 2 Visiškai išpylę, prisukite ir priveržkite išpylimo angos kamštį (pav. C - nr. 1).
- 3 Pripildykite pilną rezervuarą rekomenduojamos variklio alyvos ir patikrinkite alyvos lygį.
- 4 Įdėkite į vietą ir priveržkite įpylimo angos kamštį-matuoklį (pav. C - nr. 2).
- 5 Patikrinkite, ar po užpildymo alyva nenutekėjo.
- 6 Su švaria šluoste nuvalykite alyvos žymes.

## 7.5. Kibirkščių gesintuvo valymas

- 1 Atsukite abi 12 mm tvirtinimo varžles (pav. F – nr. 4) ir nuimkite dujų duslintuvą (pav. F – nr. 5) nuo cilindro.
- 2 Atsukite penkis 5 mm dujų duslintuvo apsauginio prietaiso laikymo (pav. F – nr. 2) varžtus (pav. F – nr. 1) ir nuimkite apsauginį prietaisą.
- 3 Išimkite 4 mm kibirkščių slopintuvo (pav. F – nr. 3) laikiklio varžtą ir nuimkite žiežirbų skydelį (pav. F – nr. 6).
- 4 Metaliniu šepetiu (J pav.) nuvalykite anglies apnašas nuo apsauginio žiežirbų skydelio (pav. F - nr. 6).  
*Pastaba: apsauginis žiežirbų skydelis neturi būti prakiuręs ar įskilęs. Jei reikia, pakeiskite jį.*
- 5 Gražinkite į vietą žiežirbų skydelį, apsaugą ir duslintuvą atvirkščia tvarka, kaip nuėmėte.

## 7.6. Uždegimo žvakės kontrolė

- 1 Nuimkite gaubtelį (pav. B - nr. 1) nuo degimo žvakės, tuomet nuimkite pačią žvakę (pav. B - nr. 2) naudodamiesi žvakės raktu.
- 2 Patikrinkite žvakės būklę:

Ar nesusidėvėję elektrodai arba ar nesugadinta, neatsilupusi izoliacija:

- 3 Pakeiskite žvakę.
- 4 Įdėkite naują žvakę į vietą ir prisukite ją rankiniu būdu, kad nesusigadintų siūleliai.
- 5 Žvakės raktu priveržkite 180° kampu, kai žvakė įstatyta, kad suspaustumėte poveržlę.

Jei yra kuris nors iš šių požymių, tuomet:

- 3 Nuvalykite žvakę metaliniu šepetėliu.
- 4 Pleištu patikrinkite elektrodų atstumą „X“: jis turi būti nuo 0,7 iki 0,8 mm.
- 5 Patikrinkite poveržlės būklę.
- 6 Įdėkite žvakę į vietą ir prisukite ją rankiniu būdu, kad nesusigadintų siūleliai.
- 7 Žvakės raktu priveržkite ją 45°-90° kampu, kai ji jau įstatyta, kad suspaustumėte poveržlę.

## 7.7. Varžtų, varžlių ir sraigčių kontrolė

Kad būtų galima išvengti nelaimingų atsitikimų ar gedimų, kasdien rūpestingai patikrinkite visus varžtus.

- 1 Patikrinkite visą generatorių ir jo įrenginius kaskart prieš užvesdami ir kaskart išjungę.
- 2 Priveržkite visus varžtus, kurie gali būti atsipalaidavę.



Dėmesio

Varžtus su cilindrine galvute turi priveržti specialistas. Kreipkitės į atstovą savo šalyje.

## 7.8. Generatoriu valymas

	Plauti vandens srove nepatariama. Plauti aukšto slėgio plovimo prietaisu draudžiama.
Dėmesio	

Generatoriaus valymas:

- ➊ Nuvalykite visas dulkes ir atliekas nuo išmetamojo vamzdžio
- ➋ Skudurėliu ir šepečiu nuvalykite generatorių, o ypač išmetamąsias variklio ir kintamosios srovės generatoriaus angas.
- ➌ Patikrinkite generatoriaus būklę ir, jei reikia, pakeiskite sugedusias dalis

## 8. Generatoriaus laikymas

Ketindami ilgai nenaudoti generatoriaus atlikite paruošimo laikymui veiksmus vadovaudamiesi toliau išdėstytais nurodymais.

- ➊ Deflektorių-triukšmo slopintuvą pastumkite į priekį.
- ➋ Užsukite degalų čiaupą (padėtis „OFF“), ištraukite nuosėdų taurelę ir išpilkite jos turinį (žr. § Nuosėdų taurelės valymas).
- ➌ Atidarykite degalų sklendę (padėtis „ON“) ir išpilkite benzina iš bako į specialų indą.
- ➍ Įdėkite atgal nuosėdų surinktuvą ir gerai jį priveržkite.
- ➎ Atsukę kaištį nuo išpylimo angos, ištuštinkite karbiuratorių. Išpilkite benzina į specialų indą.
- ➏ Pakeiskite variklio alyvą (žr. § Variklio alyvos keitimas).
- ➐ Ištraukite degimo žvakę (žr. § Degimo žvakės tikrinimas) ir į cilindrą įpilkite ne daugiau kaip 15 ml variklio alyvos pro žvakės landą prieš įstatydami žvakę į vietą.
- ➑ Deflektorių-triukšmo slopintuvą gražinkite į pradinę padėtį.
- ➒ Neužvesdami variklio, leiskite jam prisisukti, kad alyva cilindre pasiskirstytų.
- ➓ Nuvalykite generatoriaus išorę, panaudokite chemikalą nuo rūdžių ant sugadintų dalių ir uždenkite jį, kad neapdulktų.
- ➙ Pastatykite generatorių švarioje ir sausoje vietoje.

## 9. Mažų gedimų ieškojimas

Problemos	Galimos priežastys	Galimi sprendimai
Neužsiveda variklis	Generatorius apkrautas paleidimo metu.	Atjunkite apkrovą.
	Užsikimšęs oro filtras.	Išvalykite oro filtrą (žr. § Oro filtro valymas).
	Uždaryta degalų sklendė.	Atsukite degalų čiaupą (pav. A - nr. 14).
	Trūksta degalų.	Įpilkite degalų (žr. § Degalų pylimas).
	Užsikimšęs degalų filtras.	Išvalykite degalų filtrą (žr. § Degalų filtro valymas).
	Nepakanka alyvos.	Patikrinkite alyvos lygį ir įpilkite jos, jei reikia.
	Variklis kemšasi arba degalai tiekiami nepastoviai.	Patikrinkite, pataisykite arba pakeiskite.*
Variklis sustoja	Sugedusi degimo žvakė.	Patikrinkite degimo žvakę (žr. § Degimo žvakės tikrinimas) ir pakeiskite ją, jei reikia.
	Užsikimšusios ventiliacijos angos	Išvalyti įsiurbimo ir išpūtimo apsaugas.
	Trūksta degalų.	Įpilkite degalų (žr. § Degalų pylimas).
Nėra elektros srovės	Nepakanka alyvos.	Patikrinkite alyvos lygį ir įpilkite jos, jei reikia.
	Išjungtas(-i) išjungiklis(-iai).	Įjunkite automatinį srovės išjungiklį (pav. A, nr. 12).
	Sugedęs prietaisų maitinimo laidas.	Pakeiskite laidą.
Išjungikliai atsijungia s	Sugedęs elektros lizdas.	Patikrinkite, pataisykite arba pakeiskite.*
	Sugedęs kintamosios srovės generatorius.	Patikrinkite, pataisykite arba pakeiskite.*
	Prijungtas prietaisas arba sugesęs laidas.	Atjungti prietaisą ir laidą.
	Perkrova (žr. § Generatoriaus talpa).	Pašalinti perkrovą.

\* Šį (šiuos) veiksmą(-us) turėtų atlikti mūsų darbuotojas.

Tik Prancūzijos garantinio aptarnavimo skyriuose:  
Susisiekti su artimiausia agentūra galite šiais numeriais:

▶ N° Indigo FAX 0 825 33 99 66

▶ N° Indigo 0 825 801 100



## 10. Charakteristikos

Modelis	R 7.5T	
Maksimali galia / Numatyta galia	6000 W / 4800 W	
Garso slėgio lygis 1 m atstumu	84 dB (A)	
Variklio tipas	HONDA GX 390	
Rekomenduojami degalai	Bešvinis benzinas	
Degalų bako talpa	6,1 L	
Rekomenduojama alyva	SAE 10W30	
Alyvos karterio talpa	1,1 L	
Alyvos sauga	•	
Išjungiklis	•	
Nuolatinė srovė	X	
Kintamoji srovė	230 V – 10 A	400 V – 7 A
Lizdų tipas	1 x 2P+T - 230 V - 10/16 A	1 x 3P+N+T - 400 V - 16 A
Žvakės tipas	NGK - BPR6ES arba DENSO: W20 EPR-U	
Akumuliatorius	X	
Matmenys L x l x h	77 x 57 x 59 cm	
Svoris (be degalų)	80 kg	

• : serija      ○ : parinktis      X : negalima

## 11. Kabelių skyrius

### 11.1. Vienfazis

Tiesimo būdas = kabeliai ant kabelių tako arba neperforuotos lentelės / leistinosios įtampos sumažėjimas = 5% / Daugiagysliai Kabelio tipas PVC 70°C (pavyzdys H07RNF) / Aplinkos temperatūra =30°C.			
Automatinio srovės išjungiklio dydis (A)	Rekomenduojama kabelio atkarpa		
	nuo 0 iki 50 m	nuo 51 iki 100 m	nuo 101 iki 150 m
	mm <sup>2</sup> / AWG	mm <sup>2</sup> / AWG	mm <sup>2</sup> / AWG
10	4 / 10	10 / 7	10 / 7
16	6 / 9	10 / 7	16 / 5
20	10 / 7	16 / 5	25 / 3
25	10 / 7	16 / 5	25 / 3
32	10 / 7	25 / 3	35 / 2
40	16 / 5	35 / 2	50 / 0
50	16 / 5	35 / 2	50 / 0
63	25 / 3	50 / 0	70 / 2/0

### 11.2. Trifazis

Tiesimo būdas = kabeliai ant kabelių tako arba neperforuotos lentelės / leistinosios įtampos sumažėjimas = 5% / Daugiagysliai Kabelio tipas PVC 70°C (pavyzdys H07RNF) / Aplinkos temperatūra =30°C.			
Automatinio srovės išjungiklio dydis (A)	Rekomenduojama kabelio atkarpa		
	nuo 0 iki 50 m	nuo 51 iki 100 m	nuo 101 iki 150 m
	mm <sup>2</sup> / AWG	mm <sup>2</sup> / AWG	mm <sup>2</sup> / AWG
10	1.5 / 14	2.5 / 12	4 / 10
16	2.5 / 12	4 / 10	6 / 9
20	2.5 / 12	4 / 10	6 / 9
25	4 / 10	6 / 9	10 / 7

## 12. Atitikties sertifikatas „ES“

Gamintojo pavadinimas ir adresas: SDMO, 12 bis rue de la Villeneuve, CS 92848, 29228 BREST CEDEX 2, FRANCE

Prietaiso aprašymas	Elektros generatorius
Markė	SDMO
Modelis	R 7.5 T

Asmenvardis ir adresas asmens, įgalioto sudaryti ir saugoti techninę dokumentaciją

G. Le Gall, SDMO, 12 bis rue de la Villeneuve, CS 92848, 29228 BREST CEDEX 2, FRANCE

G. Le Gall, atstovaujantis gamintojui, pareiškia, kad įrenginys atitinka šias Europos Sąjungos direktyvas:

2006/42/EB / Mechanizmų direktyvą.

2006/95/EB / Žemų įtampų direktyvą.

2004/108/EB / Elektromagnetinio suderinamumo direktyvą.

2000/14/EB/ Direktyvą dėl lauko sąlygomis naudojamos įrangos į aplinką skleidžiamu triukšmu.

Direktyva 2000/14/EB

Notifikuotoji atitikties įvertinimo įstaiga:

CETIM

BP 67 F60304 – SENLIS

Atitikties nustatymo procedūra: VI priedas.

Garantuojamas garso galios lygis (Lwa) : 97 dB(A).

Nustatyta galia: 4800 W

01/2010 - G. Le Gall

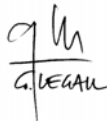



## Tartalom

1. Előszó	7. Karbantartási teendők
2. Általános leírás	8. Az aggregátor tárolása
3. Használat előtti előkészítés	9. Kisebb hibák felderítése
4. Az aggregátor használata	10. Műszaki adatok
5. Védelem	11. Kábelek hossza
6. Karbantartási terv	12. Megfelelőségi nyilatkozat "C.E."





### 1. Előszó

#### 1.1. Ajánlások

		Használat előtt figyelmesen olvassa el ezt a kézikönyvet. Mindig pontosan tartsa be az aggregátor biztonságával, használatával és karbantartásával kapcsolatos előírásokat.
Figyelem		

Köszönjük, hogy az általunk gyártott aggregátort vásárolta. A kézikönyvben található információk a kiadás idején ismert műszaki adatokon alapulnak. Termékeink minőségének állandó javítása érdekében az adatok külön értesítés nélkül változhatnak.

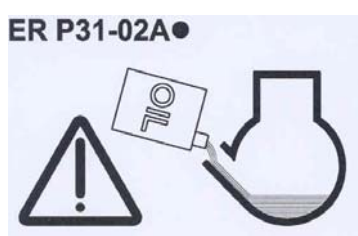
#### 1.2. Az aggregátoron levő rajzok és táblák, és a jelentésük

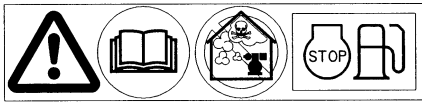
 Veszély	 Figyelem : áramütés veszélye	 <p>ER P31-02A</p> <p>Figyelem : az aggregátorban gyárilag nincs olaj. <b>Minden használat előtt ellenőrizze az olajsintet.</b></p>																		
 Földelés	 Figyelem : égési sérülés veszélye																			
 <p style="text-align: center;">1                      2                      3</p> <p>1 – Figyelem : tájékozódjon az aggregátorral kapott dokumentációban 2 – Figyelem : mérgező kipufogógázok. Ne használja zárt, vagy rosszul szellőző helyen 3 - Üzemanyag betöltése előtt állítsa le a motort</p>																				
A = Modell B = Teljesítmény C = Feszültség D = Áramerősség E = Frekvencia F = Teljesítménytényező	<table border="1" style="width: 100%;"> <tr> <td colspan="3" style="text-align: center;"><b>SD 6000 E (4)</b></td> </tr> <tr> <td style="text-align: center;">MADE IN FRANCE</td> <td></td> <td></td> </tr> <tr> <td style="text-align: center;">CE</td> <td style="text-align: center;">LWA 99dB (H)</td> <td style="text-align: center;">kW : (B)      Volt : (C)      Amp : (D)</td> </tr> <tr> <td></td> <td></td> <td style="text-align: center;">Hz : (E)      Cos Phi : (F)      IP : (G)</td> </tr> <tr> <td></td> <td></td> <td style="text-align: center;">Masse (Weight) : (I)      ISO 8528 – 3 Classe (J)</td> </tr> <tr> <td></td> <td></td> <td style="text-align: center;">N° : 10/2004 - --- 001 (K)</td> </tr> </table>	<b>SD 6000 E (4)</b>			MADE IN FRANCE			CE	LWA 99dB (H)	kW : (B)      Volt : (C)      Amp : (D)			Hz : (E)      Cos Phi : (F)      IP : (G)			Masse (Weight) : (I)      ISO 8528 – 3 Classe (J)			N° : 10/2004 - --- 001 (K)	G = Érintésvédelmi osztály H = Zajszint I = Tömeg J = Hivatkozási szabvány K = Sorozatszám
<b>SD 6000 E (4)</b>																				
MADE IN FRANCE																				
CE	LWA 99dB (H)	kW : (B)      Volt : (C)      Amp : (D)																		
		Hz : (E)      Cos Phi : (F)      IP : (G)																		
		Masse (Weight) : (I)      ISO 8528 – 3 Classe (J)																		
		N° : 10/2004 - --- 001 (K)																		
Azonosítótábla - példa																				

#### 1.3. Biztonsági előírások

	<b>Soha ne használja az aggregátort a védőburkolatok nélkül és a kisajtók nyitott állapotában. Működés közben soha ne szerelje le a védőburkolatokat és ne nyissa ki a kisajtókat.</b>
Veszély	

### 1.3.1 Figyelmeztetések

Ebben a kézikönyvben több figyelmeztető jelzés található.

 Veszély	<b>Ez a jelzés fokozott baleset- és életveszélyt jelöl. A megfelelő előírások figyelmen kívül hagyása fokozott baleset- és életveszélyt eredményez.</b>
--	---

 Figyelmeztetés	Ez a jelzés baleset- és életveszélyt jelöl. A megfelelő előírások figyelmen kívül hagyása fokozott baleset- és életveszélyt eredményezhet.
---	--

 Figyelem	Ez a jelzés a bizonyos esetekben előforduló veszélyt jelöli. A megfelelő előírások figyelmen kívül hagyása könnyebb személyi sérüléseket vagy az eszközök sérülését okozhatja.
---	---

### 1.3.2 Általános tanácsok

Az aggregátor átvételekor ellenőrizze a berendezés állapotát és azt, hogy a berendezés a rendelésének megfelelő-e. A berendezést óvatosan, dobálás és rángatás nélkül mozgassa. Időben készítse elő a használat vagy a tárolás helyét.

 Figyelmeztetés	A használat előtt: - ismerje meg az aggregátor vészleállítási eljárását, - sajátítsa el a vezérlőelemek használatát és a berendezés kezelését.
---	--

Biztonsági okokból tartsa be a karbantartási időtartamokat (lásd a karbantartási táblázatot). Soha ne kíséreljen meg javítást vagy karbantartást megfelelő szerszámok és/vagy szakértelem nélkül.

Ha más használja a berendezést, előzőleg ismertesse meg vele annak használatát.

Gyermek még akkor se nyúljon az aggregátorhoz, ha az éppen nem működik. Kerülje az aggregátor állatok közelében történő működtetését (az állat ideges lesz, megijed stb.).

Soha ne indítsa el a motort levegőszűrő és kipufogócső nélkül.



Az akkumulátor pozitív és negatív sarkait (felszereltségtől függően) soha ne cserélje fel: a felcserélés súlyos károkat okozhat az elektromos berendezésekben.

Soha ne takarja le semmivel az aggregátort működés közben, vagy közvetlenül utána (mindig várja meg, amíg a motor kihűl).

Soha ne olajozza be az aggregátort, még korrózióvédelem érdekében sem; a védőolajok gyúlékonyak és belélegezve károsak az egészségre.

Az aggregátor használata során tartsa be a helyi szabályokat.

### 1.3.3 Érintésvédelem

 Veszély		Az aggregátor a használata során elektromos áramot állít elő, ezért fennáll az áramütés veszélye. <b>Minden használat előtt földelje az aggregátort.</b>
--	---	---

Soha ne érjen a csupaszb kábelekhez vagy kihúzott csatlakozókhoz. Soha ne használja az aggregátort nedves kézzel vagy nedves lábbal. A berendezés soha ne érintkezzen folyadékkal, ne tegye ki zord időjárási körülményeknek, és ne helyezze nedves talajra.

Az elektromos kábeleket és csatlakozókat tartsa megfelelő állapotban. Ne használjon nem megfelelő állapotú berendezést, az áramütés és a meghibásodás elkerülése érdekében.

1 méternél hosszabb kábel esetén használjon differenciális védőberendezést az aggregátor és az elektromos berendezés között. A berendezés az aggregátor csatlakozójától számítva legfeljebb 1 méter távolságban helyezhető el. Hajlékony, ellenálló és gumiburkolatú kábelt használjon, amely megfelel az IEC 60245-4 szabványnak. Az aggregátort ne csatlakoztassa más áramforráshoz (például az elektromos hálózathoz).

Különleges eset: ha a berendezés az elektromos hálózathoz tartalék energiaforrásként csatlakozik, a csatlakoztatást kizárólag képzett szakember végezheti, akinek figyelembe kell vennie az elektromos hálózat illetve az aggregátor használatából adódó különbségeket.

Az áramütés elleni védelmet speciálisan az aggregátorhoz készült megszakítók biztosítják: szükség esetén ezeket azonos névleges értékekkel és karakterisztikával rendelkező megszakítókra cserélje ki.

### 1.3.4 Tűzvédelem

		<p><b>Soha ne használja az aggregátort robbanásveszélyes anyagok közelében (a szikraképződés veszélye miatt).</b>  <b>Az aggregátor működtetése előtt távolítsa el a berendezés közeléből a gyúlékony vagy robbanásveszélyes anyagokat (benzin, olaj, ruhaanyag stb.).</b>  <b>Soha semmivel ne takarja le az aggregátort működés közben vagy közvetlenül azután; mindig várja meg, amíg a motor kihűl.</b></p>
Veszély		

### 1.3.5 Kipufogógázokkal kapcsolatos óvintézkedések

		<p><b>A kipufogógázban található szén-monoxid halált okozhat, ha a belélegzett levegőben túlságosan magas a koncentrációja.</b>  <b>Az aggregátort mindig jól szellőző helyen használja, hogy elkerülje a gázok felhalmozódását.</b></p>
Veszély		

Biztonsági okokból és az aggregátor optimális működése érdekében feltétlenül szükséges a megfelelő szellőzés (fennálló veszélyek: mérgezés, a motor túlmelegedése, balesetek és a berendezés környezetében elhelyezkedő tárgyak károsodása). Beltéren végzett műveletek esetén feltétlenül gondoskodjon a kipufogógázok kivezetéséről, és biztosítsa a megfelelő szellőzést úgy, hogy a berendezés személyektől és állatoktól távol helyezkedjen el.

### 1.3.6 Üzemanyag feltöltése

		<p><b>Az üzemanyag fokozottan tűzveszélyes, a gőze pedig robbanásveszélyes.</b>  <b>Az üzemanyag betöltését álló motorral végezze. Az üzemanyag betöltése közben a dohányzás, nyílt láng használata tilos, és vigyázni kell, hogy ne képződjön szikra.</b>  <b>Az üzemanyag-maradványokat tiszta ronggyal törölje le.</b></p>
Veszély		

A kőolajszármazékokkal végzett műveleteket és azok tárolását a törvényeknek megfelelően kell végezni. Minden üzemanyagfeltöltéskor zárja el az üzemanyagcsapot (ha van). Soha ne töltsön be üzemanyagot, ha az aggregátor jár vagy még meleg. Az aggregátort minden esetben sík és vízszintes felületen helyezze el, hogy elkerülje az üzemanyag kifolyását a motorra. Az üzemanyagot tölcserrel töltsse be, ügyelve arra, hogy ne folyjon mellé; végül csavarja vissza az üzemanyagbetöltő-nyílás zárósapkáját.

### 1.3.7 Égési sérülések elkerülése

	<p>Ne érjen a motorhoz és a kipufogódobhoz, ha az aggregátor jár vagy éppen leállt.</p>
Figyelmeztetés	

A forró olaj égési sérüléseket okozhat, vigyázzon, hogy ne érintkezzen a bőrével. Minden beavatkozás előtt ellenőrizze, hogy a rendszer nincs-e nyomás alatt. Ne indítsa el és ne járassa a motort, ha az olajbetöltő nyílás zárósapkája nincs a helyén (az olaj kifröccsenésének veszélye miatt).



### 1.3.8 Akkumulátorral kapcsolatos előírások

			<p><b>Ne helyezze az akkumulátort láng vagy tűz közelébe.</b>  <b>Csak szigetelt szerszámokat használjon.</b>  <b>Az elektrolit szintjének beállításához soha ne használjon kénsavat vagy savas vizet.</b></p>
Veszély			

### 1.3.9 Környezetvédelem

A motorolajat az erre előkészített edénybe engedje le. Soha ne engedje vagy öntse az olajat a talajra. A lehetőségekhez mérten kerülje a zajok falakról vagy más tárgyakra történő visszaverődését (a zaj felerősödése miatt). Ha az aggregátor kipufogódobján nincs szikrafogó, és a berendezést fás, bozótos vagy gázos területen kell használni, vigyázzon, hogy a szikrák ne okozzanak tüzet. Távolítsa el a gázt az aggregátort környezetéből.

### 1.3.10 Forgóalkatrészek balesetvédelme

		<b>Ne közelítse meg a forgó alkatrészeket laza ruhában vagy hosszú hajjal (használjon hajfogó hálót).</b> <b>Ne próbálja meg működés közben a forgó alkatrészeket lelassítani vagy megállítani.</b>
Veszély		

### 1.3.11 Az aggregátor teljesítménye (túlterhelés)

Soha ne lépje túl az aggregátor névleges teljesítményét (amper vagy watt) folyamatos üzem közben.

Mielőtt az aggregátort elindítja és a berendezéseket csatlakoztatja, határozza meg a csatlakoztatni kívánt eszközök által igényelt elektromos teljesítményt (watt). Ez a teljesítmény általában megtalálható az izzók, elektromos berendezések, motorok stb. gyártási címkéjén. Az egyszerre csatlakoztatott berendezések teljesítménye nem haladhatja meg az aggregátor névleges teljesítményét.

### 1.3.12 Használati feltételek

Az áramfejlesztő generátorok teljesítményadatai az ISO 8528-1 (2005) szabványban meghatározott feltételek esetén érvényesek:

- ✓ Léggöri nyomás: 100 Kpa
- ✓ Környezeti levegő hőmérséklete: 25°C (298K)
- ✓ Relatív páratartalom: 30 %

Az áramfejlesztő generátor teljesítménye 10 °C hőmérsékletemelkedés esetén 4%-kal, 100 m szintemelkedés esetén 1%-kal csökken.

## 2. Általános leírás

### 2.1. Az aggregátor leírása

<b>"A" ábra</b>					
1	Üzemanyagtartály	2	Üzemanyagtartály zárósapkája	3	Kipufogódob
4	Levegőszűrő	5	Indító-visszatekerő egység fogantyúja	6	Indító/visszatekerő egység
7	Indító / leállító kapcsoló	8	Földelés csatlakozója	9	Motor
10	Generátor	11	Elektromos csatlakozóaljzatok	12	Megszakító
13	Szivató	14	Üzemanyagcsap	15	Zajcsillapító terelőelem

<b>"B" ábra</b>		
1	Gyújtógyertya-sapka	2 Gyújtógyertya

<b>"C" ábra</b>				
1	Leürítőcsavar	2 Olajbetöltő nyílás / szintjelző zárósapka	3	Betöltő csontk
4	Betöltőnyílás fekete zárósapkája			

<b>"D" ábra</b>					
1	Fedél szárnyas anyája	2	Levegőszűrő fedele	3	Szűrőbetétek szárnyas anyája
4	Papír szűrőelem	5	Szivacs szűrőelem		

<b>"E" ábra</b>					
1	Üzemanyag-leeresztő csavar	2	Tömítés	3	Üledékgyűjtő tartály

<b>"F" ábra</b>					
1	Rögzítőcsavar	2	Kipufogódob védőeleme	3	Szikrafogó rögzítőcsavarja
4	Rögzítőanyák	5	Kipufogódob	6	Szikrafogó



### 3. Használat előtti előkészítés



#### 3.1. Használat helye

Tiszta, jól szellőző és védett helyet válasszon.

Az aggregátort vízszintes, sík felületen helyezze el, amely eléggé ellenálló ahhoz, hogy az aggregátor ne süllyedjen be (az aggregátor dőlése egyik irányban sem haladhatja meg a 10°-ot).

Olyan helyet válasszon, ahol az olaj- és üzemanyagellátást is biztosítani tudja, a megfelelő védőtávolság betartásával.

#### 3.2. Az aggregátor földelése

 Veszély		<b>Az aggregátor a használata során elektromos áramot állít elő, ezért fennáll az áramütés veszélye. Minden használat előtt földelje az aggregátort.</b>
--	---	--

A földeléshez a 10 mm<sup>2</sup> keresztmetszetű rézkábel egyik végét az aggregátor földelőcsatlakozójához, a másik végét egy galvanizált acélkaróhoz rögzítse, amelyet 1 méter mélyen a földbe kell nyomni.



Ez a földelés az elektromos berendezés működése közben keletkező statikus elektromosságot is elvezeti.

#### 3.3. Olajszint ellenőrzése

 Figyelem	Az aggregátor indítása előtt mindig ellenőrizze a motor olajszintjét. Töltse fel egy tölcser segítségével az ajánlott olajjal (lásd § Jellemzők), a szintmérő felső jelöléséig.
---	--

- 1 Csavarja ki a szintmérő-zárósapkát ("C" ábra, 2) és törölje meg a szintmérőt.
- 2 Becsavarás nélkül helyezze a szintmérő pálcát a feltöltőnyílásba ("C" ábra, 3).  
*Megjegyzés: Ha szükséges, a motor másik oldalán egy másik, fekete színű zárócsavar is rendelkezésre áll ("C" ábra, 4), pálcá nélkül.*
- 3 Ellenőrizze szemrevételezéssel az olajszintet, és állítsa be, ha szükséges.
- 4 Csavarja vissza teljesen a szintmérő-zárósapkát ("C" ábra, 2) a betöltőcsomókba ("C" ábra, 3).
- 5 Ellenőrizze, hogy nincs-e szivárgás.
- 6 Minden olajmaradékot töröljön le egy tiszta ruhával.

#### 3.4. Üzemanyagszint ellenőrzése

 Veszély		<b>Az üzemanyag betöltését álló motornál végezze, a biztonsági előírások betartásával (lásd § Üzemanyag-betöltés).</b>
--	---	--

Ellenőrizze szemrevételezéssel az üzemanyagszintet. Töltse fel, ha szükséges:

- 1 Csavarja le az üzemanyagbetöltő nyílás zárófedelét ("A" ábra, 2).
- 2 Töltse fel az üzemanyagtartályt ("A" ábra, 1) tölcserrel, ügyelve arra, hogy az üzemanyag ne folyjon mellé.

 Figyelem	Csak tiszta, vízmentes üzemanyagot használjon. Ne töltse meg teljesen az üzemanyagtartályt (a betöltőcsőben ne legyen üzemanyag). A betöltés után mindig ellenőrizze, hogy a tartály zárósapkája megfelelően zár-e. Ha az üzemanyag melléfolyt, az aggregátor indítása előtt ellenőrizze, hogy felszáradt, és a gőzök eltávoztak.
---	--

- 3 Csavarja vissza a zárósapkát az üzemanyagtartályra.

## 4. Az aggregátor használata

	A használat előtt: - ismerje meg az aggregátor vészleállítási eljárását, - sajátítsa el a vezérlőelemek használatát és a berendezés kezelését.
Figyelmeztetés	<b>Az aggregátor azonnali leállítása érdekében a motor kapcsolóját állítsa «OFF» vagy «O» állásba.</b>

### 4.1. Indítási eljárás

- ❶ Ellenőrizze, hogy az aggregátor megfelelően csatlakozik-e a földeléshez (lásd § Az egység földelése).
- ❷ Hajtsa előre a zajcsillapító burkolatot (A ábra, 15).
- ❸ Nyissa ki az üzemanyagcsapot ("A" ábra, 14).
- ❹ Állítsa a szívató karját (A ábra, 13) "I" állásba.  
*Megjegyzés: Ne használja a szívatót meleg motor vagy magas környezeti hőmérséklet esetén.*
- ❺ Állítsa az indító-leállító kapcsolót ("A" ábra, 7) "ON" vagy "I" állásba.
- ❻ Húzza ki lassan az indító-visszatekerő egység fogantyúját ("A" ábra, 5), amíg ellenállást nem érez, majd óvatosan engedje vissza.
- ❼ Ezután húzza meg egy gyors, erőteljes mozdulattal az indító-visszatekerő egység fogantyúját ("A" ábra, 5), a motor beindításához.
- ❽ Állítsa lassan a szívató karját ("A" ábra, 13) "II" állásba, és várja meg amíg a motor hőmérséklete emelkedni kezd, mielőtt az aggregátort használná.
- ❾ Állítsa vissza a zajcsillapító burkolatot alaphelyzetbe ("A" ábra, 15).

Ha a motor nem indul, ismétlje meg többször a műveletet, miközben a szívatót egyre nyitottabb helyzetbe állítja.

### 4.2. Működés

Amikor az aggregátor stabil fordulatszámmal forog (körülbelül 3 percig):

- ❶ Ellenőrizze, hogy a megszakító zöld gombja ("A" ábra, 12) lenyomott helyzetben van-e. Ha szükséges nyomja meg a felső részen.
- ❷ Csatlakoztassa a használni kívánt berendezéseket az aggregátor dugaszolóaljzataihoz ("A" ábra, 11).

*Megjegyzés: Ezek az aggregátorok "Schucco" típusú dugaszolóaljzatokkal vannak felszerelve; néhány esetben előfordulhat, hogy egyes berendezések ezekhez a dugaszolóaljzatokhoz nem csatlakoztathatók. Ebben az esetben a vásárlás helyén ingyenesen biztosítunk megfelelő adaptert (a vásárlást igazoló bizonylat bemutatása esetén).  N° Indigo 0 825 004 002*

### 4.3. Leállítás

- ❶ Húzza ki a csatlakoztatott készülékek dugóját ("A" ábra, 11), és hagyja a motort terheletlenül járni 1 - 2 percen keresztül.
- ❷ Hajtsa előre a zajcsillapító burkolatot (A ábra, 15).
- ❸ Állítsa az indító-leállító kapcsolót ("A" ábra, 7) "OFF" vagy "O" állásba: az aggregátor leáll.
- ❹ Zárja el az üzemanyagcsapot ("A" ábra, 14).
- ❺ Állítsa vissza a zajcsillapító burkolatot alaphelyzetbe ("A" ábra, 15).

	Mindig biztosítsa az aggregátor megfelelő szellőzését. A motor a leállítása után is hőt bocsát ki.
Figyelmeztetés	



## 5. Védelem

### 5.1. Olajjal kapcsolatos biztonság

Ha nincs olaj az olajteknőben, vagy ha az olajnyomás alacsony, az olajsint-ellenőrző biztonsági rendszer automatikusan leállítja a motort, hogy megelőzze annak károsodását.

Ebben az esetben ellenőrizze a motor olajsintjét, és szükség esetén állítsa be a szintet, mielőtt egyéb elemek meghibásodását ellenőrizné.

### 5.2. Megszakító

Az aggregátor elektromos rendszerét egy vagy több hőmágneses, differenciális vagy hőmegszakító védi. Túlterhelés és/vagy rövidzárlat esetén az elektromos energiaellátás megszakadhat.

Szükség esetén cserélje ki az aggregátor megszakítóit azonos névleges értékekkel és karakterisztikával rendelkező megszakítókra.

## 6. Karbantartási terv

### 6.1. Hasznossági felhívás

Az elvégzendő karbantartási műveletek a karbantartási tervben szerepelnek. A gyakoriságuk tájékoztató jelleggel van feltüntetve, az útmutatóban előírt üzemanyaggal és olajjal használt aggregátorokra vonatkozóan.

Ha az aggregátort szélsőséges körülmények között használja, csökkentse a karbantartási műveletek közötti intervallumot.

### 6.2. Karbantartási táblázat

Egység	A műveleteket akkor végezze, amikor a megadott értékek közül az első bekövetkezik	Minden használat előtt	Az első hónap vagy az első 20 üzemóra után	3 havonta vagy 50 üzemóránként	6 havonta vagy 100 üzemóránként	12 havonta vagy 300 üzemóránként
Motorolaj	A szint ellenőrzése	•				
	Csere		•		•	
Levegőszűrő	Ellenőrzés	•				
	Tisztítás			•		
Aggregátor	Tisztítás				•	
Üzemanyagszűrő és Üledékgyűjtő tartály	Tisztítás				•	
Gyújtógyertya	Ellenőrzés - Tisztítás				•	
Szikrafogó	Tisztítás				•	
Szelepek*	Ellenőrizze - Állítsa be*					•*
Üzemanyagtartály *	Tisztítás*					•*
Üzemanyagcső*	Ellenőrizze (cserélje ki, ha szükséges)	2 évente*				

\* Ezeket a beavatkozásokat a szakemberünk végezze.

Poros környezetben való használat esetén a levegőszűrő tisztítását gyakrabban végezze.

Időszakos használat esetén legalább évente végezzen olajcserét.

## 7. Karbantartási teendők

### 7.1. Levegőszűrő tisztítása

	Soha ne használjon benzint vagy alacsony gyulladáspontú oldószert a levegőszűrő-betét tisztításához (gyulladás vagy robbanás veszélye).
Figyelem	

❶ Szerelje le a szárnyasanyát és a levegőszűrő fedelét ("D" ábra, 1 & 2).

❷ Vegye ki és tisztítsa meg a szűrőelemeket ("D" ábra, 4 & 5):

*Papír szűrőelem ("D" ábra, 4):*

1) Ütögesse többször óvatosan a szűrőelemet kemény felülethez, hogy a szennyeződést eltávolítsa.

VAGY: Fújassa át a szűrőt belülről kifelé sűrített levegővel.

A szennyeződést soha ne kefével távolítsa el.

2) Cserélje ki a papír szűrőelemet, ha nagyon elszennyeződött.

*Szivacs szűrőelem ("D" ábra, 5):*

1) Mossa ki a szűrőelemet meleg vízben feloldott háztartási tisztítószerben, majd alaposan öblítse ki.

VAGY: Mossa ki a szűrőt nem gyúlékony, vagy magas gyulladáspontú oldószerral. Hagyja teljesen megszáradni.

2) Mártsa a szűrőelemet tiszta motorolajba, majd távolítsa el a felesleges olajat.

*Megjegyzés: Ha a szivacsban túl sok olaj maradt, a motor eleinte füstölni fog.*

❸ Ellenőrizze figyelmesen mindkettőt, hogy nem lyukasak vagy szakadtak-e. Ha sérültek, cserélje ki őket.

❹ Szerelje vissza, a leszereléssel ellentétes sorrendben.

### 7.2. Üledékgyűjtő serleg tisztítása

❶ Hajtsa előre a zajcsillapító burkolatot (A ábra, 15).

❷ Zárja el az üzemanyagcsapot ("A" ábra, 14).

❸ Helyezzen el a karburátor alá egy tölcserőt és egy megfelelő méretű gyűjtőedényt, az "E" ábrának megfelelően.

❹ Csavarja ki az üzemanyag-leeresztő csavart ("E" ábra, 1), hogy kifolyjon az üzemanyag.

❺ A leürítést követően szerelje vissza az üzemanyag-leeresztő csavart.

❻ Szerelje le az üledékgyűjtő tartályt ("E" ábra, 3) és a tömítést ("E" ábra, 2).



❼ Tisztítsa ki az üledékgyűjtő tartályt (E ábra, 3) nem gyúlékony, vagy magas gyulladáspontú oldószerral. Teljesen szárítsa meg.

❽ Szerelje fel a tömítést ("E" ábra, 2) és az üledékgyűjtő tartályt ("E" ábra, 3).

❾ Nyissa meg az üzemanyagcsapot ("A" ábra, 14) és ellenőrizze, hogy nincs-e üzemanyag-szivárgás.

❿ Állítsa vissza a zajcsillapító burkolatot alaphelyzetbe ("A" ábra, 15).

### 7.3. Az üzemanyagszűrő tisztítása

		<b>Ne dohányozzon, ne használjon nyílt lángot, és ügyeljen, hogy ne képződjön szikra. Ellenőrizze, hogy nincs-e szivárgás; az aggregátor indítása előtt töröljön le minden üzemanyagnyomot, és ellenőrizze, hogy a gőzök eltávoztak.</b>
Veszély		

❶ Zárja el az üzemanyagcsapot ("A" ábra, 14).

❷ Szerelje le az üzemanyagtartály zárósapkáját ("A" ábra, 2), és az abban elhelyezkedő üzemanyagszűrőt.

❸ Fújassa át az üzemanyagszűrőt kívülről befelé, alacsony nyomású száraz sűrített levegővel.

❹ Öblítse át tiszta üzemanyaggal.

❺ Helyezze vissza a szűrőt és csavarja vissza gondosan az üzemanyagtartály zárósapkáját ("A" ábra, 2).

#### 7.4. Motorolaj cseréje

Tartsa be a környezetvédelemmel kapcsolatos előírásokat (lásd § Környezetvédelem), és engedje le az olajat megfelelő gyűjtőedénybe.

- 1 Meleg motornál szerelje ki a leeresztőcsavart ("C" ábra, 1) és a betöltőnyílás szintjelző/zárósapkáját ("C" ábra, 2).
- 2 A teljes leürítést követően szerelje vissza és húzza meg a leeresztőcsavart ("C" ábra, 1).
- 3 Az ajánlott olajjal töltsse fel az olajteknőt, majd ellenőrizze az olajsintet.
- 4 Szerelje vissza és húzza meg a szintmérő-zárósapkát ("C" ábra, 2).
- 5 Betöltés után ellenőrizze, hogy nincs-e olajfolyás.
- 6 Minden olajmaradékot töröljön le egy tiszta ruhával.

#### 7.5. A szikrafogó tisztítása

- 1 Csavarja le a két 12 mm-es rögzítőanyát ("F" ábra, 4) és szerelje le a kipufogódobot ("F" ábra, 5).
- 2 Szerelje ki a kipufogódob védőlemezének ("F" ábra, 2) öt db 5 mm-es rögzítőcsavarját ("F" ábra, 1), majd szerelje le a védőlemezt.
- 3 Távolítsa el a szikrafogó 4 mm-es rögzítőcsavarját ("F" ábra, 3), és szerelje le a szikrafogót ("F" ábra, 6).
- 4 Drótkefével távolítsa el a szikrafogó ("F" ábra, 6) lemezén levő szénlerakódásokat.  
*Megjegyzés: A szikrafogó sem lyukas, sem repedt nem lehet. Ha szükséges, cserélje ki.*
- 5 Szerelje vissza a szikrafogót, a védőlemezt és a kipufogódobot, a leszereléssel ellentétes sorrendben.

#### 7.6. Gyújtógyertya ellenőrzése

- 1 Szerelje le a gyújtógyertya sapkát ("B" ábra, 1), majd gyertyakulcs segítségével csavarja ki a gyújtógyertyát ("B" ábra, 2).
- 2 Ellenőrizze a gyújtógyertya állapotát:

Ha az elektródák elhasználódtak vagy a szigetelés megrepedt, lepattogzott:

- 3 Cserélje ki a gyertyát.
- 4 Helyezze el az új gyújtógyertyát, és a menetek sérülésének elkerülése érdekében kézzel csavarja be.
- 5 A felütközés után gyertyakulcs segítségével húzza meg a gyertyát 1/2 fordulattal, a tömítőgyűrű megszorítása érdekében.

Ellenkező esetben:

- 3 Drótkefével tisztítsa meg a gyertyát.
- 4 Hézagmérő segítségével ellenőrizze az elektródák "X" távolságát: 0,7 - 0,8 mm között kell lennie.
- 5 Ellenőrizze a tömítőgyűrű állapotát.
- 6 Helyezze el a gyújtógyertyát, és a menetek sérülésének elkerülése érdekében kézzel csavarja be.
- 7 A felütközés után gyertyakulcs segítségével húzza meg a gyertyát 1/8 – 1/4 fordulattal, a tömítőgyűrű megszorítása érdekében.

#### 7.7. Csavarok és anyák ellenőrzése

A balesetek és meghibásodások elkerülése érdekében naponta gondosan ellenőrizze a csavarokat.

- 1 Minden elindítás előtt és minden használat után ellenőrizze az aggregátort.
- 2 A meglazult csavarokat húzza meg.

	A hengerfejcsavarok meghúzását szakembernek kell elvégeznie, forduljon a helyi szervizhez.
Figyelem	

#### 7.8. Az aggregátor tisztítása

	Vízszugárral történő mosása nem ajánlott. Nagynyomású tisztítóberendezés használata tilos.
Figyelem	

Az áramfejlesztő egység tisztítása:

- 1 Távolítsa el a kipufogódobról és környékéről minden port és törmelékét
- 2 Egy tiszta ruha és egy kefe segítségével tisztítsa meg az áramfejlesztő egységet, különös tekintettel a motor és a generátor levegőnyílásaira.
- 3 Ellenőrizze az aggregátort, és az esetleg hibás alkatrészeket cserélje ki.

## 8. Az aggregátor tárolása

Ha az aggregátort huzamosabb ideig nem használja, végezze el a berendezés tárolásához szükséges műveleteket az alábbi utasításoknak megfelelően.

- 1 Billentse előre a zajcsillapító burkolatot.
- 2 Zárja le az üzemanyagcsapot ("OFF" állás), szerelje le az üledékgyűjtő tartályt és ürítse ki (lásd § Az üledékgyűjtő tartály tisztítása).
- 3 Nyissa meg az üzemanyagcsapot ("ON" állás), majd engedje le az üzemanyagot egy megfelelő gyűjtőedénybe.
- 4 Helyezze vissza az üledékgyűjtő tartályt és húzza meg.
- 5 Ürítse le a karburátort a leeresztőcsavar meglazításával. A benzint megfelelő gyűjtőedénybe engedje.
- 6 Cserélje le a motorolajat (lásd § Olajcsere).
- 7 Szerelje ki a gyújtógyertyát (lásd § A gyújtógyertya ellenőrzése) és töltsön legfeljebb 15 ml motorolajat a hengerbe a gyertya nyílásán keresztül, a gyújtógyertya visszaszerelése előtt.
- 8 Állítsa vissza a zajcsillapító burkolatot az eredeti helyzetbe.
- 9 Forgassa meg néhányszor beindítás nélkül a motort, amíg az olaj eloszlik a hengerben.
- 10 Tisztítsa meg az aggregátor külső részét, alkalmazzon rozsdásodásgátló anyagot a sérült részeken, és takarja le védőhuzattal, hogy megvédje a portól.
- 11 Az áramfejlesztő egységet tiszta és száraz helyen tárolja.

## 9. Kisebb hibák felderítése

Problémák	Lehetséges okok	Lehetséges megoldások
A motor nem indítható	Az áramfejlesztő egység indítás közben terhelés alatt áll.	Szüntesse meg a terhelést.
	A levegőszűrő eldugult.	Tisztítsa ki a levegőszűrőt (lásd § Levegőszűrő tisztítása).
	Az üzemanyagcsap nincs kinyitva.	Nyissa ki az üzemanyagcsapot ("A" ábra, 14).
	Alacsony az üzemanyag szintje.	Töltse fel az üzemanyagtartályt (lásd § Üzemanyag betöltés).
	Az üzemanyagszűrő eldugult.	Tisztítsa ki az üzemanyagszűrőt (lásd § Üzemanyagszűrő tisztítása).
	Az olajsint alacsony.	Ellenőrizze az olajsintet, és állítsa be, ha szükséges.
	Az üzemanyag-vezeték eldugult, vagy szivárog.	Ellenőriztesse, javíttassa meg, vagy cseréltesse ki.*
	Hibás gyújtógyertya.	Ellenőrizze a gyújtógyertyát (lásd § A gyújtógyertya ellenőrzése), és cserélje vissza, ha szükséges.
A motor leállása	A szellőzőnyílások eldugultak.	Tisztítsa meg a szívó- és fojtószelepek védőburkolatát.
	Alacsony az üzemanyag szintje.	Töltse fel az üzemanyagtartályt (lásd § Üzemanyag betöltés).
	Az olajsint alacsony.	Ellenőrizze az olajsintet, és állítsa be, ha szükséges.
Nincs elektromos áram	A megszakítók kioldódtak.	Kapcsolja be a megszakítót ("A" ábra, 12).
	A készülékek tápvezetéke hibás.	Cserélje ki a vezetéket.
	Hibás a dugaszolóaljzat.	Ellenőriztesse, javíttassa meg, vagy cseréltesse ki.*
	A generátor hibás.	Ellenőriztesse, javíttassa meg, vagy cseréltesse ki.*
A megszakítók kioldódása	A csatlakoztatott berendezés vagy vezeték hibás.	Kösse le a berendezést és a vezetéket.
	Túlterhelés (lásd § Az aggregátor teljesítménye).	Szüntesse meg a túlterhelést.

\* Ezeket a beavatkozásokat a szakemberünk végezze.

Kizárólag Franciaországban:

A legközelebbi márkaképviseletet az alábbi telefonszámokon érheti el:

▶ N° Indigo FAX 0 825 33 99 66

▶ N° Indigo 0 825 801 100



## 10. Műszaki adatok

Modell	R 7.5T	
Max. teljesítmény / Névleges teljesítmény	6000 W / 4800 W	
Zajterhelés 1 m távolságban	84 dB(A)	
Motortípus	HONDA GX 390	
Ajánlott üzemanyag	Ólommentes benzin	
Üzemanyagtartály térfogata	6,1 l	
Ajánlott olaj	SAE 10W30	
Olajteknő térfogata	1,1 l	
Olajsint ellenőrzése	•	
Megszakító	•	
Egyenáram	X	
Váltakozó áram	230 V - 10 A	400 V - 7 A
Csatlakozótípus	1 x 2P+T - 230 V - 10/16 A	1 x 3P+N+T - 400 V - 16 A
Gyújtógyertya típusa	NGK - BPR6ES vagy DENSO: W20 EPR-U	
Akkumulátor	X	
Méreték L x l x h	77 x 57 x 59 cm	
Tömeg (üzemanyag nélkül)	80 kg	

•: széria

○: választható

X: nem lehetséges

## 11. Kábelek hossza

### 11.1. Egyfázisú

Szerelési mód: vezetékek kábelcsatornában vagy nem perforált kábeltálcán / Megengedett feszültségesés: 5% / Többes vezeték Vezeték típusa: PVC 70 °C (például: H07RNF) / Környezeti hőmérséklet: 30 °C.			
Megszakító kalibrálása (A)	A vezetékek ajánlott keresztmetszete		
	0 - 50 m mm <sup>2</sup> / AWG	51 - 100 m mm <sup>2</sup> / AWG	101 - 150 m mm <sup>2</sup> / AWG
10	4 / 10	10 / 7	10 / 7
16	6 / 9	10 / 7	16 / 5
20	10 / 7	16 / 5	25 / 3
25	10 / 7	16 / 5	25 / 3
32	10 / 7	25 / 3	35 / 2
40	16 / 5	35 / 2	50 / 0
50	16 / 5	35 / 2	50 / 0
63	25 / 3	50 / 0	70 / 2/0

### 11.2. Háromfázisú

Szerelési mód: vezetékek kábelcsatornában vagy nem perforált kábeltálcán / Megengedett feszültségesés: 5% / Többes vezeték Vezeték típusa: PVC 70 °C (például: H07RNF) / Környezeti hőmérséklet: 30 °C.			
Megszakító kalibrálása (A)	A vezetékek ajánlott keresztmetszete		
	0 - 50 m mm <sup>2</sup> / AWG	51 - 100 m mm <sup>2</sup> / AWG	101 - 150 m mm <sup>2</sup> / AWG
10	1.5 / 14	2.5 / 12	4 / 10
16	2.5 / 12	4 / 10	6 / 9
20	2.5 / 12	4 / 10	6 / 9
25	4 / 10	6 / 9	10 / 7

## 12. Megfelelőségi nyilatkozat "C.E."

A gyártó neve és címe : SDMO, 12 bis rue de la Villeneuve, CS 92848, 29228 BREST CEDEX 2, FRANCIAORSZÁG

A berendezés leírása	Aggregátor
Márka	SDMO
Típus	R 7.5 T

Neve és címe annak a személynek, aki jogosult létrehozni és magánál tartani a műszaki anyagot/mappát/dokumentációt

G. Le Gall, SDMO, 12 bis rue de la Villeneuve, CS 92848, 29228 BREST CEDEX 2, FRANCE

G. Le Gall, mint a gyártó hivatalos képviselője kijelenti, hogy ez a termék megfelel a következő európai uniós direktíváknak:

2006/42/CE / *Gépek.*

2006/95/CE / *Kisfeszültségű berendezések.*

2004/108/CE / *Elektromágneses összeférhetőség.*

2000/14/CE / *Szabadban használt berendezések környezeti zajkibocsátása.*

2000/14/CE / *Kisfeszültségű berendezések*

Bejelentett szervezet :

*CETIM*

*BP 67 F60304 – SENLIS.*

Hitelesítési eljárás : VI. Független.

Garantált zajszint (Lwa) : 97 dB(A).

P névleges: 4800 W

2010/01 - G. Le Gall







## Spis treści

1. Wstęp	7. Metoda konserwacji
2. Opis ogólny	8. Składowanie zespołu
3. Przygotowanie przed użyciem	9. Wyszukiwanie drobnych usterek
4. Obsługa zespołu	10. Parametry
5. Zabezpieczenia	11. Przekrój przewodów
6. Program przeglądu	12. Poświadczenie zgodności "C.E."





## 1. Wstęp

### 1.1. Zalecenia

		Przed przystąpieniem do użytkowania zespołu przeczytać uważnie niniejszą instrukcję. Należy zawsze ściśle przestrzegać zaleceń związanych z bezpieczeństwem, użytkowaniem i konserwacją zespołu prądotwórczego.
Uwaga		

Dziękujemy za zakup jednego z naszych zespołów prądotwórczych. Informacje zawarte w niniejszym podręczniku są oparte na danych technicznych dostępnych w momencie edycji. W trosce o ciągle polepszanie jakości naszych produktów, dane te mogą ulec zmianie bez uprzedzenia.

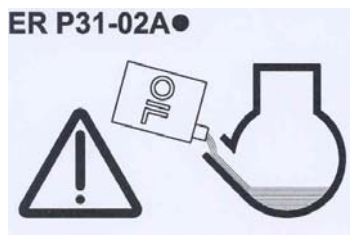
### 1.2. Piktogramy i tabliczki znajdujące się na zespołach oraz ich znaczenie

 Niebezpieczeństwo	 Uwaga : ryzyko porażenia prądem elektrycznym	 <p style="text-align: right;">Uwaga : zespół prądotwórczy jest dostarczany bez oleju. <b>Należy sprawdzić poziom oleju przed przystąpieniem do uruchomienia zespołu.</b></p>
 Uziemienie	 Uwaga : ryzyko poparzeń	



1

2

3

- 1 – Uwaga : zapoznać się z dokumentacją dostarczoną wraz z zespołem prądotwórczym  
 2 – Uwaga : emisja toksycznych gazów spalinowych. Nie należy używać w zamkniętym lub słabo wietrzonym pomieszczeniu  
 3 - Zatrzymać silnik przed przystąpieniem do napełniania zbiornika paliwem

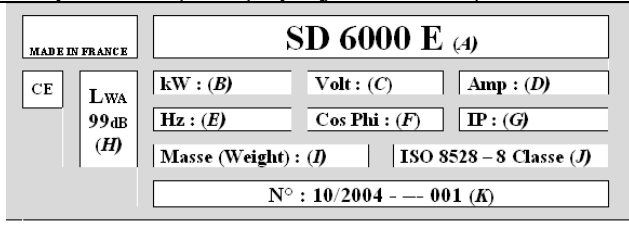

A = Model zespołu B = Moc zespołu C = Natężenie prądu D = Amperaż E = Częstotliwość prądu F = Czynniki mocy		G = Klasa zabezpieczenia H = Moc akustyczna zespołu I = Masa zespołu J = Norma referencji K = Numer serii
Przykładowa tabliczka identyfikacyjna		

### 1.3. Zalecenia i przepisy bezpieczeństwa

	Nie należy nigdy uruchamiać zespołu prądotwórczego bez uprzedniego zamontowania osłon ochronnych i zamknięcia wszystkich drzwi umożliwiających dostęp. Nie należy nigdy zdejmować osłon ochronnych ani otwierać drzwi w trakcie działania zespołu prądotwórczego.
Niebezpieczeństwo	

### 1.3.1 Ostrzeżenia

Wiele znaków ostrzegawczych może być stosowanych w niniejszym podręczniku.

	<b>Ten symbol oznacza niebezpieczeństwo grożące życiu i zdrowiu narażonych osób. Nieprzestrzeganie tego zalecenia pociąga za sobą poważne konsekwencje dla zdrowia i życia osób narażonych na to niebezpieczeństwo.</b>
Niebezpieczeństwo	
	Ten symbol zwraca uwagę na ryzyko grożące życiu i zdrowiu osób, które są na nie wystawione. Nieprzestrzeganie tego zalecenia może spowodować poważne konsekwencje dla zdrowia i życia osób narażonych na to niebezpieczeństwo.
Ostrzeżenie	
	Ten symbol sygnalizuje niebezpieczną sytuację (zależnie od okoliczności). Nieprzestrzeganie odpowiedniego zalecenia może spowodować lekkie obrażenia u osób wystawionych na niebezpieczeństwo lub wywołać straty materialne.
Uwaga	

### 1.3.2 Rady ogólne

Przy odbiorze zespołu prądotwórczego, należy sprawdzić prawidłowy stan sprzętu oraz wszystkie elementy zgodnie z zamówieniem. Obsługa zespołu powinna się odbywać bez wykonywania gwałtownych ruchów oraz bez szarpnięć, po uprzednim przygotowaniu miejsca jego składowania lub użytkowania.

	Przed rozpoczęciem użytkowania: - należy zapoznać się ze sposobem zatrzymywania zespołu prądotwórczego w trybie awaryjnym, - należy dokładnie rozumieć wszystkie polecenia i manewry.
Ostrzeżenie	

Ze względów bezpieczeństwa należy przestrzegać częstotliwości przeglądów (patrz tabela przeglądów). Nie należy nigdy wykonywać żadnych napraw ani czynności związanych z przeglądem, nie mając niezbędnego doświadczenia lub nie dysponując wymaganymi narzędziami.

Nie należy nigdy pozwalać innym osobom obsługiwać zespół prądotwórczy bez uprzedniego przekazania im niezbędnych instrukcji.

Nie należy nigdy pozwalać dziecku na dotykanie zespołu prądotwórczego, nawet na postoju. Unikać uruchamiania zespołu prądotwórczego, gdy w pobliżu znajdują się zwierzęta ( strach, zdenerwowanie, itp.).

Nie należy nigdy uruchamiać silnika bez filtra powietrza lub bez rury wydechowej.



Nie należy nigdy przekładać bieguna dodatniego z biegunem ujemnym w akumulatorach (zależnie od wyposażenia) podczas ich montażu: odwrócenie biegunów może spowodować poważne uszkodzenia w osprzęcie elektrycznym.

Nie należy nigdy przykrywać zespołu prądotwórczego jakimkolwiek materiałem podczas jego działania lub zaraz po jego zatrzymaniu (poczekać na ostygnięcie silnika).

Nie należy nigdy smarować zespołu prądotwórczego olejem, nawet w celu zabezpieczenia go przed korozją; oleje konserwacyjne są palne, a ich wdychanie jest niebezpieczne.

We wszystkich przypadkach należy przestrzegać przepisów obowiązujących w danym kraju dotyczących używania zespołów prądotwórczych.

### 1.3.3 Środki ostrożności zapobiegające porażeniu prądem

		Zespoły prądotwórcze generują prąd elektryczny podczas działania: niebezpieczeństwo porażenia prądem. <b>Podłączyć zespół prądotwórczy do uziemienia po każdym użyciu.</b>
Niebezpieczeństwo		

Nie należy nigdy dotykać odsłoniętych przewodów lub odłączonych połączeń. Nie należy nigdy wykonywać żadnych czynności w zespole prądotwórczym mając wilgotne ręce lub stopy. Nie należy nigdy narażać sprzętu na spryskanie płynem lub opady atmosferyczne, ani nie stawiać na mokrym podłożu.



Należy zawsze utrzymywać przewody elektryczne oraz połączenia w prawidłowym stanie. Nie należy używać sprzętu znajdującego się w złym stanie: niebezpieczeństwo porażenia prądem lub uszkodzenia urządzenia.

Jeśli długość używanych przewodów lub przewodu przekracza 1 metr, zapewnić zabezpieczające urządzenie różnicowe między zespołem prądotwórczym a zasilanym urządzeniem. Urządzenie to musi zostać umieszczone w maksymalnej odległości 1 metra od gniazd prądu zespołu prądotwórczego. Używać elastycznych i odpornych przewodów w osłonie gumowej zgodnych z normą IEC 60245-4 lub przewodów równoważnych. Nie należy podłączać zespołu prądotwórczego do innych źródeł zasilania (np. ogólnie dostępna sieć elektryczna).



Przypadek szczególny: jeśli przewidziane jest połączenie rezerwowe istniejących sieci elektrycznych, tylko wykwalifikowany elektryk jest uprawniony do jego wykonania z uwzględnieniem różnic w działaniu sprzętu zależnie od tego, czy używana jest ogólnie dostępna sieć publiczna czy zespół prądotwórczy.

Ochrona przeciwko porażeniom prądem jest zapewniana przez odłączniki samoczynne przeznaczone specjalnie do zespołów prądotwórczych: w razie potrzeby należy je wymieniać na odłączniki o identycznych wartościach znamionowych i parametrach technicznych.

### 1.3.4 Środki ostrożności przeciwpożarowe



		<p>Nie należy nigdy używać zespołu prądotwórczego w miejscach, w pobliżu których znajdują się środki wybuchowe (ze względu na niebezpieczeństwo iskrzenia). Należy składować w bezpiecznej odległości wszelkie produkty łatwo palne lub wybuchowe (benzyna, olej, szmaty, itp.) podczas działania zespołu prądotwórczego.</p> <p>Nie należy nigdy przykrywać zespołu prądotwórczego jakimkolwiek materiałem podczas jego działania lub zaraz po jego zatrzymaniu: należy zawsze poczekać na ostygnięcie silnika.</p>
<p>Niebezpieczeństwo</p>		

### 1.3.5 Środki ostrożności związane z gazami spalinowymi

		<p>Tlenek węgla obecny w spalinach stanowi śmiertelne niebezpieczeństwo, jeśli współczynnik stężenia jest zbyt duży we wdychanym powietrzu.</p> <p>Zespół prądotwórczy musi być zawsze używany w prawidłowo wietrzonym miejscu, w którym gazy nie mogą się gromadzić.</p>
<p>Niebezpieczeństwo</p>		

Ze względu na bezpieczeństwo oraz w celu zapewnienia prawidłowego działania zespołu prądotwórczego, niezbędna jest prawidłowa wentylacja (niebezpieczeństwo zatrucia, przegrzania silnika oraz wypadków lub szkód materialnych oraz uszkodzeń sprzętów znajdujących się w pobliżu). Jeśli konieczne jest użytkowanie zespołu wewnątrz budynku, należy koniecznie odprowadzić spaliny na zewnątrz i zapewnić odpowiednią wentylację tak, aby obecne osoby lub zwierzęta nie były narażone na niebezpieczeństwo.

### 1.3.6 Napełnianie zbiornika

		<p>Paliwo jest bardzo łatwo palne, a jego opary mają właściwości wybuchowe. Napełnianie zbiornika musi się odbywać przy wyłączonym zbiorniku. Podczas napełniania zbiornika zabronione jest palenie, zbliżanie płomienia lub wywoływanie iskrzenia.</p> <p>Oczyścić wszelkie ślady paliwa czystą szmatką.</p>
<p>Niebezpieczeństwo</p>		

Składowanie i obchodzenie się z produktami zawierającymi ropę naftową musi się odbywać zgodnie z obowiązującym prawem. Zamykać zawór paliwa (zależnie od wyposażenia) podczas każdego napełniania zbiornika. Nie należy nigdy uzupełniać poziomu paliwa, kiedy zespół prądotwórczy pracuje lub jest rozgrzany.



Należy zawsze ustawiać zespół prądotwórczy na równym, płaskim i poziomym podłożu, aby uniknąć wylania paliwa ze zbiornika na silnik. Napełniać zbiornik za pomocą lejka, uważając, żeby nie rozlać paliwa, a następnie zakręcić korek na zbiorniku paliwa.

### 1.3.7 Środki ostrożności dotyczące poparzeń

	<p>Nie należy nigdy dotykać silnika ani tłumika rury wydechowej podczas działania zespołu prądotwórczego lub zaraz po jego zatrzymaniu.</p>
<p>Ostrzeżenie</p>	

Gończy olej powoduje poparzenia, należy unikać zetknięcia się go ze skórą. Przed przystąpieniem do jakiegokolwiek naprawy, upewnić się, czy układ nie znajduje się pod ciśnieniem. Nigdy nie uruchamiać lub pozostawiać pracującego silnika bez korka wlewowego oleju (niebezpieczeństwo wycieku oleju).

### 1.3.8 Środki ostrożności związane z obsługą akumulatorów

			<p>Nie należy nigdy umieszczać akumulatora w pobliżu płomienia lub ognia.</p> <p>Używać wyłącznie narzędzi z izolacją.</p> <p>Nie należy nigdy używać kwasu siarkowego ani wody o kwaśnym odczynie w celu uzupełnienia poziomu elektrolitu.</p>
<p>Niebezpieczeństwo</p>			



### 1.3.9 Ochrona środowiska

Olej należy zlewać do pojemnika przewidzianego do tego celu: nie należy nigdy wylewać lub wyrzucać go na ziemię.

W miarę możliwości należy unikać odbijania się dźwięku o ściany lub inne elementy konstrukcyjne (zwiększenie głośności).

W przypadku użytkowania zespołu prądotwórczego w terenach zalesionych, porośniętych krzewami lub trawami oraz jeśli tłumik wydechu nie jest wyposażony w chwytacz iskrzy, usunąć roślinność w wystarczającej odległości od zespołu i bardzo uważać, aby iskry nie spowodowały pożaru.

### 1.3.10 Niebezpieczeństwo związane z obracającymi się częściami

		<p>Nie należy nigdy zbliżać powiewnych ubrań lub długich włosów niezabezpieczonych siatką ochronną do części obrotowych znajdujących się w ruchu.</p> <p>Nie próbować zatrzymać, zwolnić luz zablokować części obrotowej znajdującej się w ruchu.</p>
<b>Niebezpieczeństwo</b>		

### 1.3.11 Wydajność zespołu prądotwórczego (przeciążenie)

Nie należy nigdy przekraczać dopuszczalnej wartości (w amperach i/lub watach) mocy znamionowej zespołu prądotwórczego podczas jego działania w trybie ciągłym.

Przed podłączeniem i uruchomieniem zespołu prądotwórczego, należy obliczyć moc elektryczną pobieraną przez urządzenia elektryczne (wyrażoną w watach). Ta moc elektryczna jest zazwyczaj podana na tabliczce producenta żarówek, urządzeń elektrycznych, silników, itp. Suma mocy wszystkich używanych urządzeń nie powinna jednocześnie przekraczać mocy znamionowej zespołu prądotwórczego.

### 1.3.12 Warunki użytkowania

Podane osiągi zespołu prądotwórczego zostały uzyskane w następujących warunkach odniesienia zgodnie z ISO 8528-1(2005) :

- ✓ Całkowite ciśnienie atmosferyczne: 100 Kpa
- ✓ Temperatura powietrza otoczenia: 25°C (298K)
- ✓ Wilgotność względna: 30 %

Osiągi zespołu prądotwórczego zostają ograniczone o około 4 % wraz z każdym wzrostem temperatury o przedział 10°C i/lub około 1 % z każdym zwiększeniem wysokości o 100 m.

## 2. Opis ogólny

### 2.1. Opis zespołu

<b>Rysunek A</b>					
1	Zbiornik paliwa	2	Korek zbiornika paliwa	3	Tłumik
4	Filtr powietrza	5	Uchwyt mechanizmu rozruchowego z samowijalną linką	6	Mechanizm rozruchowy z samowijalną linką
7	Element sterujący uruchamianiem i wyłączaniem	8	Uziemienie	9	Silnik
10	Generator	11	Gniazda elektryczne	12	Odłącznik samoczynny
13	Starter	14	Zawór paliwa	15	Osłona wygłuszająca

<b>Rysunek B</b>			
1	Osłona	2	Świeca zapłonowa

<b>Rysunek C</b>					
1	Korek spustowy	2	Korek wlewu z miernikiem poziomu	3	Rura wlewowa
4	Czarny korek wlewu				

<b>Rysunek D</b>					
1	Nakrętka motylkowa pokrywy	2	Pokrywa filtra powietrza	3	Nakrętka motylkowa elementów
4	Element papierowy	5	Element z pianki		

<b>Rysunek E</b>					
1	Korek spustowy paliwa	2	Uszczelka	3	Pojemnik na osady



<b>Rysunek F</b>					
1	Śruby mocujące	2	Element zabezpieczający tłumik wydechowy	3	Śruby mocujące chwytacz iskier
4	Nakrętki mocujące	5	Tłumik wydechowy	6	Chwytacz iskier

### 3. Przygotowanie przed użyciem

#### 3.1. Miejsce eksploatacji zespołu

Wybrać miejsce czyste, odpowiednio wietrzne i chronione przed działaniem warunków atmosferycznych. Umieścić zespół prądotwórczy na płaskiej i poziomej powierzchni, wystarczająco twardej, aby zespół nie osiadał (pochylenie zespołu, w każdym kierunku, w żadnym wypadku nie powinno przekraczać 10°). System zaopatrzenia w olej i w paliwo powinien znajdować się w pobliżu miejsca użytkowania zespołu, przy jednoczesnym zachowaniu odpowiedniej odległości bezpieczeństwa.

#### 3.2. Uziemienie zespołu

		<b>Zespoły prądotwórcze generują prąd elektryczny podczas działania: niebezpieczeństwo porażenia prądem.</b> <b>Podłączyć zespół prądotwórczy do uziemienia po każdym użyciu.</b>
Niebezpieczeństwo		



W celu uziemienia zespołu, przymocować miedziany przewód 10 mm<sup>2</sup> podłączony do gniazda uziemienia zespołu oraz do kołka uziemienia ze stali galwanizowanej wbitego na głębokość 1 metra w podłoże. Takie uziemienie powoduje również rozproszenie statycznej energii elektrycznej wytwarzanej przez maszyny elektryczne.

#### 3.3. Sprawdzanie poziomu oleju

	Przed uruchomieniem agregatu, należy zawsze sprawdzić poziom oleju silnikowego. Uzupełnić poziom, wlewając zalecany olej (patrz § Dane techniczne) przy pomocy lejka, aż do górnej granicy wskaźnika.
Uwaga	

- 1 Zdjąć korek wlewu z miernikiem poziomu (rys. C - poz. 2), odkręcając go i wytrzeć miernik.
- 2 Wprowadzić miernik poziomu do rury wlewowej (rys. C - poz. 3), nie dokręcając go.  
*Uwaga: Drugi korek, koloru czarnego (rys. C - poz. 4), ale bez miernika poziomu, jest dostępny w razie potrzeby z drugiej strony silnika.*
- 3 Wykonać kontrolę wzrokową poziomu i uzupełnić go w razie potrzeby.
- 4 Dokręcić korek z miernikiem (rys. C - poz. 2) do oporu w rurze wlewowej (rys. C - poz. 3).
- 5 Sprawdzić, czy nie ma wycieków.
- 6 Wytrzeć nadmierną ilość oleju za pomocą szmatki.

#### 3.4. Sprawdzanie poziomu paliwa

		<b>Należy wlewać paliwo, gdy silnik jest wyłączony i w sposób zgodny z zasadami bezpieczeństwa (patrz § Wlewanie paliwa).</b>
Niebezpieczeństwo		

Sprawdzić wzrokowo poziom paliwa. W razie potrzeby, uzupełnić:

- 1 Odkręcić korek zbiornika paliwa (rys. A - poz. 2).
- 2 Napełnić zbiornik (rys. A - poz. 1) przy użyciu lejka, uważając, aby nie rozlać paliwa.

	Należy używać tylko czystego paliwa nie zawierającego wody. Nie należy nadmiernie napełniać zbiornika (w otworze wlewowym nie powinno być paliwa). Po napełnieniu zbiornika należy sprawdzić, czy korek zbiornika jest prawidłowo zamknięty. Przed uruchomieniem agregatu, w przypadku, gdy paliwo zostało rozlane, sprawdzić, czy wyschło i czy opary się ulotniły.
Uwaga	

- 3 Dokręcić korek na zbiorniku paliwa.

## 4. Obsługa zespołu

	Przed rozpoczęciem użytkowania: - należy zapoznać się ze sposobem zatrzymywania zespołu prądowłórczego w trybie awaryjnym, - należy dokładnie rozumieć wszystkie polecenia i manewry.
Ostrzeżenie	<b>W celu natychmiastowego zatrzymania zespołu, ustawić przełącznik silnika w położeniu zatrzymania «OFF» lub «O».</b>

### 4.1. Procedura uruchamiania

- 1 Sprawdzić, czy agregat prądowłórczy posiada prawidłowe uziemienie (patrz § Uziemienie agregatu).
- 2 Przesunąć osłonę wygłuszającą (rys. A - poz. 15) do przodu.
- 3 Otworzyć zawór paliwa (rys. A - poz. 14).
- 4 Ustawić dźwignię startera (rys. A - poz. 13) w położeniu "I".  
*Uwaga: Nie należy używać startera, gdy silnik jest rozgrzany lub temperatura powietrza jest wysoka.*
- 5 Ustawić element sterujący uruchamianiem i wyłączaniem (rys. A - poz. 7) w położeniu "ON" lub "I".
- 6 Pociągnąć jeden raz, powoli za uchwyt mechanizmu rozruchowego z samozwijalną linką (rys. A - poz. 5), aż do wycucia oporu, następnie ostrożnie puścić.
- 7 Potem pociągnąć szybko i z dużą siłą za uchwyt mechanizmu rozruchowego z samozwijalną linką (rys. A - poz. 5), aż silnik zostanie uruchomiony.
- 8 Ustawić powoli dźwignię startera (rys. A - poz. 13) w położeniu "O" i poczekać aż temperatura silnika zacznie rosnąć przed rozpoczęciem użytkowania agregatu.
- 9 Ustawić osłonę wygłuszającą (rys. A - poz. 15) w początkowym położeniu.

Jeśli silnik nie został uruchomiony, powtórzyć czynność aż do jego uruchomienia, otwierając stopniowo starter.

### 4.2. Działanie

Po ustabilizowaniu się prędkości agregatu (około 3 min.):

- 1 Sprawdzić, czy zielony przycisk odłącznika samoczynnego (rys. A - poz. 12) jest rzeczywiście wciśnięty. W razie potrzeby - wcisnąć go.
- 2 Podłączyć używane urządzenia do gniazd elektrycznych (rys. A - poz. 11) agregatu.

*Uwaga: Agregaty prądowłórcze są wyposażone w gniazda typu "Schucco": w wyjątkowych przypadkach może się zdarzyć, że niektórych urządzeń nie będzie można podłączyć. W takim przypadku, specjalny adapter zostanie dostarczony bezpłatnie, na wniosek złożony w jednej z naszych agencji handlowych (po przedstawieniu dowodu zakupu). [N° Indigo 0 825 004 002](https://www.indigo.pl)*

### 4.3. Zatrzymanie

- 1 Odłączyć gniazda elektryczne (rys. A - poz. 11), aby silnik działał na biegu jałowym przez 1 lub 2 min.
- 2 Przesunąć osłonę wygłuszającą (rys. A - poz. 15) do przodu.
- 3 Ustawić element sterujący uruchamianiem i wyłączaniem (rys. A - poz. 7) w położeniu "OFF" lub "O": agregat zostaje wyłączony.
- 4 Zamknąć zawór paliwa (rys. A - poz. 14).
- 5 Ustawić osłonę wygłuszającą (rys. A - poz. 15) w początkowym położeniu.

	Zawsze musi być zapewniona odpowiednia wentylacja agregatu. Silnik, nawet po zatrzymaniu, nadal wydziela ciepło.
Ostrzeżenie	



## 5. Zabezpieczenia

### 5.1. Zabezpieczenie na wypadek braku oleju

W przypadku braku oleju w misce olejowej lub w przypadku słabego ciśnienia oleju, zabezpieczenie na wypadek braku oleju powoduje automatyczne zatrzymanie silnika w celu uniknięcia jego uszkodzenia.

W takim przypadku należy sprawdzić poziom oleju silnikowego i uzupełnić go w razie potrzeby przed przystąpieniem do wyszukiwania innej przyczyny usterki.

### 5.2. Wyłącznik

Obwód elektryczny zespołu prądotwórczego jest zabezpieczony jednym lub wieloma bezpiecznikami magnetotermicznymi, różnicowymi lub termicznymi. W przypadku ewentualnych przeładowań i/lub zwarców, zasilanie energią elektryczną może zostać przerwane.

W razie potrzeby, wymienić odłączniki samoczynne zespołu prądotwórczego na odłączniki o identycznych wartościach znamionowych i parametrach technicznych

## 6. Program przeglądu

### 6.1. Przypomnienie o częstotliwości wymiany oleju

Czynności do wykonania podczas przeglądu są opisane w programie przeglądu. Ich częstotliwość jest podana tytułem informacji i dotyczy zespołów prądotwórczych działających z użyciem paliwa i oleju zgodnych ze specyfikacjami podanymi w niniejszym podręczniku.

Jeśli zespół prądotwórczy jest eksploatowany w sposób intensywny, należy skrócić odstęp między wykonywaniem czynności konserwacyjnych.

### 6.2. Tabela przeglądów

Element	Czynności do wykonania po osiągnięciu 1. terminu	Przy każdym użyciu	Po upływie pierwszego miesiąca lub po 20 pierwszych godzinach działania	3 miesiące lub po 50 godzinach działania	6 miesięcy lub po 100 godzinach działania	12 miesięcy lub po 300 godzinach działania
Olej silnikowy	Sprawdzić poziom	•				
	Wymiana		•		•	
Filtr powietrza	Sprawdzić	•				
	Oczyścić			•		
Agregat prądotwórczy	Oczyścić				•	
Filtr siatkowy i Pojemnik na osady	Oczyścić				•	
Świeca zapłonowa	Sprawdzić - Oczyścić				•	
Chwytnacz iskier	Oczyścić				•	
Zawory *	Sprawdzić - Wykonać regulację					•*
Zbiornik benzyny *	Oczyścić*					•*
Przewód benzyny*	Sprawdzić (wymienić w razie potrzeby)	Co 2 lata*				

\* Czynność (czynności), której(-ych) wykonanie powinno być powierzone jednemu z naszych agentów.

W przypadku eksploatacji agregatu w miejscach o dużej zawartości kurzu, konieczne jest częstsze czyszczenie filtra powietrza.

W przypadku intensywnej eksploatacji, wymieniać olej co najmniej raz w roku.

## 7. Metoda konserwacji

### 7.1. Czyszczenie filtra powietrza

	Nie należy nigdy używać benzyny lub rozpuszczalników o niskiej temperaturze zapłonu do czyszczenia elementu filtrującego filtra powietrza (ryzyko pożaru lub wybuchu).
Uwaga	

❶ Wymontować nakrętkę motylkową i pokrywę filtra powietrza (rys. D - poz. 1 & 2).

❷ Wyjąć elementy filtrujące (rys. D - poz. 4 & 5) i oczyścić je.

*Element papierowy (rys. D - poz. 4):*

1) Potrząsnąć elementem wielokrotnie, uderzając nim lekko o twardą powierzchnię, w celu usunięcia z niego nadmiernej ilości zanieczyszczeń.

ALBO: Oczyszczyć go, kierując strumień sprężonego powietrza do filtra, od strony wewnętrznej na zewnątrz.

Nie należy nigdy próbować usunąć zanieczyszczeń za pomocą szczotki.

2) Wymienić element z papieru, jeśli jest on nadmiernie zanieczyszczony.

*Element z pianki (rys. D - poz. 5):*

1) Umyć element za pomocą środka czyszczącego do użytku domowego i gorącej wody, a następnie dokładnie wypłukać.

ALBO: Umyć element rozpuszczalnikiem, który nie jest łatwopalny lub posiada wysoką temperaturę zapłonu. Pozostawić do całkowitego wyschnięcia.

2) Zanurzyć element w czystym oleju silnikowym i usunąć z niego nadmierną ilość oleju.

*Uwaga: Silnik będzie dymił podczas rozruchu, jeśli zbyt duża ilość oleju pozostała w piance.*

❸ Sprawdzić uważnie, czy któryś z tych dwóch elementów nie jest rozdarty lub przedziurawiony. Wymienić je, jeśli są uszkodzone.

❹ Przystąpić do montażu, wykonując czynności w odwrotnej kolejności niż przy demontażu.

### 7.2. Czyszczenie talerzyka do zbierania osadów

❶ Przesunąć osłonę wygłuszającą (rys. A - poz. 15) do przodu.

❷ Zamknąć zawór paliwa (rys. A - poz. 14).

❸ Podstawić odpowiednie naczynie oraz lejek pod gaźnik, jak widać na rysunku E.

❹ Odkręcić korek spustowy (rys. E - poz. 1) w celu zlania paliwa.

❺ Po całkowitym opróżnieniu zbiornika, ponownie zamontować korek spustowy paliwa.

❻ Wymontować pojemnik na osady (rys. E - poz. 3) oraz uszczelkę (rys. E - poz. 2).



❼ Oczyszczyć pojemnik na osady (rys. E - poz. 3) przy użyciu rozpuszczalnika, który nie jest łatwopalny lub posiada wysoką temperaturę zapłonu. Dokładnie go wysuszyć.

❽ Zamontować uszczelkę (rys. E - poz. 2) oraz pojemnik na osady (rys. E - poz. 3).

❾ Otworzyć zawór paliwa (rys. A - poz. 14) i sprawdzić, czy nie ma wycieków.

❿ Ustawić osłonę wygłuszającą (rys. A - poz. 15) w początkowym położeniu.

### 7.3. Czyszczenie filtra siatkowego paliwa

		Nie należy palić, zbliżać płomieni ani wzniecać iskiei. Sprawdzić, czy nie ma wycieku, wytrzeć wszelkie ślady paliwa i upewnić się, że opary się ulotniły, przed uruchomieniem agregatu.
Niebezpieczeństwo		

❶ Zamknąć zawór paliwa (rys. A - poz. 14).

❷ Zdjąć korek zbiornika paliwa (rys. A - poz. 2) i wymontować filtr siatkowy znajdujący się wewnątrz.

❸ Przy pomocy pistoletu na sprężone, suche powietrze pod niskim ciśnieniem oczyścić filtr siatkowy strumieniem powietrza, od strony zewnętrznej do wewnątrz.

❹ Oplukać czystym paliwem.

❺ Zamontować filtr siatkowy i starannie dokręcić korek zbiornika paliwa (rys. A - poz. 2).



## 7.4. Wymiana oleju silnikowego

Należy przestrzegać zaleceń dotyczących ochrony środowiska (*patrz § Ochrona środowiska*) i zlewać olej do odpowiedniego naczynia.

- 1 Kiedy silnik jest jeszcze rozgrzany, zdjąć korek wlewu z miernikiem poziomym (rys. C - poz. 2) i korek spustowy (rys. C - poz. 1).
- 2 Po całkowitym opróżnieniu zbiornika, ponownie założyć i dokręcić korek spustowy (rys. C - poz. 1).
- 3 Napełnić miskę olejową zalecanym olejem, a następnie sprawdzić poziom.
- 4 Założyć i dokręcić korek wlewu z miernikiem poziomym (rys. C - poz. 2).
- 5 Sprawdzić, czy po wlaniu oleju nie ma wycieków.
- 6 Usunąć wszelkie ślady oleju czystą szmatką.

## 7.5. Czyszczenie chwytacza iskier

- 1 Odkręcić dwie nakrętki mocujące (rys. F - poz. 4) o średnicy 12 mm i wymontować tłumik wydechowy (rys. F - poz. 5) cylindra.
- 2 Odkręcić pięć śrub (rys. F - poz. 1) o średnicy 5 mm mocujących element zabezpieczający tłumik wydechowy (rys. F - poz. 2) i wymontować element zabezpieczający.
- 3 Zdjąć śrubę mocującą chwytacz iskier (rys. F - poz. 3), o średnicy 4 mm, i wymontować chwytacz iskier (rys. F - poz. 6).
- 4 Za pomocą metalowej szczotki usunąć osad węglowy z osłony chwytacza iskier (rys. F - poz. 6).  
*Uwaga: Chwytacz iskier nie może być dziurawy ani pęknięty. Wymienić go w razie potrzeby.*
- 5 Zamontować chwytacz iskier, element zabezpieczający i tłumik w odwrotnej kolejności niż przy demontażu.

## 7.6. Kontrola świecy zapłonowej

- 1 Zdjąć osłonę (rys. B - poz. 1) świecy zapłonowej, a następnie wymontować świecę zapłonową (rys. B - poz. 2) przy pomocy klucza do świec.
- 2 Sprawdzić stan świecy:

Jeżeli elektrody są zużyte lub izolacja stopiła się, albo rozwarstwiła:

- 3 Wymienić świecę.
- 4 Zamontować nową świecę i dokręcić ręcznie, aby uniknąć uszkodzenia gwintów.
- 5 Za pomocą klucza do świec, dokręcić świecę o 1/2 obrotu po jej osadzeniu, aby docisnąć podkładkę.

W przeciwnym wypadku:

- 3 Oczyszczyć świecę za pomocą metalowej szczotki.
- 4 Przy pomocy płytki regulacyjnej, sprawdzić rozstaw "X" elektrod: wartość powinna zawierać się w przedziale od 0,7 do 0,8 mm.
- 5 Sprawdzić stan podkładki.
- 6 Zamontować świecę i dokręcić ręcznie, aby uniknąć uszkodzenia gwintów.
- 7 Za pomocą klucza do świec, dokręcić świecę o 1/8 - 1/4 obrotu po jej osadzeniu, aby docisnąć podkładkę.

## 7.7. Kontrola śrub z nakrętkami, nakrętek i śrub

Aby zapobiec wszelkim uszkodzeniom i usterkom, należy codziennie przeprowadzać dokładną kontrolę wszelkich śrub.

- 1 Przeprowadzać kontrolę całego zespołu prądotwórczego przed każdym uruchomieniem oraz po każdym jego użyciu.
- 2 Dokręcać wszystkie poluzowane śruby.

	Dokręcanie śrub z nakrętkami głowicy musi być wykonywane przez specjalistę, należy się skontaktować z Państwem lokalnym doradcą.
Uwaga	

## 7.8. Czyszczenie zespołu

	Mycie strumieniem wody odradzane. Mycie za pomocą urządzenia czyszczącego pod wysokim ciśnieniem zabronione.
Uwaga	

W celu oczyszczenia agregatu:

- 1 Należy usunąć kurz oraz pozostałości wokół tłumika wydechu
- 2 Oczyszczyć agregat, a w szczególności otwory dolotowe i wylotowe silnika oraz alternatora za pomocą ściereczki oraz szczotki.
- 3 Sprawdzić stan ogólny agregatu i wymienić uszkodzone części w razie potrzeby.

## 8. Składowanie zespołu

W przypadku dłuższego okresu nieużywania agregatu, wszelkie czynności związane ze składowaniem powinny być wykonywane zgodnie z poniższymi wskazówkami.

- ❶ Odchylić osłonę wygłuszającą do przodu.
- ❷ Zamknąć zawór paliwa (położenie "OFF"), wyjąć pojemnik na osady i opróżnić go (patrz § *Czyszczenie pojemnika na osady*).
- ❸ Otworzyć zawór paliwa (położenie "ON") i zlać benzynę ze zbiornika do odpowiedniego naczynia.
- ❹ Zamontować ponownie pojemnik na osady i dokręcić go do oporu.
- ❺ Opróżnić gaźnik, odkręcając wkręt spustowy. Spuścić benzynę do odpowiedniego naczynia.
- ❻ Wymienić olej silnikowy (patrz § *Wymiana oleju silnikowego*).
- ❼ Wyjąć świecę zapłonową (patrz § *Kontrola świecy zapłonowej*) i wlać maksymalnie 15 ml oleju silnikowego do cylindra przez otwór świecy, przed jej ponownym zamontowaniem.
- ❽ Ustawić osłonę wygłuszającą w położeniu początkowym.
- ❾ Zakręcić rozrusznikiem bez uruchamiania silnika w celu rozprowadzenia oleju w cylindrze.
- ❿ Oczyszczyć agregat z zewnątrz, nałożyć środek antykorozyjny na uszkodzone części i przykryć agregat pokrowcem ochronnym w celu zabezpieczenia go przed kurzem.
- ⓫ Przechowywać agregat prądotwórczy w czystym i suchym miejscu.

## 9. Wyszukiwanie drobnych usterek

Problemy	Możliwe przyczyny	Możliwe rozwiązania
Nie można uruchomić silnika	Podłączone urządzenie powodujące obciążenie agregatu prądotwórczego podczas uruchamiania.	Odłączyć urządzenie powodujące obciążenie.
	Niedrożny filtr powietrza.	Oczyszczyć filtr powietrza (patrz § <i>Czyszczenie filtra powietrza</i> ).
	Zawór paliwa zamknięty.	Otworzyć zawór paliwa (rys. A – kat. 14).
	Niedostateczny poziom paliwa.	Nalać paliwa do pełna (patrz § <i>Wlewanie paliwa</i> ).
	Niedrożny filtr paliwa.	Oczyszczyć filtr paliwa (patrz § <i>Czyszczenie filtra paliwa</i> ).
	Niedostateczny poziom oleju.	Sprawdzić poziom oleju i uzupełnić w razie potrzeby.
	Przewód zasilania paliwem zatkany lub cieknie.	Sprawdzić, naprawić lub wymienić.*
Wyłączenie silnika	Uszkodzona świeca zapłonowa.	Sprawdzić świecę zapłonową (patrz § <i>Kontrola świecy zapłonowej</i> ) i wymienić w razie potrzeby.
	Niedrożne otwory wentylacyjne.	Oczyszczyć osłony wlotowe i wylotowe.
	Niedostateczny poziom paliwa.	Nalać paliwa do pełna (patrz § <i>Wlewanie paliwa</i> ).
Brak zasilania elektrycznego	Niedostateczny poziom oleju.	Sprawdzić poziom oleju i uzupełnić w razie potrzeby.
	Uruchomienie samoczynnego odłącznika lub odłączników odcinających zasilanie.	Wyłączyć samoczynny odłącznik (rys. A - poz. 12).
	Przewód zasilający urządzeń uszkodzony.	Wymienić przewód.
	Gniazdo elektryczne uszkodzone.	Sprawdzić, naprawić lub wymienić.*
Uruchomienie samoczynnych odłączników odcinających zasilanie	Generator uszkodzony.	Sprawdzić, naprawić lub wymienić.*
	Podłączone urządzenie lub przewód uszkodzone.	Odłączyć urządzenie i przewód.
	Przeciążenie (patrz § <i>Wydajność agregatu</i> ).	Usunąć przeciążenie.

\* Czynność (czynności), której(-ych) wykonanie powinno być powierzone jednemu z naszych agentów.

Dotyczy tylko SAV France:

Aby skontaktować się z najbliższym agentem, należy wybrać jeden z podanych niżej numerów:

▶ N° Indigo FAX 0 825 33 99 66

▶ N° Indigo 0 825 801 100



## 10. Parametry

Model	R 7.5T	
Maksymalna moc / Wyznaczona moc	6000 W / 4800 W	
Poziom ciśnienia akustycznego w odległości 1 m	84 dB (A)	
Typ silnika	HONDA GX 390	
Zalecane paliwo	Benzyna bezołowiowa	
Pojemność zbiornika paliwa	6,1 l	
Zalecany olej	SAE 10W30	
Pojemność miski olejowej	1,1 l	
Zabezpieczenie na wypadek braku oleju	•	
Odłącznik samoczynny	•	
Prąd stały	X	
Prąd zmienny	230 V – 10 A	400 V – 7 A
Typ gniazd	1 x 2P+T - 230 V - 10/16 A	1 x 3P+N+T - 400 V - 16 A
Typ świecy	NGK - BPR6ES lub DENSO: W20 EPR-U	
Akumulator	X	
Wymiary Dł. x szer. x wys.	77 x 57 x 59 cm	
Masa (bez paliwa)	80 kg	

•: seryjnie

○: opcja

X: niedostępne

## 11. Przekrój przewodów

### 11.1. Jednofazowy

Sosób montażu = przewody w miejscu ułożenia przewodów lub tablica nie perforowana / dopuszczalny spadek napięcia = 5% / Przewody wielożyłowe  
Typ przewodu PVC 70°C (np. H07RNF) / Temperatura otoczenia =30°C.

Wartość kalibracji wyłącznika (A)	Zalecany przekrój przewodów		
	0 do 50 m mm <sup>2</sup> / AWG	51 do 100 m mm <sup>2</sup> / AWG	101 do 150 m mm <sup>2</sup> / AWG
10	4 / 10	10 / 7	10 / 7
16	6 / 9	10 / 7	16 / 5
20	10 / 7	16 / 5	25 / 3
25	10 / 7	16 / 5	25 / 3
32	10 / 7	25 / 3	35 / 2
40	16 / 5	35 / 2	50 / 0
50	16 / 5	35 / 2	50 / 0
63	25 / 3	50 / 0	70 / 2/0

### 11.2. Trójfazowy

Sosób montażu = przewody w miejscu ułożenia przewodów lub tablica nie perforowana / Dopuszczalny spadek napięcia = 5% / Przewody wielożyłowe  
Typ przewodu PVC 70°C (np. H07RNF) / Temperatura otoczenia =30°C.

Wartość kalibracji wyłącznika (A)	Zalecany przekrój przewodów		
	0 do 50 m mm <sup>2</sup> / AWG	51 do 100 m mm <sup>2</sup> / AWG	101 do 150 m mm <sup>2</sup> / AWG
10	1,5 / 14	2,5 / 12	4 / 10
16	2,5 / 12	4 / 10	6 / 9
20	2,5 / 12	4 / 10	6 / 9
25	4 / 10	6 / 9	10 / 7

## 12. Poświadczenie zgodności "C.E."

Nazwa i adres producenta: SDMO, 12 bis rue de la Villeneuve, CS 92848, 29228 BREST CEDEX 2, FRANCJA

Opis wyposażenia	Zespół prądotwórczy
Marka	SDMO
Typ	R 7.5 T

Nazwisko i adres osoby upoważnionej do tworzenia i przechowywania dokumentacji technicznej

G. Le Gall, SDMO, 12 bis rue de la Villeneuve, CS 92848, 29228 BREST CEDEX 2, FRANCE

G. Le Gall, autoryzowany przedstawiciel producenta, oświadcza, że wyposażenie jest zgodne z następującymi dyrektywami europejskimi:

2006/42/WE / *Dyrektywa dotycząca Maszyn.*

2006/95/WE / *Dyrektywa dotycząca niskiego napięcia.*

2004/108/WE / *Dyrektywa kompatybilności elektromagnetycznej.*

2000/14/WE / *Dyrektywa odnosząca się do emisji hałasu do środowiska przez urządzenia używane na zewnątrz pomieszczeń.*

W przypadku dyrektywy 2000/14/WE

Organ notyfikujący:

*CETI*

*BP 67 F60304 - SENLIS*

Procedura zgodności: Załącznik VI.

Gwarantowany poziom mocy akustycznej (Lwa): 97 dB(A).

P przydzielona: 4800 W

01/2010 - G. Le Gall





## Obsah

1. Preambula	7. Metóda údržby
2. Všeobecný opis	8. Skladovanie generátora
3. Príprava pred používaním	9. Vyhľadávanie drobných porúch
4. Používanie generátora	10. Parametre
5. Ochranné prvky	11. Prierez káblov
6. Program údržby	12. Deklarácia súladu "C.E."





## 1. Preambula

### 1.1. Odporúčania

		Pred každým použitím si pozorne prečítajte tento návod. Vždy dôsledne dodržiavajte bezpečnostné opatrenia, návod na používanie a údržbu generátora.
Upozornenie		

Ďakujeme vám, že ste si zakúpili jeden z našich generátorov. Informácie uvedené v tomto návode vychádzajú z technických údajov, ktoré boli k dispozícii vo chvíli jeho tlačenia. V snahe o sústavné zlepšovanie kvality našich výrobkov môžu byť tieto údaje zmenené bez predbežného upozornenia.

### 1.2. Piktogramy a štítky vyskytujúce sa na generátoroch a ich význam

 Nebezpečenstvo	 Pozor: nebezpečenstvo elektrického šoku	 ER P31-02A●	Pozor : generátor sa dodáva bez oleja. <b>Pred každým naštartovaním generátora skontrolujte hladinu oleja.</b>
 Zem	 Pozor: nebezpečenstvo popálenia		



1                      2                      3

- 1 – Pozor: pozrite sa do dokumentácie dodávanej spoločne s generátorom.  
2 – Pozor: emisie toxického výfukového plynu. Nikdy nepoužívajte v uzavretom alebo slabo vetranom priestore.  
3 - Pred dopĺňaním paliva vypnite motor.

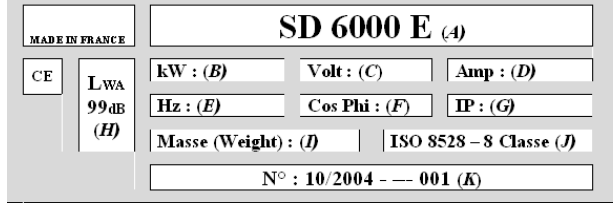
<p>A = Model generátora B = Výkon generátora C = Elektrické napätie D = Prúd E = Frekvencia prúdu F = Súčiniteľ výkonu</p>	 <p><b>SD 6000 E</b> (A)</p> <p>MADE IN FRANCE</p> <p>CE LWA 99dB (H)</p> <p>kW : (B) Volt : (C) Amp : (D)</p> <p>Hz : (E) Cos Phi : (F) IP : (G)</p> <p>Masse (Weight) : (I) ISO 8528 – 8 Classe (J)</p> <p>N° : 10/2004 - --- 001 (K)</p>	<p>G = Trieda ochrany H = Akustický výkon generátora I = Hmotnosť generátora J = Referenčná norma K = Číslo série</p>
Príklad identifikačného štítku		

### 1.3. Bezpečnostné zásady a pravidlá

	<b>Generátor nikdy nesmie bežať bez ochrannej kapotáže a uzavretia prístupov. Nikdy nezdvíhajte kapotáž a neotvárajte prístupy, pokiaľ je generátor v činnosti.</b>
Nebezpečenstvo	

### 1.3.1 Výstrahy

V tomto návode nájdete niekoľko výstražných symbolov.

	<b>Tento symbol signalizuje nebezpečenstvo ohrozujúce život a zdravie zasiahnutých osôb. Nerešpektovanie príslušného symbolu má za následok vážne ohrozenie zdravia a života zasiahnutých osôb.</b>
<b>Nebezpečenstvo</b>	

	Tento symbol upozorňuje na riziká ohrozenia života a zdravia zasiahnutých osôb. Nerešpektovanie príslušného príkazu môže mať za následok vážne ohrozenie zdravia a života zasiahnutej osoby.
<b>Upozornenie</b>	

	Tento symbol znamená možnosť vzniku nebezpečnej situácie. Nerešpektovanie príslušného príkazu môže mať za následok ľahké poranenie zasiahnutej osoby alebo poškodenie iných vecí.
<b>Pozor</b>	

### 1.3.2 Všeobecné rady

Pri preberaní elektrogenerátora skontrolujte jeho stav a kompletnosť dodávky. S agregátom treba manipulovať bez násilia a nárazov, pričom si treba dopredu pripraviť miesto na jeho skladovanie alebo používanie.

	Pre každým použitím treba: - vedieť okamžite vypnúť generátor, - dokonale poznať všetky ovládače a úkony.
<b>Upozornenie</b>	

Z hľadiska bezpečnosti dodržiavajte interval údržby (pozrite tabuľku údržby). Nikdy nevykonávajte opravy alebo údržbárske práce bez potrebnej skúsenosti a/alebo náležitého náradia.

Nikdy nenechávajte iné osoby používať generátor, ak ste im neposkytli potrebné inštrukcie.

Nikdy nedovoľte deťom dotýkať sa generátora, ani ak je vypnutý. Nespúšťajte generátor v prítomnosti zvierat (strach, zľaknutie atď.).

Nikdy neštartujte motor bez filtra alebo výfuku.



Pri montáži nikdy nezameňte kladné a záporné póly batérií (ak sú vo výbave): zámena môže spôsobiť vážne škody na elektrickom zariadení.

Generátor nikdy nezakrývajte počas prevádzky alebo tesne po zastavení (počkajte, kým motor vychladne).

Nikdy nemažte generátor olejom, ani s úmyslom ochrany pred koróziou; konzervačné oleje sú horľavé a nebezpečné pri vdychovaní.

V každom prípade rešpektujte miestne predpisy týkajúce sa používania generátorov.

### 1.3.3 Opatrenia proti zasiahnutiu elektrickým prúdom

		Počas prevádzky elektrogenerátory dodávajú elektrický prúd: riziko usmrtienia elektrickým prúdom. <b>Pri každom použití elektrogenerátory uzemnite.</b>
<b>Nebezpečenstvo</b>		

Nikdy sa nedotýkajte obnažených káblov alebo rozpojených prípojk. Nikdy nemanipulujte s generátorom, pokiaľ máte vlhké ruky alebo nohy. Zariadenie nikdy nevystavujte vode ani prudkým zmenám teploty a nekladte ho na vlhký podklad.



Elektrické káble a spojky udržiavajte v dobrom stave. Nepoužívajte poškodený materiál: riziko usmrtienia elektrickým prúdom alebo poškodenie vybavenia.

Ak dĺžka spojovacích káblov presahuje 1 meter, zaradte medzi generátor a prístroje diferenciálne ochranné zariadenie. Toto zariadenie musí byť umiestnené vo vzdialenosti maximálne 1 meter od elektrických zástrčiek generátora. Používajte ohybné odolné káble s gumovým plášťom zodpovedajúce norme IEC 60245-4 alebo ekvivalentné káble. Generátor nepripájajte k iným zdrojom napätia (napr. verejná elektrická sieť).



Zvláštny prípad: ak sa predpokladá záložné pripojenie na existujúcu elektrickú sieť, môže ho vykonať iba kvalifikovaný elektrikár, ktorý musí zobrať do úvahy rozdiely v prevádzke zariadenia pri používaní verejnej siete alebo generátora.

Ochrana proti zasiahnutiu elektrickým prúdom je zabezpečená stykačmi špeciálne určenými pre generátor: v prípade potreby ich vymeňte za stykače s rovnakou nominálnou hodnotou a charakteristikami.

### 1.3.4 Opatrenia proti požiaru



 <b>Nebezpečenstvo</b>		<p><b>Nikdy nepoužívajte generátor v miestach, kde sa nachádzajú výbušniny (riziko iskier).</b>  <b>Počas prevádzky odstráňte z blízkosti generátora všetky horľavé a výbušné materiály (benzín, olej, handry a pod.).</b>  <b>Generátor nikdy nezakrývajte počas prevádzky alebo tesne po zastavení: vždy počkajte, kým motor vychladne.</b></p>
--	---	---

### 1.3.5 Opatrenia ochrany pred výfukovými plynmi

 <b>Nebezpečenstvo</b>		<p><b>Oxid uhlíka prítomný vo výfukových plynch je toxický a ak je jeho koncentrácia vo vzduchu príliš vysoká, môže zapríčiniť smrť.</b>  <b>Elektrogenerátory používajte vždy v dobre vetraných miestnostiach, kde sa plyny nemôžu zhromažďovať.</b></p>
--	---	---

Z hľadiska bezpečnosti a správnej činnosti elektrogenerátorov je riadne vetranie nevyhnutné (riziko otrávenia, prehriatie motora alebo poškodenie predmetov a majetku v okolí). Ak je potrebné prevádzkovať ich vo vnútri budovy, výfukové plyny bezpodmienečne vyvedte von a zabezpečte vhodné vetranie tak, aby prítomné osoby alebo zvieratá neboli zasiahnuté.

### 1.3.6 Dopĺňanie paliva

 <b>Nebezpečenstvo</b>		<p><b>Palivo je extrémne horľavé a jeho výpary sú výbušné.</b>  <b>Plnenie treba vykonávať pri vypnutom motore. Zakazuje sa fajčiť, približovať sa s plameňom alebo spôsobovať iskrenie počas plnenia nádrže.</b>  <b>Utrite všetky zvyšky paliva čistou handrou.</b></p>
--	---	---



Skladovanie a manipuláciu s ropnými látkami treba robiť v súlade so zákonom. Pri každom plnení zavrite ventil paliva (ak je ním zariadenie vybavené). Nikdy nedopĺňajte palivo, ak je generátor v chode alebo je zohriaty. Generátor postavte na vodorovný a rovný podklad, aby sa palivo nevylialo na motor. Nádrž dopĺňajte opatrne pomocou lievika, aby ste nevyliali palivo, potom zatiahnite zátku palivového otvoru.

### 1.3.7 Opatrenia proti popáleniam

 <b>Upozornenie</b>	<p>Nikdy sa nedotýkajte motora a tlmíča výfuku počas chodu generátora alebo hneď po jeho zastavení.</p>
---	---

Horúci olej spôsobuje popáleniny, preto sa vyhnite jeho styku s pokožkou. Pred každým zásahom sa ubezpečte, že systém nie je pod tlakom. Nikdy neštartujte alebo nenechajte naštartovaný motor s otvoreným plniacim otvorom oleja (riziko vystreknutia oleja).



### 1.3.8 Zásady používania akumulátorov

 <b>Nebezpečenstvo</b>			<p><b>Nikdy nekladte akumulátor do blízkosti plameňa alebo ohňa.</b>  <b>Používajte iba izolované nástroje.</b>  <b>Nikdy nepoužívajte kyselinu sírovú alebo okyslenú vodu na dopĺňanie elektrolytu.</b></p>
--	---	---	--

### 1.3.9 Ochrana životného prostredia

Olej vypúšťajte do nádoby určenej na tento účel: olej nikdy nevypúšťajte a nerozlievajte na zem. Pokiaľ je to možné, predchádzajte zvukovým odrazom od stien alebo iných konštrukcií (zvýšenie hlučnosti). V prípade, že budete generátor používať v zalesnenom, krovinatom alebo trávnom teréne a výfukový tlmíč nie je vybavený ochranným štítom proti iskreniu, vyčistite terén v blízkom okolí a dávajte pozor, aby iskry nespôsobili požiar.

### 1.3.10 Nebezpečnosť rotujúcich častí

		<b>Nikdy sa nepribližujte k rotujúcim častiam s voľným oblečením alebo s dlhými vlasmi bez ochrannej sieťky. Nepokúšajte sa zastaviť, spomaliť alebo zablokovať rotujúcu časť.</b>
<b>Nebezpečnosť</b>		

### 1.3.11 Kapacita elektrogenerátora (prebijanie)

Pri permanentnom používaní nikdy neprekračujte parametre (v ampéroch a/alebo vo wattoch) nominálneho výkonu generátora. Skôr ako spustíte generátor, prepočítajte si elektrický výkon potrebný pre elektrické zariadenia (vyjadrený vo wattoch). Tento elektrický výkon je uvedený na výrobných štítkoch žiaroviek, elektrických prístrojov, motorov atď. Súčet elektrických výkonov nesmie prekročiť nominálny výkon generátora.

### 1.3.12 Podmienky používania

Uvedené výkony generátorov sa vzťahujú na referenčné podmienky v súlade s ISO 8528-1(2005):

- ✓ Celkový atmosférický tlak: 100 kPa
- ✓ Teplota vzduchu v miestnosti: 25 °C (298K)
- ✓ Relatívna vlhkosť: 30 %

Výkony generátorov klesajú približne o 4 % pre každé zvýšenie teploty o 10 °C a/alebo o 1 % pre každý nárast nadmorskej výšky o 100 m.

## 2. Všeobecný opis

### 2.1. Opis generátora

<b>Obrázok A</b>					
1	Palivová nádrž	2	Zátka palivovej nádrže	3	Tlmič
4	Filter vzduchu	5	Rukoväť ručného štartéra	6	Ručný štartér
7	Ovládanie štartovania a vypnutia	8	Uzemňovacia zásuvka	9	Motor
10	Alternátor	11	Elektrické prípojky	12	Istič
13	Štartér	14	Ventil paliva	15	Protihlukový deflektor

<b>Obrázok B</b>			
1	Konektor	2	Zapaľovacia sviečka

<b>Obrázok C</b>					
1	Vypúšťacia zátka	2	Zátka s mierkou pre plnenie oleja	3	Plniace hrdlo
4	Čierna plniaca zátka				

<b>Obrázok D</b>					
1	Krídlová matica krytu	2	Kryt vzduchového filtra	3	Krídlová matica dielov
4	Papierový diel	5	Penový diel		

<b>Obrázok E</b>					
1	Vypúšťacia palivová zátka	2	Tesnenie	3	Sedimentačná nádoba

<b>Obrázok F</b>					
1	Upevňovacia skrutka	2	Chránič tlmiča výfuku	3	Upevňovacie skrutky chrániča proti iskrám
4	Upevňovacie matice	5	Tlmič výfuku	6	Chránič proti iskrám



### 3. Príprava pred používaním



#### 3.1. Umiestnenie na používanie

Zvoľte čistý a vetraný priestor chránený pred zlými poveternostnými podmienkami.

Generátor umiestnite na horizontálny, rovný a dostatočne pevný povrch, aby nemohol zapadnúť (náklon v žiadnom smere nesmie presiahnuť 10°).

Počítajte so zásobami oleja a paliva v blízkosti miesta používania generátora, pričom dodržiavajte bezpečnú vzdialenosť.

#### 3.2. Uzemnenie generátora

		<b>Bežiacie elektrogenerátory dodávajú elektrický prúd: riziko usmrtenia elektrickým prúdom.</b> <b>Pri každom použití elektrogenerátory uzemnite.</b>
<b>Nebezpečenstvo</b>		

Na uzemnenie generátora používajte medený kábel s prierezom 10 mm<sup>2</sup> spojený s uzemňovacou zástrčkou generátora a uzemňovacím kolíkom z galvanizovanej ocele zastrčeným na 1 m do zeme.



Toto uzemnenie tiež rozptyľuje statickú elektrinu vznikajúcu v elektrických prístrojoch.

#### 3.3. Kontrola stavu oleja v motore

	Skôr ako naštartujete elektrogenerátor, vždy skontrolujte hladinu oleja v motore. Pomocou lievika dolejte odporúčaný olej ( <i>pozri § Technické vlastnosti</i> ) až po hornú značku na mierke.
<b>Pozor</b>	

- 1 Odskrutkujte a vytiahnite zátku s mierkou (obr. C, č. 2) a mierku utrite.
- 2 Zasuňte mierku do plniaceho hrdla (obr. C, č. 3) bez zaskrutkovania.  
*Poznámka: Druhá zátku, čiernej farby (obr. C, č. 4) (avšak bez mierky) sa nachádza pre prípad potreby na druhej strane motora.*
- 3 Skontrolujte vizuálne stav a ak je to potrebné, hladinu doplňte.
- 4 Naskrutkujte zátku s mierkou pre plnenie oleja (obr. C, č. 2) na doraz na plniace hrdlo (obr. C, č. 3).
- 5 Skontrolujte, či nedochádza k únikom.
- 6 Prebytočný olej utrite čistou handrou.

#### 3.4. Kontrola stavu paliva

		<b>Plnenie palivom sa musí vykonávať pri vypnutom motore a v súlade s bezpečnostnými pokynmi (pozri § Čerpanie paliva).</b>
<b>Nebezpečenstvo</b>		

Vizuálne skontrolujte hladinu paliva. Ak je to potrebné, palivo doplňte:

- 1 Odskrutkujte zátku nádrže paliva (obr. A – 2).
- 2 Pomocou lievika palivovú nádrž (č. 1, obr. A) naplňte a dajte pozor, aby ste palivo nerozliali.



	Používajte iba čisté palivo neobsahujúce vodu. Nádrž neprepĺňajte (v plniacom hrdle nesmie byť palivo). Po dotankovaní vždy skontrolujte, či je zátku nádrže poriadne zatvorená. Ak došlo k rozliatiu paliva, skôr ako spustíte elektrogenerátor, ubezpečte sa, že je už suchý a výpary sú rozptýlené.
<b>Pozor</b>	

- 3 Zatiahnite zátku palivovej nádrže.

## 4. Používanie generátora

	Pre každým použitím treba: - vedieť okamžite vypnúť generátor, - dokonale poznať všetky ovládače a úkony. <b>Ak potrebujete generátor súrne vypnúť, dajte spínač motora na zastavenie «OFF» alebo « O ».</b>
Upozornenie	

### 4.1. Postup pri uvedení do prevádzky

- 1 Skontrolujte, či je elektrogenerátor riadne uzemnený (pozri § Uzemnenie elektrogenerátora).
- 2 Vyklopte protihlukový deflektor (obr. A - č. 15) smerom dopredu.
- 3 Otvorte ventil paliva (obr. A – 14).
- 4 Uvedte ovládač sýtiča (obr. A, č. 13) do polohy „“. *Poznámka: Sýtič nepoužívajte, ak je motor zahriaty alebo ak je teplota prostredia vysoká.*
- 5 Uvedte ovládač štartovania a vypnutia (obr. A, č. 7) do polohy „ON“ alebo „I“.
- 6 Otočte jeden raz rukoväťou ručného štartéra (obr. A - č. 5) pomaly, kým neucítite určitý odpor, a potom ju nechajte pomaly vrátiť späť.
- 7 Potom rýchlo a silno zatiahnite za rukoväť ručného štartéra (obr. A - č. 5) až do naštartovania motora.
- 8 Pomaly uvedte ovládač sýtiča (obr. A, č. 13) do polohy „“ a vyčkajte, kým teplota motora nezačne stúpať. Až potom elektrogenerátor používajte.
- 9 Uvedte protihlukový deflektor (obr. A - č. 15) do pôvodnej polohy.

Ak motor nenaštartuje, opakujte tento úkon, až kým motor nenaskočí, pričom postupne otvárajte sýtič.

### 4.2. Funkčnosť

Keď elektrogenerátor nadobudne rovnomerný chod (zhruba po 3 min):

- 1 Skontrolujte, či je zelené tlačidlo ističa (obr. A, č. 12) v stlačenej polohe. V prípade potreby ho stlačte.
- 2 Pripojte prístroje, ktoré chcete používať, do elektrických prípojok (obr. A, č. 11) elektrogenerátora.

*Poznámka: Tieto elektrogenerátory sú vybavené zásuvkami „Schucco“. Výnimočne sa môže stať, že niektoré prístroje nie je možné pripojiť. V takom prípade vám bude na základe požiadania u príslušného predajcu zdarma dodaný adaptér (potrebné predložiť doklad o kúpe). [N° Indigo 0 825 004 002](https://www.indigo.sk)*

### 4.3. Vypnutie

- 1 Odpojte elektrické prípojky (obr. A - č. 11) a nechajte motor bežať naprázdno 1 alebo 2 min.
- 2 Vyklopte protihlukový deflektor (obr. A - č. 15) smerom dopredu.
- 3 Uvedte ovládanie na štartovanie a vypnutie (obr. A, č. 7) do polohy „OFF“ alebo „O“: elektrogenerátor sa vypne.
- 4 Zatvorte ventil paliva (obr. A – 14).
- 5 Uvedte protihlukový deflektor (obr. A - č. 15) do pôvodnej polohy.

	Vždy zabezpečte vhodné vetranie elektrogenerátora. Po vypnutí elektrogenerátora motor naďalej vyžaruje teplo, aj keď stojí.
Varovanie	



## 5. Ochranné prvky

### 5.1. Olejová ochrana

V prípade malého množstva oleja v motore alebo pri nízkom tlaku oleja vypne poistka oleja automaticky motor, aby sa zabránilo akémukoľvek poškodeniu.

Vtedy skontrolujte hladinu oleja, a ak je to potrebné, olej doplňte skôr, ako začnete hľadať inú príčinu poruchy.

### 5.2. Ističe

Elektrický okruh zariadenia je chránený jedným alebo viacerými magnetotepelnými vypínačmi diferenčného alebo tepelného typu. Pri prípadnom preťažení a/alebo skrate môže byť prívod elektrickej energie prerušený.

V prípade potreby vymeňte stykače elektrogenerátorov za stykače s rovnakou nominálnou hodnotou a charakteristikami.

## 6. Program údržby

### 6.1. Vysvetlenie účelu

Údržbárske práce, ktoré je potrebné vykonať, sú uvedené v programe údržby. Ich interval má informačný charakter a platí pre generátory, do ktorých používa benzín a olej zodpovedajúci špecifikáciám uvedenými v tomto návode.

Ak sa generátor používa v sťažených podmienkach, skráťte intervaly medzi údržbárskymi úkonmi.

### 6.2. Tabuľka údržby

Prvok	Úkony, ktoré je nevyhnutné vykonať po uplynutí prvého termínu	Pri každom použití	Po 1. mesiaci alebo po prvých 20 hodinách	Po 3 mesiacoch alebo 50 hodinách	6 mesiacoch alebo 100 hodinách	12 mesiacoch alebo 300 hodinách
Motorový olej	Skontrolujte hladinu	•				
	Vymeňte		•		•	
Filter vzduchu	Skontrolujte	•				
	Vyčistite			•		
Elektrické generátory	Vyčistite				•	
Sací kôš a sedimentačnú nádobu	Vyčistite				•	
Zapaľovaciu sviečku	Skontrolujte - vyčistite				•	
Chránič proti iskrám	Vyčistite				•	
Ventily *	Skontrolujte - nastavte*					•*
Benzínová nádrž*	Vyčistiť*					•*
Prívod benzínu	Skontrolovať (vymeniť, ak je to potrebné)	Každé 2 roky*				

\* Tento úkon zverte niektorému z našich servisných technikov.

V prípade používania prístroja v prašnom prostredí čistite častejšie vzduchový filter.

Pri výnimočnou prípade používania vymeňte olej najneskôr raz za rok.

## 7. Metóda údržby

### 7.1. Čistenie filtra vzduchu

	Nikdy nepoužívajte benzín alebo rozpúšťadlo s nízkym bodom vzplanutia na čistenie filtra vzduchu (riziko požiaru alebo explózie).
Pozor	

❶ Demontujte krídlovú maticu a kryt vzduchového filtra (obr. D, č. 1 & 2).

❷ Snímte filtračné diely (obr. D, č. 4 & 5) a vyčistite ich:

*Papierový diel (obr. D, č. 4):*

1) Niekoľkokrát jemne poklepte diel o pevnú podložku, aby ste odstránili prebytočné nečistoty.

ALEBO: Prežeňte filtrom stlačený vzduch smerom z vnútra von.

Nikdy neskúšajte odstraňovať nečistoty pomocou kefy.

2) Ak je papierový diel príliš znečistený, vymeňte ho.

*Penový diel (obr. D, č. 5):*

1) Vyčistite diel pomocou roztoku teplej vody a bežného čistiaceho prípravku a potom ho dôkladne opláchnite.

ALEBO: Vyčistite ho nehorľavým rozpúšťadlom alebo rozpúšťadlom s vysokým bodom vzplanutia. Penu potom nechajte úplne vyschnúť.

2) Ponorte penový diel do čistého motorového oleja a odstráňte prebytočný olej.

*Poznámka: Pokiaľ v penovom dieli zostane príliš veľké množstvo oleja, z motora sa bude pri štartovaní dymiť.*

❸ Pozorne skontrolujte, či diely nie sú roztrhané alebo prederavené. Ak sú poškodené, vymeňte ich.

❹ Spätnú montáž vykonajte opačným postupom než demontáž.

### 7.2. Čistenie sedimentačnej hlavy

❶ Vyklopte protihlukový deflektor (obr. A - č. 15) smerom dopredu.

❷ Zatvorte ventil paliva (obr. A – 14).

❸ Umiestnite pod karburátor vhodnú nádobu a lievnik podľa obrázka E.

❹ Odskrutkujte vypúšťaciu palivovú zátku (obr. E, č. 1) a vypust'te palivo.

❺ Po úplnom vypustení namontujte späť vypúšťaciu zátku paliva.

❻ Snímte sedimentačnú nádobu (č. 3, obr. E) a tesnenie (č. 2, obr. E).

❼ Vyčistite sedimentačnú nádobu (obr. E, č. 3) pomocou nehorľavého rozpúšťadla alebo rozpúšťadla s vysokým bodom vznietenia. Potom ju celú dôkladne vysušte.

❽ Nasadte tesnenie (obr. E - č. 2) a sedimentačnú nádobu (obr. E - č. 3).

❾ Otvorte ventil prívodu paliva (č. 14, obr. A) a skontrolujte, či nedochádza k úniku.

❿ Uvedte protihlukový deflektor (obr. A - č. 15) do pôvodnej polohy.

### 7.3. Čistenie sitka paliva

		<b>Nefajčite, nepribližujte sa s otvoreným ohňom alebo zdrojom iskier. Skontrolujte úniky, utrite akékoľvek stopy po palive a zabezpečte, aby sa výpary rozptýlili pred naštartovaním elektrogenerátora.</b>
Nebezpečenstvo		

❶ Zatvorte ventil paliva (obr. A – 14).

❷ Snímte zátku palivovej nádrže (obr. A, č. 2) a sací kôš umiestnený na jej zadnej strane.

❸ Pomocou pištole so suchým vzduchom nízkeho tlaku ofúkajte sací kôš smerom od okraja dovnútra.

❹ Prepláchnite čistým palivom.

❺ Nasadte sací kôš späť a dôkladne naskrutkujte zátku palivovej nádrže (obr. A - č. 2).

## 7.4. Obnovenie oleja v motore

Dodržiavajte pokyny na ochranu životného prostredia (*pozri § Ochrana životného prostredia*) a vypust'te olej do vhodnej nádoby.

- 1 Pri ešte teplom motore vytiahnite zátku s mierkou pre plnenie oleja (obr. C, č. 2) a vypúšťaciu zátku (obr. C, č. 1).
- 2 Po úplnom vypustení naskrutkujte späť a utiahnite vypúšťaciu zátku (obr. C, č. 1).
- 3 Naplňte olejovú skriňu motora odporúčaným olejom a skontrolujte hladinu.
- 4 Nasadte späť a utiahnite zátku s mierkou pre plnenie oleja (obr. C - č. 2).
- 5 Po naplnení oleja skontrolujte, či nedochádza k úniku.
- 6 Vysušte všetky stopy oleja suchou handrou.

## 7.5. Čistenie clony proti iskreniu

- 1 Vyskrutkujte obe upevňovacie 12 mm matice (obr. F - č. 4) a snímte tlmič výfuku (obr. F - č. 5) z valca.
- 2 Odskrutkujte päť upevňovacích skrutiek (obr. F, č. 1) veľkosti 5 mm z chrániča tlmiča výfuku (obr. F - č. 2) a demontujte ochranné zariadenie.
- 3 Vytiahnite upevňovaciu skrutku chrániča proti iskrám (obr. F - č. 3) veľkosti 4 mm a demontujte chránič proti iskrám (obr. F - č. 6).
- 4 Pomocou kovovej kefy odstráňte usadeniny karbónu z chrániča proti iskrám (obr. F, č. 6).  
*Poznámka: Chránič proti iskrám nesmie byť pretrhnutý ani deravý. Ak je to potrebné, vymeňte ho.*
- 5 Namontujte chránič proti iskrám, chránič a tlmič výfuku v poradí opačnom ako pri demontáži.

## 7.6. Kontrola zapalovacej sviečky

- 1 Odpojte konektor (obr. B - č. 1) zapalovacej sviečky a potom demontujte zapalovaciu sviečku (obr. B - č. 2) pomocou kľúča na sviečky.
- 2 Skontrolujte stav sviečky:

Ak sú elektródy opotrebované alebo ak je izolant rozrazený alebo ošúpaný:

- 3 Vymeňte sviečku.
- 4 Nasadte novú sviečku a ručne ju naskrutkujte, aby ste nepoškodili závit.
- 5 Sviečku po umiestnení dotiahnite kľúčom o 1/2 otáčky, aby sa stlačila podložka.

V opačnom prípade:

- 3 Vyčistite sviečku drôtenou kefou.
- 4 Pomocou hrúbkomeru skontrolujte vzdialenosť „X“ elektród: mala by byť 0,7 až 0,8 mm.
- 5 Skontrolujte stav podložky.
- 6 Nasadte sviečku a ručne ju naskrutkujte, aby ste nepoškodili závit.
- 7 Sviečku po umiestnení dotiahnite kľúčom o 1/8 - 1/4 otáčky, aby sa stlačila podložka.

## 7.7. Kontrola matíc a skrutiek

Aby ste predišli akejkolvek nehode alebo poruche, denne starostlivo kontrolujte všetky skrutky.

- 1 Pred každým spustením a po každom použití prehladnite zariadenie generátora.
- 2 Dotiahnite všetky skrutky, ktoré sa začínajú uvoľňovať.

	Zatiahnutie matíc hlavy valca musí vykonať odborník, obráťte sa na miestneho predajcu.
Upozornenie	

## 7.8. Čistenie generátora

	Umývanie prúdom vody neodporúčame. Umývanie vysokotlakovým čistiacim zariadením je zakázané.
Upozornenie	

Čistenie generátora:

- 1 Odstráňte prach a nečistoty v okolí výfuku.
- 2 Vyčistite generátor, obzvlášť vstupy a výstupy vzduchu motora a alternátora pomocou handry alebo kefy.
- 3 Skontrolujte celkový stav generátora a prípadné poškodené časti vymeňte..



## 8. Skladovanie generátora

Ak elektrogenerátor dlhšie nepoužívate, vykonajte úkony na skladovanie v súlade s vyššie uvedenými pokynmi.

- 1 Sklopte protihlukový deflektor smerom dopredu.
- 2 Zatvorte palivový ventil (do polohy „OFF“), snímte sedimentačnú nádobu a vyprázdňte ju (pozri § Čistenie sedimentačnej nádoby).
- 3 Otvorte ventil paliva (poloha „ON“) a vyprázdňte nádrž do vhodnej nádoby.
- 4 Dajte na miesto sedimentačnú nádobu a zatiahnite ju na doraz.
- 5 Vypustite karburátor uvoľnením vypúšťacej zátky. Zachyťte benzín do vhodnej nádoby.
- 6 Vymeňte motorový olej (pozri § Výmena motorového oleja).
- 7 Vyberte zapaľovaciu sviečku (pozri § Kontrola zapaľovacej sviečky) a nalejte nanajvýš 15 ml motorového oleja do valca otvorom sviečky, než sviečku umiestnite späť.
- 8 Protihlukový deflektor dajte do pôvodnej polohy.
- 9 Pretočte motor bez toho, aby naštartoval, čím sa olej rozotrie vo valcoch.
- 10 Vyčistite vonkajší povrch elektrogenerátora, na poškodené časti naneste antikorózný prípravok a zakryte ho ochrannou plachtou, aby ste ho chránili pred prachom.
- 11 Elektrogenerátor uložte na suché a čisté miesto.

## 9. Vyhľadávanie drobných porúch

Problémy	Možné príčiny	Možné riešenia
Motor sa nedá naštartovať	Pri spustení elektrogenerátora sú pripojené spotrebiče.	Odpojte spotrebiče.
	Zanesený vzduchový filter.	Vyčistite vzduchový filter (pozri § Čistenie vzduchového filtra).
	Zatvorený palivový ventil.	Otvorte palivový ventil (obr. A – 14).
	Nedostatočná hladina paliva.	Doplňte palivo (pozri § Čerpanie paliva).
	Zanesený palivový filter.	Vyčistite palivový filter (pozri § Čistenie palivového filtra).
	Nedostatočná hladina oleja.	Skontrolujte hladinu oleja a v prípade potreby ju doplňte.
	Úniky v prívode paliva, alebo je prívod upchatý.	Dajte skontrolovať, opraviť alebo vymeniť.*
	Chybná zapaľovacia sviečka.	Skontrolujte zapaľovaciu sviečku (pozri § Kontrola zapaľovacej sviečky) a v prípade potreby ju vymeňte.
Zastavenie motora	Upchaté ventilačné otvory.	Vyčistite chrániče nasávania a spätného ťahu.
	Nedostatočná hladina paliva.	Doplňte palivo (pozri § Čerpanie paliva).
	Nedostatočná hladina oleja.	Skontrolujte hladinu oleja a v prípade potreby ju doplňte.
Žiaden elektrický prúd	Spustený(é) istič(e).	Zapnite istič (obr. A – č. 12).
	Chybný napájací kábel prístroja.	Vymeňte kábel.
	Chybná elektrická prípojka.	Dajte skontrolovať, opraviť alebo vymeniť.*
	Chybný alternátor.	Dajte skontrolovať, opraviť alebo vymeniť.*
Zopnutie ističov	Pripojený prístroj alebo chybný kábel.	Odpojte prístroj a kábel.
	Preťaženie (pozri § Kapacita elektrogenerátora).	Odstráňte nadmernú záťaž.

\* Tento úkon zverte niektorému z našich servisných technikov.

SAV len vo Francúzsku:

Pre kontakt na najbližší servis vytočte niektoré z nasledujúcich čísel:

► N° Indigo FAX 0 825 33 99 66

► N° Indigo 0 825 801 100



## 10. Parametre

Model	R 7.5T	
Maximálny výkon / Stanovený výkon	6000 W / 4800 W	
Hladina akustického tlaku na 1 m	84 dB (A)	
Typ motora	HONDA GX 390	
Odporúčané palivo	Bezolovnatý benzín	
Objem nádrže paliva	6,1 l	
Odporúčaný olej	SAE 10W30	
Objem olejovej skrine	1,1 l	
Bezpečnostná poistka oleja	●	
Istič	●	
Jednosmerný prúd	X	
Striedavý prúd	230 V – 10 A	400 V – 7 A
Typ zásuviek	1 x 2P+T - 230 V - 10/16 A	1 x 3P+N+T - 400 V - 16 A
Typ sviečky	NGK - BPR6ES alebo DENSO: W20 EPR-U	
Akumulátor	X	
Rozmery L x l x h	77 x 57 x 59 cm	
Hmotnosť (bez paliva)	80 kg	

●: v sérii

○: voliteľné

X: nemožné

## 11. Prierez káblov

### 11.1. Jednofázový

Spôsob uloženia = káble v drážke alebo na neperforovanej podložke / prípustný pokles napätia = 5 % / Viacžilové káble Typ kábla PVC 70 °C (napríklad H07RNF) / Teplota prostredia = 30 °C.			
Menovitý prúd ističa (A)	Odporúčané prierezy káblov		
	0 až 50 m	51 až 100 m	101 až 150 m
	mm <sup>2</sup> / AWG	mm <sup>2</sup> / AWG	mm <sup>2</sup> / AWG
10	4 / 10	10 / 7	10 / 7
16	6 / 9	10 / 7	16 / 5
20	10 / 7	16 / 5	25 / 3
25	10 / 7	16 / 5	25 / 3
32	10 / 7	25 / 3	35 / 2
40	16 / 5	35 / 2	50 / 0
50	16 / 5	35 / 2	50 / 0
63	25 / 3	50 / 0	70 / 2/0

### 11.2. Trojfázový

Spôsob uloženia = káble v drážke alebo na neperforovanej podložke / prípustný pokles napätia = 5 % / Viacžilové káble Typ kábla PVC 70 °C (napríklad H07RNF) / Teplota prostredia = 30 °C.			
Menovitý prúd ističa (A)	Odporúčané prierezy káblov		
	0 až 50 m	51 až 100 m	101 až 150 m
	mm <sup>2</sup> / AWG	mm <sup>2</sup> / AWG	mm <sup>2</sup> / AWG
10	1,5 / 14	2,5 / 12	4 / 10
16	2,5 / 12	4 / 10	6 / 9
20	2,5 / 12	4 / 10	6 / 9
25	4 / 10	6 / 9	10 / 7

## 12. Deklarácia súladu "C.E."

Názov a adresa výrobcu: SDMO, 12 bis rue de la Villeneuve, CS 92848, 29228 BREST CEDEX 2, FRANCÚZSKO

Opis výbavy	Elektrické generátory
Značka	SDMO
Typ	R 7.5 T

Meno a adresa osoby, ktorá má povolenie vypracovať a vlastniť technický spis

G. Le Gall, SDMO, 12 bis rue de la Villeneuve, CS 92848, 29228 BREST CEDEX 2, FRANCE

G. Le Gall, ako právnený zástupca výrobcu prehlasujem, že zariadenie je v súlade s nasledujúcimi európskymi Smernicami:

2006/42/CE / *Smernica pre strojové zariadenie.*

2006/95/CE / *Smernica pre nízke napätie.*

2004/108/CE / *Smernica elektromagnetickej kompatibility.*

2000/14/CE / *Smernica týkajúca sa emisie hluku v prostredí pochádzajúcu zo zariadení používaných vo voľnom priestranstve.*

Pre smernicu 2000/14/CE

Upozornená organizácia:

CETIM

BP 67 F60304 - SENLIS

Postup zavedenia zhody: Dodatok VI.

Garantovaná hladina akustického tlaku (Lwa) : 97 dB(A).

P určený: 4800 W

01/2010 - G. Le Gall







## Obsah

1. Preambula	7. Metóda údržby
2. Všeobecný opis	8. Skladovanie generátora
3. Príprava pred používaním	9. Vyhľadávanie drobných porúch
4. Používanie generátora	10. Parametre
5. Ochranné prvky	11. Prierez káblov
6. Program údržby	12. Deklarácia súladu "C.E."







## 1. Preambula

### 1.1. Odporúčania

		Pred každým použitím si pozorne prečítajte tento návod. Vždy dôsledne dodržiavajte bezpečnostné opatrenia, návod na používanie a údržbu generátora.
Upozornenie		

Ďakujeme vám, že ste si zakúpili jeden z našich generátorov. Informácie uvedené v tomto návode vychádzajú z technických údajov, ktoré boli k dispozícii vo chvíli jeho tlačenia. V snahe o sústavné zlepšovanie kvality našich výrobkov môžu byť tieto údaje zmenené bez predbežného upozornenia.

### 1.2. Piktogramy a štítky vyskytujúce sa na generátoroch a ich význam

 Nebezpečenstvo	 Pozor: nebezpečenstvo elektrického šoku	 <p>Pozor : generátor sa dodáva bez oleja. <b>Pred každým naštartovaním generátora skontrolujte hladinu oleja.</b></p>																
 Zem	 Pozor: nebezpečenstvo popálenia																	
 <p style="text-align: center;">1                      2                      3</p> <p>1 – Pozor: pozrite sa do dokumentácie dodávanej spoločne s generátorom. 2 – Pozor: emisie toxického výfukového plynu. Nikdy nepoužívajte v uzavretom alebo slabo vetranom priestore. 3 - Pred dopĺňaním paliva vypnite motor.</p>																		
A = Model generátora B = Výkon generátora C = Elektrické napätie D = Prúd E = Frekvencia prúdu F = Súčiniteľ výkonu	<table border="1" style="width: 100%;"> <tr> <td style="font-size: small;">MADE IN FRANCE</td> <td style="text-align: center;"><b>SD 6000 E (4)</b></td> </tr> <tr> <td style="font-size: small;">CE</td> <td> <table style="width: 100%; font-size: x-small;"> <tr> <td>kW : (B)</td> <td>Volt : (C)</td> <td>Amp : (D)</td> </tr> <tr> <td>Hz : (E)</td> <td>Cos Phi : (F)</td> <td>IP : (G)</td> </tr> <tr> <td>Masse (Weight) : (J)</td> <td colspan="2">ISO 8528 – 8 Classe (J)</td> </tr> <tr> <td colspan="3" style="text-align: center;">N° : 10/2004 - -- 001 (K)</td> </tr> </table> </td> </tr> </table>	MADE IN FRANCE	<b>SD 6000 E (4)</b>	CE	<table style="width: 100%; font-size: x-small;"> <tr> <td>kW : (B)</td> <td>Volt : (C)</td> <td>Amp : (D)</td> </tr> <tr> <td>Hz : (E)</td> <td>Cos Phi : (F)</td> <td>IP : (G)</td> </tr> <tr> <td>Masse (Weight) : (J)</td> <td colspan="2">ISO 8528 – 8 Classe (J)</td> </tr> <tr> <td colspan="3" style="text-align: center;">N° : 10/2004 - -- 001 (K)</td> </tr> </table>	kW : (B)	Volt : (C)	Amp : (D)	Hz : (E)	Cos Phi : (F)	IP : (G)	Masse (Weight) : (J)	ISO 8528 – 8 Classe (J)		N° : 10/2004 - -- 001 (K)			G = Trieda ochrany H = Akustický výkon generátora I = Hmotnosť generátora J = Referenčná norma K = Číslo série
MADE IN FRANCE	<b>SD 6000 E (4)</b>																	
CE	<table style="width: 100%; font-size: x-small;"> <tr> <td>kW : (B)</td> <td>Volt : (C)</td> <td>Amp : (D)</td> </tr> <tr> <td>Hz : (E)</td> <td>Cos Phi : (F)</td> <td>IP : (G)</td> </tr> <tr> <td>Masse (Weight) : (J)</td> <td colspan="2">ISO 8528 – 8 Classe (J)</td> </tr> <tr> <td colspan="3" style="text-align: center;">N° : 10/2004 - -- 001 (K)</td> </tr> </table>	kW : (B)	Volt : (C)	Amp : (D)	Hz : (E)	Cos Phi : (F)	IP : (G)	Masse (Weight) : (J)	ISO 8528 – 8 Classe (J)		N° : 10/2004 - -- 001 (K)							
kW : (B)	Volt : (C)	Amp : (D)																
Hz : (E)	Cos Phi : (F)	IP : (G)																
Masse (Weight) : (J)	ISO 8528 – 8 Classe (J)																	
N° : 10/2004 - -- 001 (K)																		
Príklad identifikačného štítku																		

### 1.3. Bezpečnostné zásady a pravidlá

	<b>Generátor nikdy nesmie bežať bez ochranej kapotáže a uzavretia prístupov. Nikdy nezdvíhajte kapotáž a neotvárajte prístupy, pokiaľ je generátor v činnosti.</b>
Nebezpečenstvo	

### 1.3.1 Výstrahy

V tomto návode nájdete niekoľko výstražných symbolov.

	<b>Tento symbol signalizuje nebezpečenstvo ohrozujúce život a zdravie zasiahnutých osôb. Nerešpektovanie príslušného symbolu má za následok vážne ohrozenie zdravia a života zasiahnutých osôb.</b>
Nebezpečenstvo	

	Tento symbol upozorňuje na riziká ohrozenia života a zdravia zasiahnutých osôb. Nerešpektovanie príslušného príkazu môže mať za následok vážne ohrozenie zdravia a života zasiahnutej osoby.
Upozornenie	

	Tento symbol znamená možnosť vzniku nebezpečnej situácie. Nerešpektovanie príslušného príkazu môže mať za následok ľahké poranenie zasiahnutej osoby alebo poškodenie iných vecí.
Pozor	

### 1.3.2 Všeobecné rady

Pri preberaní elektrogenerátora skontrolujte jeho stav a kompletnosť dodávky. S agregátom treba manipulovať bez násillia a nárazov, pričom si treba dopredu pripraviť miesto na jeho skladovanie alebo používanie.

	Pre každým použitím treba: - vedieť okamžite vypnúť generátor, - dokonale poznať všetky ovládače a úkony.
Upozornenie	

Z hľadiska bezpečnosti dodržiavajte interval údržby (pozrite tabuľku údržby). Nikdy nevykonávajte opravy alebo údržbárske práce bez potrebnej skúsenosti a/alebo náležitého náradia.

Nikdy nenechávajte iné osoby používať generátor, ak ste im neposkytli potrebné inštrukcie.

Nikdy nedovoľte deťom dotýkať sa generátora, ani ak je vypnutý. Nespúšťajte generátor v prítomnosti zvierat (strach, zľaknutie atď.)

Nikdy neštartujte motor bez filtra alebo výfuku.



Pri montáži nikdy nezameňte kladné a záporné póly batérií (ak sú vo výbave): zámena môže spôsobiť vážne škody na elektrickom zariadení.

Generátor nikdy nezakrývajte počas prevádzky alebo tesne po zastavení (počkajte, kým motor vychladne).

Nikdy nemažte generátor olejom, ani s úmyslom ochrany pred koróziou; konzervačné oleje sú horľavé a nebezpečné pri vdychovaní.

V každom prípade rešpektujte miestne predpisy týkajúce sa používania generátorov.

### 1.3.3 Opatrenia proti zasiahnutiu elektrickým prúdom

		Počas prevádzky elektrogenerátory dodávajú elektrický prúd: riziko usmrtenia elektrickým prúdom. <b>Pri každom použití elektrogenerátory uzemnite.</b>
Nebezpečenstvo		

Nikdy sa nedotýkajte obnažených káblov alebo rozpojených prípojk. Nikdy nemanipulujte s generátorom, pokiaľ máte vlhké ruky alebo nohy. Zariadenie nikdy nevystavujte vode ani prudkým zmenám teploty a nekladte ho na vlhký podklad.

Elektrické káble a spojky udržiavajte v dobrom stave. Nepoužívajte poškodený materiál: riziko usmrtenia elektrickým prúdom alebo poškodenie vybavenia.

Ak dĺžka spojovacích káblov presahuje 1 meter, zaradte medzi generátor a prístroje diferenciálne ochranné zariadenie. Toto zariadenie musí byť umiestnené vo vzdialenosti maximálne 1 meter od elektrických zástrčiek generátora. Používajte ohybné odolné káble s gumovým plášťom zodpovedajúce norme IEC 60245-4 alebo ekvivalentné káble. Generátor nepripájajte k iným zdrojom napätia (napr. verejná elektrická sieť).

Zvláštny prípad: ak sa predpokladá záložné pripojenie na existujúcu elektrickú sieť, môže ho vykonať iba kvalifikovaný elektrikár, ktorý musí zobrať do úvahy rozdiely v prevádzke zariadenia pri používaní verejnej siete alebo generátora.

Ochrana proti zasiahnutiu elektrickým prúdom je zabezpečená stýkačmi špeciálne určenými pre generátor: v prípade potreby ich vymeňte za stýkače s rovnakou nominálnou hodnotou a charakteristikami.



### 1.3.4 Opatrenia proti požiaru

		<b>Nikdy nepoužívajte generátor v miestach, kde sa nachádzajú výbušniny (riziko iskier).</b> <b>Počas prevádzky odstráňte z blízkosti generátora všetky horľavé a výbušné materiály (benzín, olej, handry a pod.).</b> <b>Generátor nikdy nezakrývajte počas prevádzky alebo tesne po zastavení: vždy počkajte, kým motor vychladne.</b>
Nebezpečenstvo		

### 1.3.5 Opatrenia ochrany pred výfukovými plynmi

		<b>Oxid uhlíka prítomný vo výfukových plynch je toxický a ak je jeho koncentrácia vo vzduchu príliš vysoká, môže zapríčiniť smrť.</b> <b>Elektrogenerátory používajte vždy v dobre vetraných miestnostiach, kde sa plyny nemôžu zhromažďovať.</b>
Nebezpečenstvo		

Z hľadiska bezpečnosti a správnej činnosti elektrogenerátorov je riadne vetranie nevyhnutné (riziko otrávenia, prehriatie motora alebo poškodenie predmetov a majetku v okolí). Ak je potrebné prevádzkovať ich vo vnútri budovy, výfukové plyny bezpodmienečne vyvedte von a zabezpečte vhodné vetranie tak, aby prítomné osoby alebo zvieratá neboli zasiahnuté.

### 1.3.6 Dopĺňanie paliva

		<b>Palivo je extrémne horľavé a jeho výpary sú výbušné.</b> <b>Plnenie treba vykonávať pri vypnutom motore. Zakazuje sa fajčiť, približovať sa s plameňom alebo spôsobovať iskrenie počas plnenia nádrže.</b> <b>Utrite všetky zvyšky paliva čistou handrou.</b>
Nebezpečenstvo		

Skladovanie a manipuláciu s ropnými látkami treba robiť v súlade so zákonom. Pri každom plnení zavrite ventil paliva (ak je ním zariadenie vybavené). Nikdy nedopĺňajte palivo, ak je generátor v chode alebo je zohriaty. Generátor postavte na vodorovný a rovný podklad, aby sa palivo nevylialo na motor. Nádrž dopĺňajte opatrne pomocou lievika, aby ste nevyliali palivo, potom zatiahnite zátku palivového otvoru.

### 1.3.7 Opatrenia proti popáleniam

	Nikdy sa nedotýkajte motora a tlmíča výfuku počas chodu generátora alebo hneď po jeho zastavení.
Upozornenie	

Horúci olej spôsobuje popáleniny, preto sa vyhnite jeho styku s pokožkou. Pred každým zásahom sa ubezpečte, že systém nie je pod tlakom. Nikdy neštartujte alebo nenechajte naštartovaný motor s otvoreným plniacim otvorom oleja (riziko vystreknutia oleja).



### 1.3.8 Zásady používania akumulátorov

			<b>Nikdy nekladte akumulátor do blízkosti plameňa alebo ohňa.</b> <b>Používajte iba izolované nástroje.</b> <b>Nikdy nepoužívajte kyselinu sírovú alebo okyslenú vodu na dopĺňanie elektrolytu.</b>
Nebezpečenstvo			

### 1.3.9 Ochrana životného prostredia

Olej vypúšťajte do nádoby určenej na tento účel: olej nikdy nevypúšťajte a nerozlievajte na zem. Pokiaľ je to možné, predchádzajte zvukovým odrazom od stien alebo iných konštrukcií (zvýšenie hlučnosti). V prípade, že budete generátor používať v zalesnenom, krovinatom alebo trávnom teréne a výfukový tlmáč nie je vybavený ochranným štítom proti iskreniu, vyčistite terén v blízkom okolí a dávajte pozor, aby iskry nespôsobili požiar.

### 1.3.10 Nebezpečnosť rotujúcich častí

		<b>Nikdy sa nepribližujte k rotujúcim častiam s voľným oblečením alebo s dlhými vlasmi bez ochrannej sieťky. Nepokúšajte sa zastaviť, spomaliť alebo zablokovať rotujúcu časť.</b>
<b>Nebezpečnosť</b>		

### 1.3.11 Kapacita elektrogenerátora (prebíjanie)

Pri permanentnom používaní nikdy neprekračujte parametre (v ampéroch a/alebo vo wattoch) nominálneho výkonu generátora. Skôr ako spustíte generátor, prepočítajte si elektrický výkon potrebný pre elektrické zariadenia (vyjadrený vo wattoch). Tento elektrický výkon je uvedený na výrobných štítkoch žiaroviek, elektrických prístrojov, motorov atď. Súčet elektrických výkonov nesmie prekročiť nominálny výkon generátora.

### 1.3.12 Podmienky používania

Uvedené výkony generátorov sa vzťahujú na referenčné podmienky v súlade s ISO 8528-1(2005):

- ✓ Celkový atmosférický tlak: 100 kPa
- ✓ Teplota vzduchu v miestnosti: 25 °C (298K)
- ✓ Relatívna vlhkosť: 30 %

Výkony generátorov klesajú približne o 4 % pre každé zvýšenie teploty o 10 °C a/alebo o 1 % pre každý nárast nadmorskej výšky o 100 m.

## 2. Všeobecný opis

### 2.1. Opis generátora

<b>Obrázok A</b>					
1	Palivová nádrž	2	Zátka palivovej nádrže	3	Tlmič
4	Filter vzduchu	5	Rukoväť ručného štartéra	6	Ručný štartér
7	Ovládanie štartovania a vypnutia	8	Uzemňovacia zásuvka	9	Motor
10	Alternátor	11	Elektrické prípojky	12	Istič
13	Štartér	14	Ventil paliva	15	Protihlukový deflektor

<b>Obrázok B</b>			
1	Konektor	2	Zapaľovacia sviečka

<b>Obrázok C</b>					
1	Vypúšťacia zátka	2	Zátka s mierkou pre plnenie oleja	3	Plniace hrdlo
4	Čierna plniaca zátka				

<b>Obrázok D</b>					
1	Krídlová matica krytu	2	Kryt vzduchového filtra	3	Krídlová matica dielov
4	Papierový diel	5	Penový diel		

<b>Obrázok E</b>					
1	Vypúšťacia palivová zátka	2	Tesnenie	3	Sedimentačná nádoba

<b>Obrázok F</b>					
1	Upevňovacia skrutka	2	Chránič tlmiča výfuku	3	Upevňovacie skrutky chrániča proti iskrám
4	Upevňovacie matice	5	Tlmič výfuku	6	Chránič proti iskrám

### 3. Príprava pred používaním



#### 3.1. Umiestnenie na používanie

Zvoľte čistý a vetraný priestor chránený pred zlými poveternostnými podmienkami.

Generátor umiestnite na horizontálny, rovný a dostatočne pevný povrch, aby nemohol zapadnúť (náklon v žiadnom smere nesmie presiahnuť 10°).

Počítajte so zásobami oleja a paliva v blízkosti miesta používania generátora, pričom dodržiavajte bezpečnú vzdialenosť.

#### 3.2. Uzemnenie generátora

		<b>Bežiacie elektrogenerátory dodávajú elektrický prúd: riziko usmrtenia elektrickým prúdom.</b> <b>Pri každom použití elektrogenerátory uzemnite.</b>
<b>Nebezpečenstvo</b>		

Na uzemnenie generátora používajte medený kábel s prierezom 10 mm<sup>2</sup> spojený s uzemňovacou zástrčkou generátora a uzemňovacím kolíkom z galvanizovanej ocele zastrčeným na 1 m do zeme.



Toto uzemnenie tiež rozptyľuje statickú elektrinu vznikajúcu v elektrických prístrojoch.

#### 3.3. Kontrola stavu oleja v motore

	Skôr ako naštartujete elektrogenerátor, vždy skontrolujte hladinu oleja v motore. Pomocou lievika dolejte odporúčaný olej ( <i>pozri § Technické vlastnosti</i> ) až po hornú značku na mierke.
<b>Pozor</b>	

- 1 Odskrutkujte a vytiahnite zátku s mierkou (obr. C, č. 2) a mierku utrite.
- 2 Zasuňte mierku do plniaceho hrdla (obr. C, č. 3) bez zaskrutkovania.  
*Poznámka: Druhá zátku, čiernej farby (obr. C, č. 4) (avšak bez mierky) sa nachádza pre prípad potreby na druhej strane motora.*
- 3 Skontrolujte vizuálne stav a ak je to potrebné, hladinu doplňte.
- 4 Naskrutkujte zátku s mierkou pre plnenie oleja (obr. C, č. 2) na doraz na plniace hrdlo (obr. C, č. 3).
- 5 Skontrolujte, či nedochádza k únikom.
- 6 Prebytočný olej utrite čistou handrou.

#### 3.4. Kontrola stavu paliva

		<b>Plnenie palivom sa musí vykonávať pri vypnutom motore a v súlade s bezpečnostnými pokynmi (pozri § Čerpanie paliva).</b>
<b>Nebezpečenstvo</b>		

Vizuálne skontrolujte hladinu paliva. Ak je to potrebné, palivo doplňte:

- 1 Odskrutkujte zátku nádrže paliva (obr. A – 2).
- 2 Pomocou lievika palivovú nádrž (č. 1, obr. A) naplňte a dajte pozor, aby ste palivo nerozliali.



	Používajte iba čisté palivo neobsahujúce vodu. Nádrž neprepĺňajte (v plniacom hrdle nesmie byť palivo). Po dotankovaní vždy skontrolujte, či je zátku nádrže poriadne zatvorená. Ak došlo k rozliatiu paliva, skôr ako spustíte elektrogenerátor, ubezpečte sa, že je už suchý a výpary sú rozptýlené.
<b>Pozor</b>	

- 3 Zatiahnite zátku palivovej nádrže.

## 4. Používanie generátora

	Pre každým použitím treba: - vedieť okamžite vypnúť generátor, - dokonale poznať všetky ovládače a úkony.
Upozornenie	<b>Ak potrebujete generátor súrne vypnúť, dajte spínač motora na zastavenie «OFF» alebo « O ».</b>

### 4.1. Postup pri uvedení do prevádzky

- 1 Skontrolujte, či je elektrogenerátor riadne uzemnený (pozri § Uzemnenie elektrogenerátora).
- 2 Vyklopte protihlukový deflektor (obr. A - č. 15) smerom dopredu.
- 3 Otvorte ventil paliva (obr. A – 14).
- 4 Uvedte ovládač sýtiča (obr. A, č. 13) do polohy „“. *Poznámka: Sýtič nepoužívajte, ak je motor zahriaty alebo ak je teplota prostredia vysoká.*
- 5 Uvedte ovládač štartovania a vypnutia (obr. A, č. 7) do polohy „ON“ alebo „I“.
- 6 Otočte jeden raz rukoväťou ručného štartéra (obr. A - č. 5) pomaly, kým neucítite určitý odpor, a potom ju nechajte pomaly vrátiť späť.
- 7 Potom rýchlo a silno zatiahnite za rukoväť ručného štartéra (obr. A - č. 5) až do naštartovania motora.
- 8 Pomaly uvedte ovládač sýtiča (obr. A, č. 13) do polohy „“ a vyčkajte, kým teplota motora nezačne stúpať. Až potom elektrogenerátor používajte.
- 9 Uvedte protihlukový deflektor (obr. A - č. 15) do pôvodnej polohy.

Ak motor nenaštartuje, opakujte tento úkon, až kým motor nenaskočí, pričom postupne otvárajte sýtič.

### 4.2. Funkčnosť

Keď elektrogenerátor nadobudne rovnomerný chod (zhruba po 3 min):

- 1 Skontrolujte, či je zelené tlačidlo ističa (obr. A, č. 12) v stlačenej polohe. V prípade potreby ho stlačte.
- 2 Pripojte prístroje, ktoré chcete používať, do elektrických prípojek (obr. A, č. 11) elektrogenerátora.

*Poznámka: Tieto elektrogenerátory sú vybavené zásuvkami „Schucco“. Výnimočne sa môže stať, že niektoré prístroje nie je možné pripojiť. V takom prípade vám bude na základe požiadania u príslušného predajcu zdarma dodaný adaptér (potrebné predložiť doklad o kúpe). [N° Indigo 0 825 004 002](https://www.indigo.sk)*

### 4.3. Vypnutie

- 1 Odpojte elektrické prípojky (obr. A - č. 11) a nechajte motor bežať naprázdno 1 alebo 2 min.
- 2 Vyklopte protihlukový deflektor (obr. A - č. 15) smerom dopredu.
- 3 Uvedte ovládanie na štartovanie a vypnutie (obr. A, č. 7) do polohy „OFF“ alebo „O“: elektrogenerátor sa vypne.
- 4 Zatvorte ventil paliva (obr. A – 14).
- 5 Uvedte protihlukový deflektor (obr. A - č. 15) do pôvodnej polohy.

	Vždy zabezpečte vhodné vetranie elektrogenerátora. Po vypnutí elektrogenerátora motor naďalej vyžaruje teplo, aj keď stojí.
Varovanie	



## 5. Ochranné prvky

### 5.1. Olejová ochrana

V prípade malého množstva oleja v motore alebo pri nízkom tlaku oleja vypne poistka oleja automaticky motor, aby sa zabránilo akémukoľvek poškodeniu.

Vtedy skontrolujte hladinu oleja, a ak je to potrebné, olej doplňte skôr, ako začnete hľadať inú príčinu poruchy.

### 5.2. Ističe

Elektrický okruh zariadenia je chránený jedným alebo viacerými magnetotepelnými vypínačmi diferenčného alebo tepelného typu. Pri prípadnom preťažení a/alebo skrate môže byť prívod elektrickej energie prerušený.

V prípade potreby vymeňte stykače elektrogenerátorov za stykače s rovnakou nominálnou hodnotou a charakteristikami.

## 6. Program údržby

### 6.1. Vysvetlenie účelu

Údržbárske práce, ktoré je potrebné vykonať, sú uvedené v programe údržby. Ich interval má informačný charakter a platí pre generátory, do ktorých používa benzín a olej zodpovedajúci špecifikáciám uvedenými v tomto návode.

Ak sa generátor používa v sťažených podmienkach, skráťte intervaly medzi údržbárskymi úkonmi.

### 6.2. Tabuľka údržby

Prvok	Úkony, ktoré je nevyhnutné vykonať po uplynutí prvého termínu	Pri každom použití	Po 1. mesiaci alebo po prvých 20 hodinách	Po 3 mesiacoch alebo 50 hodinách	6 mesiacoch alebo 100 hodinách	12 mesiacoch alebo 300 hodinách
Motorový olej	Skontrolujte hladinu	•				
	Vymeňte		•		•	
Filter vzduchu	Skontrolujte	•				
	Vyčistite			•		
Elektrické generátory	Vyčistite				•	
Sací kôš a sedimentačnú nádobu	Vyčistite				•	
Zapaľovaciu sviečku	Skontrolujte - vyčistite				•	
Chránič proti iskrám	Vyčistite				•	
Ventily *	Skontrolujte - nastavte*					•*
Benzínová nádrž*	Vyčistiť*					•*
Prívod benzínu	Skontrolovať (vymeniť, ak je to potrebné)	Každé 2 roky*				

\* Tento úkon zverte niektorému z našich servisných technikov.

V prípade používania prístroja v prašnom prostredí čistite častejšie vzduchový filter.

Pri výnimočnou prípade používania vymeňte olej najneskôr raz za rok.

## 7. Metóda údržby

### 7.1. Čistenie filtra vzduchu

	Nikdy nepoužívajte benzín alebo rozpúšťadlo s nízkym bodom vzplanutia na čistenie filtra vzduchu (riziko požiaru alebo explózie).
Pozor	

❶ Demontujte krídlovú maticu a kryt vzduchového filtra (obr. D, č. 1 & 2).

❷ Snímte filtračné diely (obr. D, č. 4 & 5) a vyčistite ich:

*Papierový diel (obr. D, č. 4):*

1) Niekoľkokrát jemne poklepte diel o pevnú podložku, aby ste odstránili prebytočné nečistoty.

ALEBO: Prežeňte filtrom stlačený vzduch smerom z vnútra von.

Nikdy neskúšajte odstraňovať nečistoty pomocou kefy.

2) Ak je papierový diel príliš znečistený, vymeňte ho.

*Penový diel (obr. D, č. 5):*

1) Vyčistite diel pomocou roztoku teplej vody a bežného čistiaceho prípravku a potom ho dôkladne opláchnite.

ALEBO: Vyčistite ho nehorľavým rozpúšťadlom alebo rozpúšťadlom s vysokým bodom vzplanutia. Penu potom nechajte úplne vyschnúť.

2) Ponorte penový diel do čistého motorového oleja a odstráňte prebytočný olej.

*Poznámka: Pokiaľ v penovom dieli zostane príliš veľké množstvo oleja, z motora sa bude pri štartovaní dymiť.*

❸ Pozorne skontrolujte, či diely nie sú roztrhané alebo prederavené. Ak sú poškodené, vymeňte ich.

❹ Spätnú montáž vykonajte opačným postupom než demontáž.

### 7.2. Čistenie sedimentačnej hlavy

❶ Vyklepte protihlukový deflektor (obr. A - č. 15) smerom dopredu.

❷ Zatvorte ventil paliva (obr. A – 14).

❸ Umiestnite pod karburátor vhodnú nádobu a lievnik podľa obrázka E.

❹ Odskrutkujte vypúšťaciu palivovú zátku (obr. E, č. 1) a vypustte palivo.

❺ Po úplnom vypustení namontujte späť vypúšťaciu zátku paliva.

❻ Snímte sedimentačnú nádobu (č. 3, obr. E) a tesnenie (č. 2, obr. E).

❼ Vyčistite sedimentačnú nádobu (obr. E, č. 3) pomocou nehorľavého rozpúšťadla alebo rozpúšťadla s vysokým bodom vznietenia. Potom ju celú dôkladne vysušte.

❽ Nasadte tesnenie (obr. E - č. 2) a sedimentačnú nádobu (obr. E - č. 3).

❾ Otvorte ventil prívodu paliva (č. 14, obr. A) a skontrolujte, či nedochádza k úniku.

❿ Uvedte protihlukový deflektor (obr. A - č. 15) do pôvodnej polohy.

### 7.3. Čistenie sitka paliva

		<b>Nefajčite, nepribližujte sa s otvoreným ohňom alebo zdrojom iskier. Skontrolujte úniky, utrite akékoľvek stopy po palive a zabezpečte, aby sa výpary rozptýlili pred našartovaním elektrogenerátora.</b>
Nebezpečenstvo		

❶ Zatvorte ventil paliva (obr. A – 14).

❷ Snímte zátku palivovej nádrže (obr. A, č. 2) a sací kôš umiestnený na jej zadnej strane.

❸ Pomocou pištole so suchým vzduchom nízkeho tlaku ofúkajte sací kôš smerom od okraja dovnútra.

❹ Prepláchnite čistým palivom.

❺ Nasadte sací kôš späť a dôkladne naskrutkujte zátku palivovej nádrže (obr. A - č. 2).



## 7.4. Obnovenie oleja v motore

Dodržiavajte pokyny na ochranu životného prostredia (*pozri § Ochrana životného prostredia*) a vypust'te olej do vhodnej nádoby.

- 1 Pri ešte teplom motore vyťahnite zátku s mierkou pre plnenie oleja (obr. C, č. 2) a vypúšťaciu zátku (obr. C, č. 1).
- 2 Po úplnom vypustení naskrutkujte späť a utiahnite vypúšťaciu zátku (obr. C, č. 1).
- 3 Naplňte olejovú skriňu motora odporúčaným olejom a skontrolujte hladinu.
- 4 Nasadte späť a utiahnite zátku s mierkou pre plnenie oleja (obr. C - č. 2).
- 5 Po naplnení oleja skontrolujte, či nedochádza k úniku.
- 6 Vysušte všetky stopy oleja suchou handrou.

## 7.5. Čistenie clony proti iskreniu

- 1 Vyskrutkujte obe upevňovacie 12 mm matice (obr. F - č. 4) a snímte tlmič výfuku (obr. F - č. 5) z valca.
- 2 Odskrutkujte päť upevňovacích skrutiek (obr. F, č. 1) veľkosti 5 mm z chrániča tlmiča výfuku (obr. F - č. 2) a demontujte ochranné zariadenie.
- 3 Vyťahnite upevňovaciu skrutku chrániča proti iskrám (obr. F - č. 3) veľkosti 4 mm a demontujte chránič proti iskrám (obr. F - č. 6).
- 4 Pomocou kovovej kefy odstráňte usadeniny karbónu z chrániča proti iskrám (obr. F, č. 6).  
*Poznámka: Chránič proti iskrám nesmie byť pretrhnutý ani deravý. Ak je to potrebné, vymeňte ho.*
- 5 Namontujte chránič proti iskrám, chránič a tlmič výfuku v poradí opačnom ako pri demontáži.

## 7.6. Kontrola zapalovacej sviečky

- 1 Odpojte konektor (obr. B - č. 1) zapalovacej sviečky a potom demontujte zapalovaciu sviečku (obr. B - č. 2) pomocou kľúča na sviečky.
- 2 Skontrolujte stav sviečky:

Ak sú elektródy opotrebované alebo ak je izolant rozrazený alebo ošúpaný:

- 3 Vymeňte sviečku.
- 4 Nasadte novú sviečku a ručne ju naskrutkujte, aby ste nepoškodili závit.
- 5 Sviečku po umiestnení dotiahnite kľúčom o 1/2 otáčky, aby sa stlačila podložka.

V opačnom prípade:

- 3 Vyčistite sviečku drôtenou kefou.
- 4 Pomocou hrúbkomeru skontrolujte vzdialenosť „X“ elektród: mala by byť 0,7 až 0,8 mm.
- 5 Skontrolujte stav podložky.
- 6 Nasadte sviečku a ručne ju naskrutkujte, aby ste nepoškodili závit.
- 7 Sviečku po umiestnení dotiahnite kľúčom o 1/8 - 1/4 otáčky, aby sa stlačila podložka.

## 7.7. Kontrola matíc a skrutiek

Aby ste predišli akejkoľvek nehode alebo poruche, denne starostlivo kontrolujte všetky skrutky.

- 1 Pred každým spustením a po každom použití prehladnite zariadenie generátora.
- 2 Dotiahnite všetky skrutky, ktoré sa začínajú uvoľňovať.

	Zatiahnutie matíc hlavy valca musí vykonať odborník, obráťte sa na miestneho predajcu.
Upozornenie	

## 7.8. Čistenie generátora

	Umývanie prúdom vody neodporúčame. Umývanie vysokotlakovým čistiacim zariadením je zakázané.
Upozornenie	

Čistenie generátora:

- 1 Odstráňte prach a nečistoty v okolí výfuku.
- 2 Vyčistite generátor, obzvlášť vstupy a výstupy vzduchu motora a alternátora pomocou handry alebo kefy.
- 3 Skontrolujte celkový stav generátora a prípadné poškodené časti vymeňte..



## 8. Skladovanie generátora

Ak elektrogenerátor dlhšie nepoužívate, vykonajte úkony na skladovanie v súlade s vyššie uvedenými pokynmi.

- 1 Sklopte protihlukový deflektor smerom dopredu.
- 2 Zatvorte palivový ventil (do polohy „OFF“), snímte sedimentačnú nádobu a vyprázdňte ju (pozri § Čistenie sedimentačnej nádoby).
- 3 Otvorte ventil paliva (poloha „ON“) a vyprázdňte nádrž do vhodnej nádoby.
- 4 Dajte na miesto sedimentačnú nádobu a zatiahnite ju na doraz.
- 5 Vypustite karburátor uvoľnením vypúšťacej zátky. Zachyťte benzín do vhodnej nádoby.
- 6 Vymeňte motorový olej (pozri § Výmena motorového oleja).
- 7 Vyberte zapaľovaciu sviečku (pozri § Kontrola zapaľovacej sviečky) a nalejte nanajvýš 15 ml motorového oleja do valca otvorom sviečky, než sviečku umiestnite späť.
- 8 Protihlukový deflektor dajte do pôvodnej polohy.
- 9 Pretočte motor bez toho, aby naštartoval, čím sa olej rozotrie vo valcoch.
- 10 Vyčistite vonkajší povrch elektrogenerátora, na poškodené časti naneste antikorózný prípravok a zakryte ho ochrannou plachtou, aby ste ho chránili pred prachom.
- 11 Elektrogenerátor uložte na suché a čisté miesto.

## 9. Vyhľadávanie drobných porúch

Problémy	Možné príčiny	Možné riešenia
Motor sa nedá naštartovať	Pri spustení elektrogenerátora sú pripojené spotrebiče.	Odpojte spotrebiče.
	Zanesený vzduchový filter.	Vyčistite vzduchový filter (pozri § Čistenie vzduchového filtra).
	Zatvorený palivový ventil.	Otvorte palivový ventil (obr. A – 14).
	Nedostatočná hladina paliva.	Doplňte palivo (pozri § Čerpanie paliva).
	Zanesený palivový filter.	Vyčistite palivový filter (pozri § Čistenie palivového filtra).
	Nedostatočná hladina oleja.	Skontrolujte hladinu oleja a v prípade potreby ju doplňte.
	Úniky v prívode paliva, alebo je prívod upchatý.	Dajte skontrolovať, opraviť alebo vymeniť.*
	Chybná zapaľovacia sviečka.	Skontrolujte zapaľovaciu sviečku (pozri § Kontrola zapaľovacej sviečky) a v prípade potreby ju vymeňte.
Zastavenie motora	Upchaté ventilačné otvory.	Vyčistite chrániče nasávania a spätného ťahu.
	Nedostatočná hladina paliva.	Doplňte palivo (pozri § Čerpanie paliva).
	Nedostatočná hladina oleja.	Skontrolujte hladinu oleja a v prípade potreby ju doplňte.
Žiaden elektrický prúd	Spustený(é) istič(e).	Zapnite istič (obr. A – č. 12).
	Chybný napájací kábel prístroja.	Vymeňte kábel.
	Chybná elektrická prípojka.	Dajte skontrolovať, opraviť alebo vymeniť.*
	Chybný alternátor.	Dajte skontrolovať, opraviť alebo vymeniť.*
Zopnutie ističov	Pripojený prístroj alebo chybný kábel.	Odpojte prístroj a kábel.
	Preťaženie (pozri § Kapacita elektrogenerátora).	Odstráňte nadmernú záťaž.

\* Tento úkon zverte niektorému z našich servisných technikov.

SAV len vo Francúzsku:

Pre kontakt na najbližší servis vytočte niektoré z nasledujúcich čísel:

► N° Indigo FAX 0 825 33 99 66

► N° Indigo 0 825 801 100



## 10. Parametre

Model	R 7.5T	
Največja moč / Izhodna moč	6000 W / 4800 W	
Nivo zvočnega pritiska na 1 m	84 dB (A)	
Tip motorja	HONDA GX 390	
Priporočeno gorivo	Neosvinčeni bencin	
Prostornina rezervoarja za gorivo	6,1 l	
Priporočeno olje	SAE 10W30	
Prostornina oljnega korita	1,1 l	
Zaščita pred prenizkim nivojem olja	•	
Varovalno stikalo	•	
Enosmerni tok	X	
Izmenični tok	230 V - 10 A	400 V - 7 A
Vrsta vtičnic	1 x 2P+T - 230 V - 10/16 A	1 x 3P+N+T - 400 V - 16 A
Vrsta svečk	NGK - BPR6ES ali DENSO : W20 EPR-U	
Akumulator	X	
Dimenzije d x š x v	77 x 57 x 59 cm	
Teža (brez goriva)	80 kg	

• : serijsko

○ : opcija

X : nemogoče

## 11. Prierez kablov

### 11.1. Jednofázový

Spôsob uloženia = káble v drážke alebo na neperforovanej podložke / prípustný pokles napätia = 5 % / Viacžilové káble Typ kábla PVC 70 °C (napríklad H07RNF) / Teplota prostredia = 30 °C.			
Menovitý prúd ističa (A)	Odporúčané prierezy kablov		
	0 až 50 m	51 až 100 m	101 až 150 m
	mm <sup>2</sup> / AWG	mm <sup>2</sup> / AWG	mm <sup>2</sup> / AWG
10	4 / 10	10 / 7	10 / 7
16	6 / 9	10 / 7	16 / 5
20	10 / 7	16 / 5	25 / 3
25	10 / 7	16 / 5	25 / 3
32	10 / 7	25 / 3	35 / 2
40	16 / 5	35 / 2	50 / 0
50	16 / 5	35 / 2	50 / 0
63	25 / 3	50 / 0	70 / 2/0

### 11.2. Trojfázový

Spôsob uloženia = káble v drážke alebo na neperforovanej podložke / prípustný pokles napätia = 5 % / Viacžilové káble Typ kábla PVC 70 °C (napríklad H07RNF) / Teplota prostredia = 30 °C.			
Menovitý prúd ističa (A)	Odporúčané prierezy kablov		
	0 až 50 m	51 až 100 m	101 až 150 m
	mm <sup>2</sup> / AWG	mm <sup>2</sup> / AWG	mm <sup>2</sup> / AWG
10	1,5 / 14	2,5 / 12	4 / 10
16	2,5 / 12	4 / 10	6 / 9
20	2,5 / 12	4 / 10	6 / 9
25	4 / 10	6 / 9	10 / 7

## 12. Deklaracija súladu "C.E."

Ime in naslov proizvajalca: SDMO, 12 bis rue de la Villeneuve, CS 92848, 29228 BREST CEDEX 2, FRANCE

Opis opreme	Generator
Proizvajalec	SDMO
Tip	R 7.5 T

Ime in naslov osebe pooblašene za ustvarjanje ih hrambo tehnične datoteke

G. Le Gall, SDMO, 12 bis rue de la Villeneuve, CS 92848, 29228 BREST CEDEX 2, FRANCE

G. Le Gall, pooblašeni zastopnik proizvajalca s tem izjavlja, da je izdelek skladen z naslednjimi direktivami EU:

2006/42/ES / *Direktiva o strojih.*

2006/95/ES / *Direktiva o nizkonapetostni opremi.*

2004/108/ES / *Direktiva o elektromagnetni združljivosti.*

2000/14/ES / *Direktiva o emisiji hrupa opreme, ki se uporablja na prostem.*

Za direktivo 2000/14/ES

Notifikacijski organ:

*CETIM*

*BP 67 F60304 - SENLIS*

Ugotavljanje skladnosti: Priloga VI.

Zajamčen nivo zvočnega tlaka (L<sub>wa</sub>): 97 dB(A).

Izhodna moč: 4800 W

01/2010 - G. Le Gall



## GARANTIE COMMERCIALE



Votre groupe électrogène est couvert par une garantie commerciale que *SDMO Industries* vous accorde, et ce conformément aux dispositions suivantes.

La durée de la garantie de votre groupe électrogène est d'une durée de douze (12) mois ou mille (1000) heures de fonctionnement, à compter de la date d'achat, au premier des deux termes atteints. Si le groupe électrogène ne dispose pas de compteur horaire, le nombre d'heure de fonctionnement à prendre en compte est de huit (8) heures par jour. La garantie doit être appliquée par le distributeur auprès duquel vous avez acquis votre groupe électrogène. En cas de problème avec votre groupe électrogène, *SDMO Industries* vous invite à vous munir de votre facture d'achat et de contacter le distributeur ou, le cas échéant, le Service Après-Vente de *SDMO Industries* au numéro suivant : 0 825 801 100 (numéro indigo, 0.15€ttc/min). Le Service Client de *SDMO Industries* est à votre disposition pour répondre à vos interrogations concernant les modalités d'application de la garantie ; ses coordonnées étant les suivantes : SDMO INDUSTRIES -12, Bis rue de la Villeneuve - CS 92848 - 29228 Brest Cedex 2 – Tél : +33298414141 – Fax : +33298416307 -www.sdmo.com.

### 1. MODALITES ET CONDITIONS D'APPLICATION DE LA GARANTIE

La garantie débute à compter de la date d'achat du groupe électrogène par le premier utilisateur. Cette garantie est transférée avec le groupe électrogène lorsque le premier utilisateur le cède, à titre gratuit ou à titre onéreux, et ce pour la durée de garantie initiale restant à courir, qui ne peut être prolongée.

La garantie ne peut s'appliquer que sur présentation d'une facture d'achat lisible, mentionnant la date d'achat, le type du groupe électrogène, le numéro de série, les nom, et adresse et cachet commercial du distributeur. *SDMO Industries* se réserve le droit de refuser d'appliquer la garantie dans le cas où aucun document ne peut justifier le lieu et la date d'acquisition du groupe électrogène. Cette garantie donne droit à la réparation ou à l'échange du groupe électrogène ou de ses composants, jugés défectueux par *SDMO Industries* après expertise en ses ateliers ; *SDMO Industries* se réservant le droit de modifier les dispositifs du groupe électrogène pour satisfaire à ses obligations. Le groupe électrogène ou les composants remplacé(s) sous garantie redevient(nent) la propriété de *SDMO Industries*.

### 2. LIMITATION DE LA GARANTIE

La garantie s'applique pour les groupes électrogènes installés, utilisés et maintenus conformément à la documentation remise par *SDMO Industries* et en cas de vice de fonctionnement du groupe électrogène, provenant d'un défaut de conception, de fabrication ou de matière. *SDMO Industries* ne garantit pas la tenue des performances du groupe électrogène, ni son fonctionnement ou sa fiabilité s'il est utilisé à des fins spécifiques. *SDMO Industries* ne pourra, en aucun cas, être tenue pour responsable des dommages immatériels, consécutifs ou non aux dommages matériels, tels que et notamment, la liste étant non limitative : pertes d'exploitation, frais ou dépenses quelconques résultant de l'indisponibilité du groupe électrogène, etc. La garantie se limite au coût lié à la réparation ou au remplacement du groupe électrogène ou à l'un de ses composants, excluant les consommables. La garantie couvre ainsi les frais de main d'œuvre et de pièces, hors frais de déplacement. Les frais de transport du groupe électrogène ou de l'un de ses composants jusqu'aux ateliers de SDMO INDUSTRIES ou de l'un de ses agents agréés sont à la charge du Client ; les frais de transport « retour » restant à la charge de *SDMO Industries*. Toutefois et dans le cas où la garantie ne s'applique pas, les frais de transport seront intégralement pris en charge par le Client.

### 3. CAS D'EXCLUSION DE LA GARANTIE

La garantie est exclue dans les cas suivants : dommages liés au transport du groupe électrogène ; mauvaise installation ou installation non-conforme aux préconisations de *SDMO Industries* et/ou aux normes techniques et de sécurité ; utilisation de produits, de composants, de pièces de rechange, de combustible ou de lubrifiants, qui ne sont pas conformes aux préconisations ; mauvaise utilisation ou utilisation anormale du groupe électrogène ; modification ou transformation du groupe électrogène ou de l'un de ses composants, non autorisée par *SDMO Industries* ; usure normale du groupe électrogène ou de l'un de ses composants ; détérioration provenant d'une négligence, d'un défaut de surveillance, d'entretien ou de nettoyage du groupe électrogène ; cas de force majeure, cas fortuits ou causes extérieures (catastrophe naturelle, incendie, choc, inondation, foudre, etc.) ; utilisation du groupe électrogène avec une charge insuffisante ; mauvaise condition de stockage du groupe électrogène. Les composants suivants sont également exclus de la garantie : les échappements, les circuits et systèmes d'alimentation en carburant situés en amont des filtres à carburant / carburateur/ injecteur, AVR, les systèmes de démarrages (batteries, démarreurs, lanceurs), les capots, les filtres, les flexibles et les durites, les joints d'étanchéité, les courroies, les relais, les fusibles, les interrupteurs, les lampes, les diodes, les commutateurs, les sondes (de niveau, de pression, de température, etc.), les indicateurs de mesures, et tous les éléments consommables et pièces d'usure.

## COMMERCIAL WARRANTY



Your generating set is covered by a commercial warranty granted by *SDMO Industries* in accordance with the following provisions.

The warranty period for your generating set shall last for a term of twelve (12) months or one thousand (1,000) hours of operation, whichever occurs first and starting from the date of purchase. If the generating set does not have an hour meter, the number of operating hours shall be deemed to be eight (8) hours per day. The warranty must be executed by the distributor from whom you purchased your generating set. In the event of a problem with your generating set, you are requested by *SDMO Industries* to contact the distributor and present your purchase invoice or, where applicable, the After Sales Service of *SDMO Industries* on the following number: +33298414141. The Customer Services Department of *SDMO Industries* is available to answer any questions you may have regarding the application of the guarantee; contact details are as follows: SDMO INDUSTRIES -12, Bis rue de la Villeneuve - CS 92848 - 29228 Brest Cedex 2 – Tel: +33298414141 – Fax: +33298416307 - www.sdmo.com.

### 1. TERMS OF THE WARRANTY

The warranty commences on the date of first purchase of the generating set. The warranty is transferred with the generating set when it is assigned by the first user, with or without financial consideration, and for the remaining term of the initial warranty which cannot be extended. The warranty is only valid on presentation of a legible purchase invoice on which is stated the date of purchase, the type of generating set, the serial number, and which includes the distributor's name, address and company stamp. *SDMO Industries* reserves the right to refuse to honour the warranty in the absence of documentary evidence of the date and place of purchase of the generating set.

This warranty confers the right to the repair or replacement of the generating set or any of its components judged to be faulty by *SDMO Industries* following evaluation in its workshops; *SDMO Industries* reserves the right to meet its obligations by modifying any of the generating set's devices. The generating set or component(s) replaced under warranty become the property of *SDMO Industries*.

### 2. LIMITATIONS OF THE WARRANTY

The warranty applies to generating sets which have been installed, operated and maintained in accordance with the documentation supplied by *SDMO Industries* and, in the case of a generating set malfunction, when this is due to faulty design, manufacture or materials. *SDMO Industries* does not guarantee the performance levels of the generating set, nor its operation or reliability, for any specific purpose. Under no circumstances can *SDMO Industries* be held responsible for any consequential loss, whether or not arising out of material damage, such as and in particular, but not exclusively: operating losses, expenses or other costs of whatever nature, as a result of the non-availability of the generating set. The warranty is limited to costs associated with the repair or replacement of the generating set or any of its components, excluding consumables. The warranty therefore covers the cost of parts and labour, excluding travelling expenses. Transportation costs of the generating set or of any of its components to SDMO INDUSTRIES workshops, or to any of its approved agents, are the responsibility of the Customer; "return" transportation costs will be paid for by *SDMO Industries*. However, in the case of the warranty not being honoured, all transportation costs are to be paid by the Customer.

### 3. WARRANTY EXCLUSION

Warranty exclusion applies in the following cases: damage caused during transportation of the generating set; incorrect installation or installation not complying with *SDMO Industries* recommendations and/or technical and safety standards; use of non-recommended products, components, replacement parts, fuel or lubricants; incorrect or abnormal use of the generating set; modification or conversion of the generating set or any of its components not authorised by *SDMO Industries*; normal wear and tear of the generating set or any of its components; damage caused by negligence, lack of supervision, maintenance or cleaning of the generating set; force majeure, acts of God or other external causes (natural disaster, fire, impact, flooding, lightning, etc.); operating of the generating set with insufficient charge; inadequate storage conditions of the generating set. The following components are also excluded from the warranty: exhausts, fuel supply circuits and systems located upstream of fuel/carburettor/injector filters, AVR, starting systems (batteries, starters, recoil starters), enclosures, filters, pipes and hoses, seals and gaskets, belts, relays, fuses, push buttons, bulbs, diodes, switches, sensors (fluid levels, pressure, temperature, etc.), measurement indicators and all consumables and wearing parts.

## GARANTÍA COMERCIAL



El grupo electrógeno está cubierto por una garantía comercial de *SDMO Industries*, conforme a las disposiciones siguientes.

La duración de la garantía del grupo electrógeno es, bien de doce (12) meses, bien de mil (1000) horas de operación, el plazo que llegue antes a partir de la fecha de compra. Si el grupo electrógeno no dispone de contador horario, el número de horas de operación consideradas es de ocho (8) horas por día. La garantía debe ser aplicada por el distribuidor al que adquirió el grupo electrógeno. En caso de problemas con el grupo electrógeno, *SDMO Industries* le invita a ponerse en contacto con el distribuidor (tenga a mano la factura) o, en su caso, con el Servicio postventa al cliente de *SDMO Industries* en el número siguiente: +33298414141. El Servicio de atención al cliente *SDMO Industries* está a su disposición para responder a las preguntas sobre los términos de aplicación de la garantía. Las coordenadas son las siguientes: SDMO INDUSTRIES -12, Bis rue de la Villeneuve - CS 92848 - F-29228 Brest Cedex 2 – Tel.: +33 298 414 141 – Fax: +33 298 416 307 -www.sdmo.com.

### 1. TÉRMINOS Y CONDICIONES DE APLICACIÓN DE LA GARANTÍA

El período de garantía comienza a correr desde la fecha de compra del grupo electrógeno por el primer usuario. Esta garantía se transfiere con el grupo electrógeno en caso de cesión por parte del usuario, ya sea a título gratuito u oneroso, por la duración restante de la garantía original, que no puede ser ampliada. La garantía sólo es aplicable mediante la presentación de la factura de compra legible, que mencione la fecha de compra, el tipo de grupo electrógeno, el número de serie, el nombre, dirección y sello comercial del distribuidor. *SDMO Industries* se reserva el derecho de no aplicar la garantía en el caso en el que no se entregue un documento que justifique el lugar y fecha de compra del grupo electrógeno. Esta garantía otorga derecho a la reparación o el cambio del grupo electrógeno o de los componentes que se juzgen defectuosos por parte de *SDMO Industries*, tras el correspondiente examen en sus talleres. *SDMO Industries* se reserva el derecho de modificar los dispositivos del grupo electrógeno para cumplir con sus obligaciones. El grupo electrógeno o los componentes sustituidos bajo la garantía serán propiedad de *SDMO Industries*.

### 2. LIMITACIÓN DE LA GARANTÍA

La garantía se aplica a los grupos electrógenos instalados, operados y mantenidos de acuerdo con la documentación proporcionada por *SDMO Industries* y en caso de mal funcionamiento del grupo electrógeno, de fallo de diseño, de fallo de obra o materiales. *SDMO Industries* no garantiza que las características del grupo electrógeno permanezcan inmutables, ni el funcionamiento, ni la fiabilidad si se utiliza con fines específicos. *SDMO Industries* no será, en ningún caso, responsable de los daños inmatériales producidos como consecuencia directa o indirecta de los daños materiales, como por ejemplo pero sin limitarse a: pérdidas de explotación, costes y gastos que pudieran resultar de la indisponibilidad del grupo electrógeno, etc.

La garantía se limita al coste de la reparación o la sustitución del grupo electrógeno o cualquiera de sus componentes, con excepción de los consumibles. La garantía cubre de este modo el coste de la mano de obra y las piezas, exceptuando los gastos de desplazamiento. Los gastos de transporte del grupo electrógeno o cualquiera de sus componentes hasta los talleres de *SDMO Industries* o cualquiera de los agentes autorizados correrán a cargo del cliente. Los gastos de transporte de «retorno» correrán a cargo de *SDMO Industries*. Sin embargo, en el caso de que la garantía no sea de aplicación, los gastos de transporte serán sufragados en su totalidad por el cliente.

### 3. CASOS EXCLUIDOS DE LA GARANTÍA

La garantía no cubre los siguientes casos: daños del grupo electrógeno como consecuencia del transporte; instalación defectuosa o instalación no conforme con las recomendaciones de *SDMO Industries* y/o las normas técnicas y de seguridad; utilización de productos, componentes, piezas de repuesto, combustibles o lubricantes que no se ajusten a las recomendaciones; uso indebido o anómalo del grupo electrógeno; alteración o modificación del grupo electrógeno o cualquiera de sus componentes sin autorización de *SDMO Industries*; desgaste normal del grupo electrógeno o de uno de sus componentes; deterioro como consecuencia de una negligencia o la falta de supervisión, de mantenimiento o limpieza del grupo electrógeno; casos de fuerza mayor, casos fortuitos o causas externas (catástrofes naturales, incendios, descargas, inundaciones, rayos, etc.); uso del grupo electrógeno con una carga insuficiente; condiciones de almacenamiento del grupo electrógeno defectuosas. Los siguientes componentes están también excluidos de la garantía: escapes; circuitos y sistemas de alimentación de combustible situados aguas arriba de los filtros de combustible/carburador/injector; regulador automático de tensión (AVR); sistemas de arranque (baterías, motores de arranque, arranque con cable retráctil); capós; filtros; manguitos y conexiones; juntas; correas; relés; fusibles; interruptores; lámparas; diodos; conmutadores; sensores (nivel, presión, temperatura, etc.); indicadores de medidas; y todos los artículos consumibles y piezas de desgaste.

### WERKSGARANTIE

 Ihr Stromerzeuger besitzt eine Werksgarantie, die *SDMO Industries* Ihnen gemäß den folgenden Bestimmungen gewährleistet. Die Gewährleistungsdauer Ihres Stromerzeugers beträgt zwölf (12) Monate oder eintausend (1000) Betriebsstunden ab Kaufdatum, je nachdem, was zuerst eintritt. Falls der Stromerzeuger nicht mit einem Stundenzähler ausgerüstet ist, beträgt die zu berechnende Stundenzahl acht (8) Betriebsstunden pro Tag. Die Garantie muss vom Händler gewährt werden, bei dem Sie den Stromerzeuger gekauft haben. Falls Probleme an Ihrem Stromerzeuger auftreten sollten, bittet *SDMO Industries* Sie, sich unter Vorlage Ihrer Quittung an Ihren Händler zu wenden oder den Kundendienst von *SDMO Industries* unter folgender Nummer zu kontaktieren: +33298414141. Der Kundendienst von *SDMO Industries* steht zu Ihrer Verfügung, um Ihre Fragen bezüglich der Anwendbarkeit der Garantie zu beantworten; die Kontaktdaten sind folgende: *SDMO INDUSTRIES* -12, Bis rue de la Villeneuve - CS 92848 - 29228 Brest Cedex 2 – Tel.: +33298414141 – Fax: +33298416307 -www.sdmo.com.

#### 1. ANWENDUNGSMODALITÄTEN UND -BESTIMMUNGEN FÜR DIE GARANTIE

Die Gewährleistungsfrist beginnt mit dem Kaufdatum des Stromerzeugers durch den Erstbesitzer. Diese Garantie wird mit dem Stromerzeuger übertragen, falls der Erstbesitzer diesen unentgeltlich oder durch Verkauf veräußert und beläuft sich auf die restliche Gewährleistungsdauer der ursprünglichen Garantie, die nicht verlängert werden kann. Garantieleistungen können nur unter Vorlage einer lesbaren Quittung, die Kaufdatum, Typ des Stromerzeugers, Seriennummer, Name und Adresse sowie Firmenstempel des Händlers ausweist, eingefordert werden. *SDMO Industries* behält sich das Recht vor, die Anwendung der Garantie zu verweigern, falls keine Nachweise des Kauforts und -datums des Stromerzeugers erbracht werden können. Diese Garantie berechtigt zur Reparatur oder zum Austausch des Stromerzeugers oder seiner Bauteile, die seitens *SDMO Industries* nach einer Begutachtung in seinen Betrieben als fehlerhaft eingestuft werden; *SDMO Industries* behält sich vor, Vorrichtungen des Stromerzeugers zu verändern, um seine Verpflichtungen zu erfüllen. Der ersetzte Stromerzeuger oder die ersetzten Bauteile gehen wieder in den Besitz von *SDMO Industries* über.

#### 2. GARANTIEBESCHRÄNKUNGEN

Die Garantie bezieht sich auf Stromerzeuger, die gemäß den von *SDMO Industries* ausgehändigten Unterlagen installiert, verwendet und gewartet wurden, und gilt, wenn die Funktionsstörung des Stromerzeugers durch einen Planungs-, Fabrikations- oder Materialfehler entsteht. *SDMO Industries* gewährt keine Garantie weder für die gleichbleibende Leistung des Stromerzeugers noch für die Funktion oder Zuverlässigkeit, wenn dieser für spezifische Zwecke eingesetzt wird. *SDMO Industries* kann keinesfalls für immaterielle Schäden haftbar gemacht werden, die infolge oder unabhängig von materiellen Schäden auftreten, darunter, jedoch nicht ausschließlich: Betriebseinbußen, Kosten oder Ausgaben jeglicher Art, die durch die Nichtverfügbarkeit des Stromerzeugers entstehen, etc. Die Garantie deckt nur die Kosten ab, die durch die Reparatur oder den Ersatz des Stromerzeugers oder eines seiner Bauteile, mit Ausnahme der Betriebsstoffe, entstehen. Die Garantie deckt die Kosten für die Arbeitszeit und die Teile ab, Transportkosten werden nicht übernommen. Die Transportkosten des Stromerzeugers oder eines seiner Bauteile bis zu den Betrieben von *SDMO INDUSTRIES* oder einem seiner anerkannten Vertreter hat der Kunde zu tragen; die Kosten für die Rücksendung an den Kunden übernimmt *SDMO Industries*. Für den Fall, dass die Garantie im jeweiligen Fall keine Anwendung findet, hat der Kunde ebenfalls die gesamten Transportkosten zu tragen.

#### 3. AUSSCHLUSS DER GARANTIE

In folgenden Fällen wird keine Garantie gewährt: Schäden durch den Transport des Stromerzeugers; mangelhafte Installation oder nicht den Vorschriften von *SDMO Industries* und/oder den technischen und Sicherheitsnormen entsprechende Installation; Verwendung von Produkten, Bauteilen, Ersatzteilen, Kraftstoffen oder Schmiermitteln, die nicht den Vorschriften entsprechen; unsachgemäße oder anormale Verwendung des Stromerzeugers; Änderung oder Umbau des Stromerzeugers oder eines seiner Bauteile, die nicht von *SDMO Industries* genehmigt wurden; normaler Verschleiß des Stromerzeugers oder eines seiner Bauteile; Beschädigung durch Fahrlässigkeit, fehlerhafte Wartung, Pflege oder Reinigung des Stromerzeugers; höhere Gewalt, unvorhersehbare Ereignisse oder äußere Einwirkung (Naturkatastrophe, Brand, Stoß, Überflutung, Blitzeinschlag, etc.); Verwendung des Stromerzeugers mit unzureichender Ladung; mangelhafte Lagerungsbedingungen des Stromerzeugers. Folgende Bauteile sind ebenfalls von der Garantie ausgeschlossen: Entlüftungen, vor Kraftstofffiltern / Vergaser / Einspritzung befindliche Versorgungskreise und -systeme, Automatischer Spannungsregler (AVR), Anlasssysteme (Batterien, Anlasser, Starter), Deckel, Filter, Schläuche und Leitungen, Dichtungen, Riemen, Relais, Sicherungen, Unterbrecher, Leuchten, Dioden, Schalter, Sonden (Füllstand, Druck, Temperatur, etc.), Messanzeigen und sämtliche Verbrauchsmittel und Verschleißteile.

### GARANZIA COMMERCIALE

 Il vostro gruppo elettrogeno è coperto da una garanzia commerciale che *SDMO Industries* vi concede in conformità con le seguenti disposizioni. La durata della garanzia del vostro gruppo elettrogeno è di dodici (12) mesi o mille (1000) ore di funzionamento, che decorrono dalla data di acquisto, a seconda di quale dei due termini sia raggiunto per primo. Se il gruppo elettrogeno non è provvisto di un contatore, il numero di ore di funzionamento che sarà tenuto in considerazione è pari a otto (8) ore giornaliere. La garanzia deve essere applicata dal distributore presso il quale avete acquistato il vostro gruppo elettrogeno. Nel caso in cui si presenti un problema con il vostro gruppo elettrogeno, *SDMO Industries* vi invita a munirvi della vostra fattura di acquisto e a contattare il distributore o, se è il caso, il Servizio assistenza di *SDMO Industries*, al seguente numero: +33298414141. Il Servizio di Assistenza Clienti di *SDMO Industries* è a vostra completa disposizione per rispondere alle richieste riguardanti le modalità di applicazione della garanzia, al seguente recapito: *SDMO INDUSTRIES* -12, Bis rue de la Villeneuve - CS 92848 - 29228 Brest Cedex 2 – Tel.: +33298414141 – Fax: +33298416307 -www.sdmo.com.

#### 1. MODALITÀ E CONDIZIONI DI APPLICAZIONE DELLA GARANZIA

La garanzia decorre a partire dalla data di acquisto del gruppo elettrogeno da parte dell'utente iniziale. Tale garanzia è trasferita assieme al gruppo elettrogeno, quando il primo utente lo cede, a titolo gratuito o oneroso, e questo per la durata della garanzia iniziale che rimane da trascorrere, durata che non può essere prolungata. La garanzia può essere applicata solo dietro presentazione di una fattura di acquisto leggibile, che riporti la data di acquisto, il modello del gruppo elettrogeno, il numero di serie, il nome, l'indirizzo e il timbro commerciale del distributore. *SDMO Industries* si riserva il diritto di rifiutare l'applicazione della garanzia in assenza di un documento che possa comprovare il luogo e la data di acquisto del gruppo elettrogeno. Questa garanzia dà diritto alla riparazione o alla sostituzione del gruppo elettrogeno o dei suoi componenti, se giudicati difettosi da *SDMO Industries*, dopo un esame nei suoi laboratori; *SDMO Industries* si riserva il diritto di modificare i dispositivi del gruppo elettrogeno per ottemperare ai suoi obblighi. Il gruppo elettrogeno o i componenti sostituiti in garanzia tornano di proprietà di *SDMO Industries*.

#### 2. LIMITAZIONI DELLA GARANZIA

La garanzia si applica ai gruppi elettrogeni installati, utilizzati e mantenuti in conformità con la documentazione fornita da *SDMO Industries* e in caso di vizio di funzionamento del gruppo elettrogeno imputabile ad un errore di progettazione, di fabbricazione o di materiale. *SDMO Industries* non garantisce la tenuta delle prestazioni del gruppo elettrogeno, né il suo funzionamento o la sua affidabilità se questo è utilizzato per scopi diversi da quelli a cui è destinato. *SDMO Industries* non potrà, in alcun caso, essere ritenuta responsabile per i danni immateriali, conseguenti o non conseguenti ai danni materiali, quali in particolare, tenendo presente che l'elenco non è tassativo: perdite di esercizio, costi o spese qualsiasi derivanti dall'indisponibilità del gruppo elettrogeno, ecc. La garanzia si limita al costo legato alla riparazione o alla sostituzione del gruppo elettrogeno o di uno dei suoi componenti, con l'esclusione dei materiali di consumo. La garanzia copre pertanto i costi di manodopera e dei pezzi, salvo le spese di viaggio. Le spese di trasporto del gruppo elettrogeno o di un suo componente fino ai laboratori di *SDMO INDUSTRIES* o di uno dei suoi rappresentanti autorizzati sono a carico del Cliente; le spese di trasporto per il "ritorno" del pezzo sono invece a carico di *SDMO Industries*. Tuttavia, nel caso in cui la garanzia non sia applicabile, le spese di trasporto sono integralmente a carico del Cliente.

#### 3. CASI DI ESCLUSIONE DELLA GARANZIA

La garanzia è esclusa nei casi seguenti: danni derivanti dal trasporto del gruppo elettrogeno; errata installazione o installazione non conforme alle raccomandazioni di *SDMO Industries* e/o alle norme tecniche o di sicurezza; impiego di prodotti, componenti, pezzi di ricambio, combustibile o lubrificanti non conformi alle raccomandazioni; errato utilizzo o utilizzo anormale del gruppo elettrogeno; modifica o trasformazione del gruppo elettrogeno o di un suo componente non autorizzata da *SDMO Industries*; normale usura del gruppo elettrogeno o di un suo componente; deterioramento dovuto a negligenza o mancata vigilanza, manutenzione o pulizia del gruppo elettrogeno; in casi di forza maggiore, eventi accidentali o cause esterne (catastrophe naturale, incendio, urto, inondazione, fulmine, ecc...); utilizzo del gruppo elettrogeno con una carica insufficiente; cattive condizioni di immagazzinamento del gruppo elettrogeno. I seguenti componenti sono ugualmente esclusi dalla garanzia: gli scarichi, i circuiti e i sistemi di alimentazione di carburante situati a monte dei filtri del carburante / carburatore / iniettore, regolatore automatico di tensione (AVR), i sistemi di avviamento (batterie, motorini di avviamento, innesti), le coperture, i filtri, i tubi flessibili e i manicotti di gomma, le guarnizioni di tenuta, le cinghie, i relé, i fusibili, gli interruttori, le lampade, i diodi, i commutatori, le sonde (di livello, di pressione, di temperatura, ecc...), gli indicatori di misura e tutti gli elementi consumabili e i componenti usurabili.

## GARANTIA COMERCIAL

 O seu grupo electrogéneo está coberto por uma garantia comercial de *SDMO Industries*, de acordo com as seguintes disposições.

A duração da garantia do seu grupo electrogéneo é de doze (12) meses ou mil (1000) horas de funcionamento, a contar da data da sua aquisição. Se o grupo electrogéneo não incorpora um contador horário, o número de horas de funcionamento considerado será de oito (8) horas por dia. A garantia deve ser aplicada pelo distribuidor onde adquiriu o seu grupo electrogéneo. No caso de experimentar qualquer problema com o seu grupo electrogéneo, *SDMO Industries* recomenda que contacte o seu distribuidor ou, segundo o caso, o Serviço pós-venda de *SDMO Industries* através do número: +33298414141, tendo sempre consigo a factura de compra do grupo electrogéneo. O serviço de atenção ao cliente de *SDMO Industries* está à sua disposição para responder às suas questões relativamente às modalidades de aplicação da garantia: *SDMO INDUSTRIES -12, Bis rue de la Villeneuve - CS 92848 - 29228 Brest Cedex 2 - Tel: +33298414141 - Fax: +33298416307 - www.sdmo.com.*

### 1. MODALIDADES E CONDIÇÕES DE APLICAÇÃO DA GARANTIA

O prazo de validade da garantia tem início na data de compra do grupo electrogéneo pelo primeiro utilizador. Esta garantia é transferível com o grupo electrogéneo no momento da sua cedência ou venda por parte do primeiro utilizador, até se esgotar o prazo de validade restante, que não é prolongável. A garantia só pode ser accionada mediante a apresentação de uma factura de compra legível, na qual constem a data de aquisição, o tipo de grupo electrogéneo, o número de série, o nome, endereço e o carimbo comercial do distribuidor. *SDMO Industries* reserva-se o direito de recusar a aplicação da garantia nos casos em que não exista qualquer documento comprovativo do local e da data de aquisição do grupo electrogéneo. A garantia cobre a reparação e a troca do grupo electrogéneo ou de qualquer dos seus componentes considerados defeituosos por *SDMO Industries* após inspecção levada a cabo nas suas oficinas; *SDMO Industries* reserva-se o direito de modificar os dispositivos do grupo electrogéneo para satisfazer as suas obrigações. O grupo electrogéneo ou o(s) componente(s) substituído(s) sob garantia são propriedade de *SDMO Industries*.

### 2. LIMITAÇÃO DA GARANTIA

A garantia é válida para grupos electrogéneos instalados, utilizados e mantidos em conformidade com a documentação fornecida por *SDMO Industries*, e no caso de falhas de funcionamento do grupo electrogéneo originadas por uma falha do desenho, do fabrico, ou de material. *SDMO Industries* não garante o correcto desempenho, funcionamento ou a fiabilidade do grupo electrogéneo no caso da sua utilização para fins específicos. *SDMO Industries* não poderá em qualquer caso ser responsabilizada por quaisquer danos não materiais, resultantes ou não dos danos materiais sofridos, como por exemplo: perdas de exploração, gastos ou despesas resultantes da indisponibilidade do grupo electrogéneo, etc. A garantia cobre apenas os custos relativos à reparação ou substituição do grupo electrogéneo ou de qualquer dos seus componentes, com exclusão dos consumíveis. A garantia cobre também os custos de mão de obra e das peças, excluindo os custos de deslocação. Os custos de transporte do grupo electrogéneo ou de qualquer dos seus componentes até às oficinas de *SDMO INDUSTRIES* ou de um dos seus agentes associados correrão por conta do Cliente; os gastos de transporte «de retorno» serão cobertos por *SDMO Industries*. Nos casos em que não seja aplicável a presente garantia, os custos de transporte serão integralmente tidos em conta pelo Cliente.

### 3. CASO DE EXCLUSÃO DA GARANTIA

A garantia não é válida nos seguintes casos: danos derivados do transporte do grupo electrogéneo; instalação incorrecta ou em desconformidade com as indicações de *SDMO Industries* e/ou as normas técnicas e de segurança; utilização de produtos, componentes, peças de reposição, combustível ou lubrificantes que não estejam em conformidade com as especificações; má utilização ou utilização anómala do grupo electrogéneo; modificação ou transformação do grupo electrogéneo ou de qualquer dos seus componentes não autorizada por *SDMO Industries*; utilização anormal do grupo electrogéneo ou que qualquer dos seus componentes; deterioro do grupo electrogéneo resultante de negligência, de um defeito de inspecção, manutenção ou limpeza do grupo electrogéneo; casos de força maior, casos fortuitos ou causas externas (catástrofe natural, incêndio, acidente, inundação, raios, etc.); utilização do grupo electrogéneo com uma carga insuficiente; más condições de armazenagem do grupo electrogéneo. Não se encontram abrangidos pela presente garantia os seguintes componentes: escapes, circuitos e sistemas de alimentação de combustível situados a montante dos filtros de combustível / carburador / injector, AVR, os sistemas de arranque (baterias, arranqueadores, arranque de cabo), capôs, filtros, tubagens flexíveis e rígidas, juntas de estanqueidade, correias, relés, fusíveis, interruptores, lâmpadas, díodos, comutadores, sensores (de nível, de pressão, de temperatura, etc.), indicadores de medição, e todos os elementos consumíveis e peças sujeitas a desgaste pelo uso.

## COMMERCIELE GARANTIE

 Uw stroomaggregaat wordt gedekt door een commerciële garantie die u wordt gegeven door *SDMO Industries*, en dit in overeenstemming met de volgende bepalingen.

De garantietermijn voor uw stroomaggregaat bedraagt twaalf (12) maanden, of duizend (1000) werkuren, te rekenen vanaf de dag van aankoop, afhankelijk van welke waarde het eerst wordt bereikt. Indien het stroomaggregaat niet beschikt over een bedrijfsurenteller wordt voor het aantal bedrijfsuren acht (8) uur per dag gerekend.

De garantie moet worden toegepast door de verdeler bij wie u uw stroomaggregaat hebt aangekocht. Bij problemen met uw stroomaggregaat vraagt *SDMO Industries* u om uw aankoopfactuur mee te nemen en de verdeler te contacteren of, in voorkomend geval, de service na verkoop van *SDMO Industries* op volgend nummer: +33298414141. Indien u vragen hebt inzake de modaliteiten voor de toepassing van de garantie zal de klantendienst van *SDMO Industries* u hierop graag een antwoord geven. Hieronder vindt u de contactgegevens: *SDMO INDUSTRIES -12, Bis rue de la Villeneuve - CS 92848 - 29228 Brest Cedex 2 - Tel: +33298414141 - Fax: +33298416307 - www.sdmo.com.*

### 1. MODALITEITEN EN VOORWAARDEN VOOR TOEPASSING VAN DE GARANTIE

De garantietermijn vangt aan vanaf de aankoopdatum van het stroomaggregaat door de eerste gebruiker. Deze garantie wordt samen met het stroomapparaat doorgegeven wanneer de eerste gebruiker er afstand van doet, zij het gratis of tegen betaling, en dit voor de duur van de resterende garantietermijn die niet kan worden verlengd. De garantie kan alleen worden toegepast op voorlegging van een leesbare aankoopfactuur, waarop de datum van aankoop, het type van het stroomaggregaat, het serienummer, de naam, adres en stempel van de verdeler, vermeld staan. *SDMO Industries* behoudt zich het recht voor om het toepassen van de garantie te weigeren wanneer geen enkel document kan worden voorgelegd dat de plaats en datum van aankoop van het stroomaggregaat aantoont. Deze garantie geeft recht op herstel of inwisseling van het stroomaggregaat of de componenten ervan waarvan door *SDMO Industries*, na beoordeling in zijn werkplaats, wordt erkend dat ze mankementen vertonen; *SDMO Industries* behoudt zich daarbij het recht voor om de opstelling van het stroomaggregaat te wijzigen om aan zijn verplichtingen tegemoet te komen. Het stroomaggregaat of de componenten die onder de garantie worden vervangen, worden opnieuw eigendom van *SDMO Industries*.

### 2. BEPERKING VAN DE GARANTIE

De garantie is van toepassing op de stroomaggregaten die werden geïnstalleerd, gebruikt en onderhouden in overeenstemming met de documentatie die door *SDMO Industries* wordt meegeleverd, en in geval van een slechte werking van het stroomaggregaat, voortvloeiend uit ontwerp-, fabricatie- of materiaalfouten. *SDMO Industries* garandeert niet de continuïteit van de prestaties van het stroomaggregaat, noch zijn werking of bedrijfszekerheid indien het voor specifieke doeleinden wordt gebruikt. *SDMO Industries* kan in geen geval aansprakelijk worden gesteld voor onstoffelijke schade, al dan niet voortvloeiend uit materiële schade, zoals en met name, zonder dat de lijst limitatief is: bedrijfsschade wegens machinebreuk, kosten of uitgaven van welke aard ook, voortvloeiend uit het niet beschikbaar zijn van het stroomaggregaat, enz. De garantie beperkt zich tot de kosten van het herstel of de vervanging van het stroomaggregaat of een van de componenten ervan, met uitsluiting van de wisselstukken. De garantie dekt zo ook de kosten van de arbeid en de onderdelen, behalve de verplaatsingskosten. De kosten voor het transport van het stroomaggregaat of van een van de componenten ervan tot in de werkplaats van *SDMO INDUSTRIES* of een van zijn erkende agenten zijn ten laste van de Klant; de "retour" kosten voor het transport blijven ten laste van *SDMO Industries*. Wanneer de garantie echter niet van toepassing is, zullen de transportkosten volledig ten laste zijn van de Klant.

### 3. GEVALLEN VAN UITSLUITING VAN DE GARANTIE

In volgende gevallen wordt de garantie uitgesloten: schade veroorzaakt door het transport van het stroomaggregaat; verkeerde installatie of installatie die niet conform is met de aanbevelingen van *SDMO Industries* en/of de technische en veiligheidsnormen; gebruik van producten, componenten, wisselstukken, brandstof of smeermiddelen die niet conform zijn met de aanbevelingen; slecht of abnormaal gebruik van het stroomaggregaat; wijziging of transformatie van het stroomaggregaat of van een van de componenten ervan die niet werd toegestaan door *SDMO Industries*; normale slijtage van het stroomaggregaat of van een van de componenten ervan; schade door nalatigheid, gebrek aan toezicht, onderhoud, of reiniging van het stroomaggregaat; toeval of overmacht of externe factoren (natuurrampen, brand, aardbeving, overstroming, bliksem, enz.); gebruik van het stroomaggregaat met onvoldoende vermogen; opslag van het stroomaggregaat in slechte omstandigheden. Volgende componenten zijn eveneens uitgesloten van garantie: de uitlaten, de circuits en brandstofvoeder die zich vóór de brandstoffilters / carburator/ injector, bevinden, AVR; de startsystemen (accu, startschakelaars, trekstarters), de overkapping, de filters, de flexibele kabels en de slangen, de afdichtingen, de riemen, de relais, de smeltzekeringen, de afsluitventielen, de lampen, de dioden, de schakelaars, de sondes (niveau, druk, temperatuur, enz.), de meetindicatoren, en alle wisselstukken en slijtvast materiaal.

## КОММЕРЧЕСКАЯ ГАРАНТИЯ

 В отношении этого электрогенератора действует коммерческая гарантия, предоставленная компанией *SDMO Industries* на следующих условиях.

Срок гарантии на электрогенератор составляет двенадцать (12) месяцев со тысяча (1000) часов эксплуатации, если этот срок истечет раньше. Если электрогенератор не оснащен счетчиком отработанных часов, то срок эксплуатации определяется из расчета восемь (8) часов в день. Гарантийное обслуживание обеспечивает дистрибьютор, у которого вы приобрели этот электрогенератор. Если возникнет неисправность, компания *SDMO Industries* предлагает вам взять квитанцию о покупке и обратиться к дистрибьютору или в отдел Послепродажного обслуживания клиентов *SDMO Industries* по номеру +33298414141. В отделе обслуживания клиентов *SDMO Industries* ответят на все ваши вопросы, касающиеся порядка применения гарантии. Координаты отдела: *SDMO INDUSTRIES - 12, Bis rue de la Villeneuve - CS 92848 - 29228 Brest Cedex 2 - Tel.: +33298414141 - Факс: +33298416307 - www.sdmo.com.*

### 1. ПОРЯДОК И УСЛОВИЯ ПРИМЕНЕНИЯ ГАРАНТИИ

Гарантия действует со дня покупки электрогенератора первым пользователем. Если первый пользователь передаст электрогенератор безвозмездно или за плату, гарантия перейдет к следующему владельцу и будет действовать до окончания первоначального срока, который не подлежит продлению. Гарантия действительна только при предъявлении разборчиво заполненной квитанции о покупке с указанием даты приобретения, типа электрогенератора, его серийного номера, а также названия и адреса дистрибьютора, официальная печать которого должна быть проставлена на этой квитанции. *SDMO Industries* оставляет за собой право отказать в гарантийном обслуживании при отсутствии документа, подтверждающего место и дату покупки электрогенератора. Эта гарантия дает право на ремонт или обмен электрогенератора или его компонентов, которые компания *SDMO Industries* сочтет неисправными после экспертной оценки в ее мастерских. При этом *SDMO Industries* оставляет за собой право модифицировать механизмы электрогенератора для исполнения своих обязательств. Электрогенератор или его компоненты, замененные в рамках гарантийного обслуживания, снова становятся собственностью компании *SDMO Industries*.

## 2. ОГРАНИЧЕНИЯ, ДЕЙСТВУЮЩИЕ В ОТНОШЕНИИ ГАРАНТИИ

Гарантия действительна при условии установки, эксплуатации и техобслуживания электрогенератора в соответствии с документацией, предоставленной компанией *SDMO Industries*, и применима в случае неисправности в работе электрогенератора, вызванной дефектом конструкции, производства или материала. *SDMO Industries* не гарантирует сохранения производительности электрогенератора, его исправной работы и надежности при его использовании в определенных целях. *SDMO Industries* не несет ответственности за нематериальный ущерб, как связанный, так и не связанный с материальным ущербом, который может включать в себя, в частности, наряду с прочими видами ущерба, операционные убытки, какие бы то ни было расходы или издержки, вызванные отсутствием возможности использования электрогенератора, и т.д. Гарантия ограничивается стоимостью ремонта или замены электрогенератора или одного из его компонентов и не включает в себя стоимость расходных материалов. Таким образом, гарантия покрывает стоимость работы и деталей, кроме затрат на доставку. Расходы на транспортировку электрогенератора или одного из его компонентов в мастерские компании *SDMO INDUSTRIES* или одного из ее уполномоченных представителей несет Клиент; расходы на обратную транспортировку берет на себя компания *SDMO Industries*. Однако в случаях, на которые гарантия не распространяется, все расходы на транспортировку несет только Клиент.

## 3. СЛУЧАИ, НА КОТОРЫЕ ГАРАНТИЯ НЕ РАСПРОСТРАНЯЕТСЯ

Гарантия не распространяется на следующие случаи: повреждения, связанные с транспортировкой электрогенератора; неправильная установка или установка, не соответствующая технологическим требованиям *SDMO Industries* и/или техническим нормам и нормам безопасности; использование продуктов, компонентов, запчастей, топлива или смазок, не соответствующих технологическим требованиям; неправильная или ненадлежащая эксплуатация электрогенератора; модификация или переладка электрогенератора или одного из его компонентов без разрешения *SDMO Industries*; нормальный износ электрогенератора или одного из его компонентов; порча, вызванная халатностью, отсутствием надлежащего контроля или нарушением правил техобслуживания и очистки электрогенератора; форс-мажор, непредвиденные обстоятельства или обстоятельства, возникшие по внешним причинам (природная катастрофа, пожар, сотрясение, наводнение, удар молнии и т.д.); эксплуатация недостаточно заряженного электрогенератора; хранение электрогенератора в неподходящих условиях. Кроме того, гарантия не распространяется на следующие компоненты: выпускные механизмы, схемы и системы подачи топлива, расположенные выше топливных фильтров / карбюратора / инжектора, автоматический регулятор напряжения, системы пуска (аккумуляторы, пусковые устройства, пусковые установки), чехлы, фильтры, гибкие и дюритовые шланги, герметичные соединения, приводные ремни, реле, предохранители, выключатели, лампы, диоды, переключатели, зонды (для определения уровня, давления, температуры и т.д.), индикаторы, а также все расходные материалы и детали, подверженные износу

## AVTALSGARANTI

Generatorm omfattas av en avtalsgaranti som *SDMO Industries* erbjuder enligt följande bestämmelser. Garantitiden för generatoren är tolv (12) månader eller tusen (1 000) användningstimmar räknat från inköpsdatum och längst till den första tidsperioden av de två ovan nämnda uppnått. Om generatoren inte har någon timmätare gäller en användningstid på åtta (8) timmar per dag som beräkningsunderlag. Garantin ska lämnas av den återförsäljare där generatoren anskaffats. Vid eventuella problem med generatoren uppmanar *SDMO Industries* dig att kontakta återförsäljaren med uppvisande av inköpsfakturan eller, i förekommande fall, Kundenservice för *SDMO Industries* på följande nummer: +33298414141. Kundtjänst för *SDMO Industries* står till förfogande för att svara på frågor angående tillämpning av garantibestämmelserna. Adress och telefonnummer till kundtjänst är följande: *SDMO INDUSTRIES* -12, Bis rue de la Villeneuve - CS 92848 - 29228 Brest Cedex 2, Frankrike - Tel: +33298414141 - Fax: +33298416307 - www.sdmo.com.

### 1. GARANTIBESTÄMMELSERNAS TILLÄMPNING OCH VILLKOR

Garantin träder i kraft från och med det datum då generatoren inköptes av den första användaren. Denna garanti överförs tillsammans med generatoren när den första användaren överläter den med eller utan ersättning och den ursprungliga garantitiden fortsätter att gälla och kan inte förlängas. Garantin gäller bara när en läsbar inköpsfaktura som anger inköpsdatum, generatortyp, serienummer samt återförsäljarens namn, adress och firmastämpel kan uppvisas. *SDMO Industries* förbehåller sig rätten att bestrida garantibestämmelserna om inget dokument kan uppvisas som bekräftar datum och plats för förväret av generatoren. Föreliggande garanti ger rätt till reparation eller utbyte av generator eller dess komponenter från *SDMO Industries* om de, efter bedömning av expertis från egna verkstäder, bedöms vara defekta varvid *SDMO Industries* förbehåller sig rätten att ändra generatorns konstruktion för att uppfylla sina åtaganden. Generatoren eller delen/delarna som har bytts ut under garanti återgår till *SDMO Industries*.

### 2. GARANTIBEGRÄNSNING

Garantin gäller för generatorer som installerats, använts och underhållits i enlighet med dokumentationen som distribuerats av *SDMO Industries* och för eventuella funktionsfel på generatoren som beror på konstruktions-, tillverknings- eller materialfel. *SDMO Industries* garanterar inte generatorns kapacitet, inte heller dess funktion eller driftsäkerhet om den har använts till något ändamål som den inte är avsedd för. *SDMO Industries* kan inte i något fall ha något ansvar för sådana immateriella skador som är en direkt följd av eller som inte är en direkt följd av materiella skador, till exempel och i synnerhet, utan begränsning: alla typer av produktionsbortfall, avgifter eller utgifter som beror på att generatoren inte fungerar tillfredsställande, osv. Garantin är begränsad till kostnader i samband med reparation eller utbyte av generatoren eller av någon del därav men inte förbrukningsdelar. Garantin gäller alltså för arbets- och materialkostnaderna men inte utgifterna vid transport. Utgifterna för transport av generatoren eller av någon komponent till *SDMO Industries* verkstäder eller till någon auktoriserad representant betalas av kunden medan returtransporten betalas av *SDMO Industries*. Om emellertid garantin inte gäller ska utgifterna för returtransporten helt och hållet betalas av kunden.

### 3. TILLFÄLLEN DÅ GARANTIN UPPHÄVS

Garantin upphävs i följande fall: skador i samband med transport av generatoren, dålig installation eller installation som inte överensstämmer med *SDMO Industries* rekommendationer och/eller teknisk och säkerhetsmässig standard, användning av produkter, komponenter, reservdelar, bränsle eller smörjmedel som inte överensstämmer med rekommendationerna, oacceptabel eller felaktig användning av generatoren, förändring eller ombyggnad av generatoren eller av någon komponent som inte godkänts av *SDMO Industries*, normal förslitning av generatoren eller av någon komponent, åverkan på grund av värdeslöshet, brist på uppsikt, underhåll eller rengöring av generatoren, force majeure, tillfälligheter eller yttre omständigheter (naturkatastrof, brand, sammanstötning, översvämning, blixtnedslag, osv.), användning av generatoren med otillräcklig effekt eller oacceptabel förvaring av generatoren. Följande komponenter är likaledes uteslagna från garantin: avgassystem, kretsar och system för bränsleförsörjning ovanför bränslefiltern/förgasare/injektor, automatisk spänningsregulator (AVR), igångsättningsystem (batterier, startmotorer, startdrev), huvar/höjlen, filter, slangar, tätningar, drivremmar, reläer, säkringar, strömbrytare, lampor, dioder, strömomkopplare, sensorer (nivå, tryck, temperatur, osv.), mätindikatorer och alla förbruknings- och förslitningsdelar.

## TAKUU

Generaattorikoneistonne on suojattu takuulla, jonka *SDMO Industries* tarjoaa seuraavien säännösten mukaisesti. Generaattorikoneiston takuun kesto on kaksitoista (12) kuukautta tai tuhat (1000) käyttötuntia ostopäivästä laskettuna, ensimmäisen aikarajoista täytyttyä. Jos generaattorikoneistossa ei ole tuntilaskuria, käyttötuntien määrän laskemisessa käytetään oletuksena kahdeksaa (8) tuntia päivässä. Takuun täytäntöönpanija on jälleenmyyjä, jolta generaattorikoneisto on ostettu. Generaattorikoneistoa koskevan mahdollisen ongelman sattuessa *SDMO Industries* kehottaa ottamaan yhteyttä jälleenmyyjään tai tarvittaessa *SDMO Industries* - huoltopalvelu numeroon: +33298414141. *SDMO Industries* -asiakaspalvelu vastaa takuun soveltamista koskeviin tiedusteluihin; asiakaspalvelun yhteystiedot ovat seuraavat: *SDMO INDUSTRIES* -12, Bis rue de la Villeneuve - CS 92848 - 29228 Brest Cedex 2 - Puh: +33298414141 - Faksi: +33298416307 - www.sdmo.com.

### 1. TAKUUN SOVELTAMISTA KOSKEVAT SÄÄNNÖKSET JA EHDOT

Takuuaika lasketaan alkavaksi päivästä, jolloin generaattorikoneiston ensimmäinen käyttäjä on sen ostanut. Tämä takuu siirtyy generaattorikoneiston mukana ensimmäisen käyttäjän siinä luopuessa, ilmaiseksi tai maksusta, alkuperäistä takuuaikaa kuluu koko ajan eikä sitä voida pidentää. Takuu voidaan panna käytäntöön vain alkuperäisen ostolaskun perusteella, laskusta tulee selvästi ilmetä ostopäivä, generaattorikoneiston tyyppi, sarjanumero sekä jälleenmyyjän nimi, osoite ja leima. *SDMO Industries* varaa itselleen oikeuden kieltäytyä takuun käyttöönotosta tapauksessa, että generaattorikoneiston hankintapäivää ja -paikkaa ei voida kirjallisesti osoittaa. Tämä takuu oikeuttaa generaattorikoneiston tai sen osan korjaamiseen tai vaihtamiseen sen jälkeen, kun *SDMO Industries* on omissa työtiloissaan todennut osat viallisiksi; *SDMO Industries* varaa itselleen oikeuden muuttaa generaattorikoneistoa vaatimusten mukaisesti. Generaattorikoneiston tai takuunalaisen vaihdettujen osien omistajaksi tulee jälleen *SDMO Industries*.

### 2. RAJOITETTU TAKUU

Takuu koskee generaattorikoneistoa, joka on asennettu ja jota käytetään ja huolletaan noudattamalla dokumentaatiota, jonka *SDMO Industries* on toimittanut ja jos generaattorikoneiston toiminnassa ilmenee suunnittelu- valmistus- tai materiaaliavirheistä johtuva vika. *SDMO Industries* ei takaa generaattorikoneiston suorituskykyä eikä sen toimintaa tai luotettavuutta, jos sitä käytetään muuhun tarkoitukseen, kuin mihin se on suunniteltu. *SDMO Industries* ei yhdessäkään tapauksessa ole vastuullinen sattuneista aineettomista vahingoista, olivatta ne seurausta tai eivät materiaaliavirheistä, jollaisia ovat erityisesti seuraavassa mainitut, luettelo ei ole poissulkeva: liiketappiot, mitkä tahansa kulut tai maksut, jotka ovat seurausta siitä, että generaattorikoneistoa ei voida käyttää, jne. Takuu rajoittuu generaattorikoneiston korjaamiseen ja vaihtamiseen tai sen jonkin osan vaihtamiseen liittyviin kuluihin, sulkien pois tarvikkeet. Takuu kattaa siten työvoimaa ja osia koskevat kustannukset, ei siirtämiseen liittyviä kustannuksia. Generaattorikoneiston tai sen osan kuljettamisesta *SDMO INDUSTRIES*:in tai sen valtuutetun edustajan työtiloihin koituvat kustannukset maksaa asiakas; paluukuljetuksesta koituvat kustannukset maksaa *SDMO Industries*. Tapauksessa, että takuuta ei sovelleta, tulevat kuljetuksesta koituvat kulut kokonaisuudessaan asiakkaan maksettavaksi.

### 3. TAKUUN ULKOPUOLELLE JÄTTÄMINEN

Takuu on poissuljettu seuraavissa tapauksissa: generaattorikoneistoa kuljetettaessa tapahtunut vahinko; huonosti suoritettu asennus tai asennus, jota ei ole tehty *SDMO Industries*:in suositusten ja/tai teknisten standardien ja turvallisuusstandardien mukaisesti; suositusten vastaisten tuotteiden, osien, varaosien, polttoainelaitteiden tai voiteluainelaitteiden käyttö; generaattorikoneiston huolimaton tai käyttötarkoituksen vastainen käyttö; generaattorikoneiston tai sen osan muuttaminen tai muuttaminen tavalla, jota *SDMO Industries* ei salli; generaattorikoneiston tai sen osan normaali kuluminen; generaattorikoneiston laiminlyönnistä, puutteellisesta valvonnasta, puutteellisesta huollosta tai puhdistuksesta johtuva heikkeneminen; ylivoimainen este, ennalta arvaamattomat tapahtumat tai ulkoiset syyt (luonnokatastrofi, tulipalo, kriisi, tulva, salama, jne.); generaattorikoneiston jättäminen vajaakuormituksella; generaattorikoneiston säilyttäminen epäasianmukaisissa tiloissa. Seuraavat osat eivät myöskään kuulu takuun piiriin: pakokaasut, polttoainesuodattimien / kaasuttimien / polttoainesuodattimien yläpuolella sijaitsevat syöttöpiirit ja polttoaineensyöttöjärjestelmät, AVR, käynnistysjärjestelmät (akut, käynnistysmoottorit, käynnistinvajjerit), kotelot, suodattimet, pehmeät ja jäykät letkut, tiivisteet, kiilahiinat, releet, sulakkeet, kytkimet, lamput, diodit, vaihtokytkimet, sondit (taso-, paine, lämpötila-, jne.), mittarit ja kaikki kuluvat elementit ja kulutusosat.



## KOMMERCIEL GARANTI



Din generator er dækket af en kommerciel garanti, der gives af *SDMO Industries* i henhold til nedenstående betingelser.

Garantien på din generator er gældende i en periode på tolv (12) måneder eller tusinde (1.000) driftstimer, afhængig af hvad der indtræffer først og startende fra købsdatoen. Hvis generatoren ikke er udstyret med en timetæller, forudsættes antallet af driftstimer at være otte (8) timer per dag.

Ethvert krav i henhold til garantien skal rettes til den forhandler, hvor du har købt generatoren. I tilfælde af, at der opstår et problem med din generator, kræver *SDMO Industries*, at du kontakter forhandleren medbringende din købsfaktura eller, hvor dette er aktuelt, Eftersalgsservice hos *SDMO Industries* på følgende nummer: +33298414141. *SDMO Industries'* kundeserviceafdeling står til rådighed med henblik på besvarelse af spørgsmål vedrørende anvendelse af garantien. Henvendelser kan rettes til: *SDMO INDUSTRIES* -12, Bis rue de la Villeneuve - CS 92848 - 29228 Brest Cedex 2, Frankrig – Tlf.: +33298414141 – Fax: +33298416307 - www.sdmo.com.

### 1. GARANTIBETINGELSER

Garantien træder i kraft på datoen for første køb af generatoren. Garantien overføres sammen med generatoren, når denne videregives af den første bruger, uanset om dette sker mod betaling eller ej, og er gældende i den resterende periode for den oprindelige garanti, som ikke kan forlænges. Garantien er kun gældende i forbindelse med forevisning af en læselig købsfaktura, af hvilken købsdato, generatortype og serienummer fremgår, og som indeholder forhandlerens navn, adresse og firmastempel. *SDMO Industries* forbeholder sig retten til at afvise garantikrav, der ikke ledsages af skriftlig dokumentation for købstidspunkt og -sted for generatoren. Denne garanti giver ret til reparation eller udskiftning af generatoren eller de af dennes komponenter, som af *SDMO Industries* efter en gennemgang på virksomhedens værksted bedømmes til at være fejlbehæftede. *SDMO Industries* forbeholder sig retten til at opfylde sine forpligtelser ved at foretage ændringer af en hvilken som helst del af generatoren. Den generator eller de komponent(er), der udskiftes under garantien, bliver *SDMO Industries'* ejendom.

### 2. BEGRÆNSNINGER AF GARANTIEN

Garantien dækker generatore, som er blevet installeret, betjent og vedligeholdt i henhold til den af *SDMO Industries* leverede dokumentation og, i tilfælde af funktionsfejl i generatoren, når denne skyldes en fejl i design, fremstilling eller materialer. *SDMO Industries* garanterer hverken generatorens ydeevne eller dens drift eller pålidelighed i forbindelse med specifikke formål. *SDMO Industries* kan under ingen omstændigheder gøres ansvarlig for følgeskader, uanset om disse skyldes materialefejl, såsom specifikt, men ikke udelukket hertil: driftstab, udgifter eller andre omkostninger uanset disses art, der er et resultat af, at generatoren ikke fungerer. Garantien er begrænset til omkostninger i forbindelse med reparation eller udskiftning af generatoren eller dennes komponenter, dog ikke forbrugsvare. Garantien dækker således omkostninger til dele og arbejds løn, eksklusive rejseomkostninger. Det er kundens ansvar at dække transportomkostninger i forbindelse med fremsendelse af generatoren eller dennes komponenter til *SDMO INDUSTRIES'* værksted, eller til en af virksomhedens godkendte agenter. Omkostningerne i forbindelse med returforsendelse afholdes af *SDMO Industries*. I tilfælde af at garantien ikke kan gøres gældende, afholdes samtlige transportomkostninger dog af kunden.

### 3. UNDTAGELSER FRA GARANTIEN

Undtagelser fra garantien gælder i følgende tilfælde: skader forårsaget under transport af generatoren, forkert installation eller installation, der ikke overholder anbefalingerne fra *SDMO Industries* og/eller virksomhedens tekniske og sikkerhedsstandarder, brug af ikke-anbefalede produkter, komponenter, reservedele, brændstof eller smøremidler, ukorrekt eller unormal brug af generatoren, ændringer eller ombygning af generatoren eller dennes komponenter, som ikke er godkendt af *SDMO Industries*, normalt siid af generatoren eller dennes komponenter, skade forårsaget af skødesløshed, manglende opsyn, vedligeholdelse eller rengøring af generatoren, force majeure, uforudsigelige hændelser eller andre udefra kommende årsager (naturkatastrofer, brand, slag, oversvømmelse, lynnedslag, osv.), betjening af generatoren med utilstrækkelig belastning, opbevaring af generatoren under uegnede forhold. Følgende komponenter er ligeledes udelukket fra garantien: udstødninger, brændstofforsyningskredsløb og systemer, der findes opstrøms i forhold til brændstof-/karburator-/indsprøjtningfilterne, den automatiske spændingsregulator (AVR), startsystemer (batterier, startere, rekylstartere), huse, filtre, rør og slanger, forseglinger og pakninger, bæltter, relæer, sikringer, trykknapper, pærer, dioder, kontakter, sensorer (væskniveau, tryk, temperatur osv.), måleanordninger og samtlige forbrugsvare og siddele.

## ΕΜΠΟΡΙΚΗ ΕΓΓΥΗΣΗ



Η ηλεκτρογεννήτρια σας καλύπτεται από εμπορική εγγύηση που σας παρέχει η *SDMO Industries*, σύμφωνα με τις ακόλουθες διατάξεις.

Η διάρκεια της εγγύησης της ηλεκτρογεννήτριας σας είναι δώδεκα (12) έτη χιλιάδα (1000) ώρες λειτουργίας, από την ημερομηνία αγοράς, όποιο από τα δύο συμβεί πρώτο. Αν η ηλεκτρογεννήτρια δεν διαθέτει μετρητή ωρών λειτουργίας, ο αριθμός των ωρών λειτουργίας που θα ληφθεί υπόψη είναι οκτώ (8) ώρες την ημέρα. Η εγγύηση πρέπει να θεθεί σε ισχύ από τον έμπορο από τον οποίο προμηθευτήκατε την ηλεκτρογεννήτρια σας. Σε περίπτωση προβλήματος με την ηλεκτρογεννήτρια σας, η *SDMO Industries* σας παρακαλεί να έρθετε σε επαφή με τον έμπορο και να παρουσιάσετε το τιμολόγιο σας αγοράς ή, αν χρειαστεί, με την Υπηρεσία Εξυπηρέτησης Πελατών της *SDMO Industries* στον εξής αριθμό: +33298414141. Η Εξυπηρέτηση Πελατών της *SDMO Industries* είναι στη διάθεσή σας για να απαντήσει στις ερωτήσεις σας σχετικά με τον τρόπο εφαρμογής της εγγύησης. Τα στοιχεία της είναι τα εξής: *SDMO INDUSTRIES* -12, Bis rue de la Villeneuve - CS 92848 - 29228 Brest Cedex 2 – Τηλ.: +33298414141 – Φαξ : +33298416307 - www.sdmo.com.

### 1. ΤΡΟΠΟΣ ΚΑΙ ΣΥΝΘΗΚΕΣ ΕΦΑΡΜΟΓΗΣ ΤΗΣ ΕΓΓΥΗΣΗΣ

Η ισχύς της εγγύησης αρχίζει από την ημερομηνία αγοράς της ηλεκτρογεννήτριας από τον πρώτο χρήστη. Αυτή η εγγύηση χορηγείται με την ηλεκτρογεννήτρια όταν αυτή μεταβιβάζεται από τον πρώτο χρήστη, δωρεάν ή επί πληρωμή, και αυτό για τη διάρκεια της αρχικής εγγύησης που απομείνει, η οποία δεν μπορεί να παραταθεί. Η εγγύηση δεν μπορεί να εφαρμοστεί παρά μόνο με την παρουσίαση ευανάγνωστου τιμολογίου αγοράς, στο οποίο αναφέρεται η ημερομηνία αγοράς, ο τύπος της ηλεκτρογεννήτριας, ο αριθμός σειράς, το όνομα, η διεύθυνση και η εμπορική σφραγίδα του εμπόρου. Η *SDMO Industries* διατηρεί το δικαίωμα να αρνηθεί να εφαρμόσει την εγγύηση σε περίπτωση που δεν υπάρχει κανένα έγγραφο που μπορεί να αποδείξει τον τόπο και την ημερομηνία αγοράς της ηλεκτρογεννήτριας. Αυτή η εγγύηση παρέχει το δικαίωμα επισκευής ή αντικατάστασης της ηλεκτρογεννήτριας ή των εξαρτημάτων της, τα οποία η *SDMO Industries* έχει κρίνει ελαττωματικά μετά από γνωμάτευση στα εργαστήρια της. Η *SDMO Industries* διατηρεί το δικαίωμα να τροποποιήσει οποιοδήποτε από τα εξαρτήματα της ηλεκτρογεννήτριας, προκειμένου να εκπληρώσει τις υποχρεώσεις της. Η ηλεκτρογεννήτρια ή τα εξαρτήματα που αντικαθίστανται βάσει εγγύησης ανήκουν στην ιδιοκτησία της *SDMO Industries*.

### 2. ΠΕΡΙΟΡΙΣΜΟΙ ΤΗΣ ΕΓΓΥΗΣΗΣ

Η εγγύηση ισχύει για τις ηλεκτρογεννήτριες που έχουν εγκατασταθεί, χρησιμοποιηθεί σύμφωνα με την παρεχόμενη από την *SDMO Industries* τεκμηρίωση και σε περίπτωση ελαττωματικής λειτουργίας της ηλεκτρογεννήτριας, που προέρχεται από ελαττώμα σχεδιασμού, κατασκευής ή υλικού. Η *SDMO Industries* δεν εγγυάται τη σταθερότητα των επιδόσεων της ηλεκτρογεννήτριας, ούτε τη λειτουργία της ή την αξιοπιστία της για οποιοδήποτε ειδικό σκοπό. Η *SDMO Industries* δεν μπορεί, σε καμία περίπτωση, να θεωρηθεί υπεύθυνη για μη υλικές ζημιές, συνακόλουθες ή όχι υλικών ζημιών, όπως, ειδικά αλλά όχι αποκλειστικά: απώλειες λειτουργίας, οποιαδήποτε έξοδα προκύψουν από τη μη διαθεσιμότητα της ηλεκτρογεννήτριας, κλπ.

Η εγγύηση περιορίζεται στο κόστος επισκευής ή αντικατάστασης της ηλεκτρογεννήτριας ή ενός εξαρτήματός της, αποκλείοντας οτιδήποτε αναλώσιμο. Η εγγύηση καλύπτει επομένως τα έξοδα εργατικού δυναμικού και εξαρτημάτων, εκτός των εξόδων μετακίνησης. Τα έξοδα μεταφοράς της ηλεκτρογεννήτριας ή ενός εξαρτήματός της μέχρι τα εργαστήρια της *SDMO Industries* ή τον τόπο ενός από τους εξουσιοδοτημένους αντιπροσώπους επιβαρύνουν τον Πελάτη. Τα έξοδα μεταφοράς της « επιστροφής » επιβαρύνουν την *SDMO Industries*. Εντούτοις, και σε περίπτωση που η εγγύηση δεν ισχύει, όλα τα έξοδα μεταφοράς θα επιβαρύνουν τον Πελάτη.

### 3. ΠΕΡΙΠΤΩΣΕΙΣ ΜΗ ΙΣΧΥΟΣ ΤΗΣ ΕΓΓΥΗΣΗΣ

Η εγγύηση δεν ισχύει στις εξής περιπτώσεις: ζημιές σχετικές με τη μεταφορά της ηλεκτρογεννήτριας: κακή εγκατάσταση ή εγκατάσταση που δεν συμφώνει με τις συστάσεις της *SDMO Industries* ή/και τα τεχνικά πρότυπα και τα πρότυπα ασφαλείας: χρήση προϊόντων, εξαρτημάτων, ανταλλακτικών, καυσίμων ή λιπαντικών, που δεν είναι σύμφωνα με τις συστάσεις: κακή ή ασυνήθιστη χρήση της ηλεκτρογεννήτριας: τροποποίηση ή μεταμόρφωση της ηλεκτρογεννήτριας ή ενός εξαρτήματός της, που δεν έχει εγκριθεί από την *SDMO Industries*: φυσιολογική φθορά της ηλεκτρογεννήτριας ή ενός εξαρτήματός της: βλάβη που προέρχεται από αμέλεια, παράλειψη επίβλεψης, συντήρησης ή καθαρισμού της ηλεκτρογεννήτριας: περίπτωση ανωτέρας βίας, απρόβλεπτες περιπτώσεις ή εξωτερικές αιτίες (φυσική καταστροφή, πυρκαγιά, πλημμύρα, κεραυνός, κλπ.): χρήση της ηλεκτρογεννήτριας με ρεύμα ανεπαρκούς ισχύος: κακές συνθήκες αποθήκευσης της ηλεκτρογεννήτριας. Τα ακόλουθα εξαρτήματα επίσης αποκλείονται από την εγγύηση: εξαρτήματα, κυκλώματα και τα συστήματα τροφοδοσίας καυσίμου που βρίσκονται αντίθετα προς την κατεύθυνση των φίλτρων καυσίμου / καρμπυρατέρ / μπεκ πεκασμού, AVR, συστήματα εκκίνησης (μπταρίες, μίζες, εκκινήτρες), καπό, φίλτρα, εύκαμπτοι σωλήνες, τοιμούχες και φλάντζες, μάντες, ρελέ, ηλ. ασφαλείες, διακόπτες, λάμπες, διοδοί, μεταγωγοί, αισθητήρες στάθμης, πίεσης, θερμοκρασίας, κλπ.), δείκτες μέτρησης, καθώς και όλα τα αναλώσιμα στοιχεία και εξαρτήματα φθοράς.

## OBCHODNÍ ZÁRUKA



Na váš elektrický agregát se vztahuje obchodní záruka, kterou vám poskytuje společnost *SDMO Industries* v souladu s následujícími podmínkami.

Záruční doba elektrického agregátu je dvanáct (12) měsíců nebo tisíc (1000) hodin provozu, a to počínaje dnem nákupu zařízení. Pokud agregát nemá svůj časový měřič, počet provozních hodin vychází vždy z osmi hodin provozu denně. Záruku vám zajišťuje prodejce, u něhož jste si elektrický agregát zakoupili. Dojde-li na elektrickém agregátu ke zjištění problému, společnost *SDMO Industries* vám doporučuje kontaktovat prodejce a předložit doklad o zakoupení, případně kontaktovat Zákaznický servis společnosti *SDMO Industries* na následujícím čísle: +33298414141. Klientské oddělení společnosti *SDMO Industries* je vám k dispozici v případě vašich dotazů týkajících se uplatnění záruky; kontaktní adresa společnosti je: *SDMO INDUSTRIES* -, Bis rue de la Villeneuve - -www.sdmo.com.

### 1. ZPŮSOB A PODMÍNKY UPLATNĚNÍ ZÁRUKY

Záruční doba začíná běžet dnem nákupu elektrického agregátu jeho prvním uživatelem. Záruka se převádí s elektrickým agregátem ve chvíli, kdy ho uživatel zdarma či za úplatou postoupí, výchozí záruční doba přitom stále běží a nelze ji nijak prodloužovat. Záruku lze uplatnit pouze na základě předložení čitelného dokladu o zakoupení, na němž musí být uvedeno datum nákupu, typ elektrického agregátu, sériové číslo, jméno, adresa a razítko prodejce. Společnost *SDMO Industries* si vyhrazuje právo odmítnout uplatnění záruky v případě, že žádný z dokumentů neprokazuje místo a datum pořízení elektrického agregátu. Zárukou vzniká nárok na opravu či výměnu elektrického agregátu či jeho dílů, které společnost *SDMO Industries* uzná za vadné, a to na základě odborného posouzení v zájmu společnosti; společnost *SDMO Industries* si vyhrazuje právo provést úpravy na mechanismu elektrického agregátu tak, aby vyhověla svým závazkům. Elektrický agregát nebo jeho součásti vyměněný(-é) v záruční době se stává(-ají) majetkem společnosti *SDMO Industries*.

## 2. OMEZENÍ ZÁRUKY

Záruka se vztahuje na elektrické agregáty instalované, používané a udržované v souladu s dokumentací předloženou společností *SDMO Industries*, a na funkční vady elektrického agregátu způsobené koncepční či výrobní vadou nebo vadou materiálu. Záruka společnosti *SDMO Industries* se nevztahuje na provozní vlastnosti agregátu, jeho funkčnost či spolehlivost v případě, že je používán k jiným účelům, než ke kterým byl určen. Společnost *SDMO Industries* nenesou žádnou odpovědnost za nehmotné škody, vyplývající či nevyplynávající z hmotných škod, jakožto zejména (seznam není vyčerpávající): provozní ztráty, jakékoli výdaje či náklady způsobené nefunkčností elektrického agregátu apod. Záruka se omezuje na náklady spojené s opravou či výměnou elektrického agregátu nebo některé z jeho součástí, s výjimkou spotřebního materiálu. Záruka tak kryje pouze náklady spojené s prací a náhradními díly, kromě nákladů na dopravu. Náklady na dopravu elektrického agregátu nebo některého z jeho dílů do dílen společnosti *SDMO INDUSTRIES* nebo do některého z autorizovaných center hradí zákazník; náklady na přepravu agregátu zpět k zákazníkovi hradí společnost *SDMO Industries*. V případě, že záruka není uplatněna, hradí náklady i na dopravu zpět výhradně zákazník sám.

## 3. VYLOUČENÍ ZÁRUKY

Záruka se nevztahuje na následující případy: škody související s přepravou elektrického agregátu; špatná instalace či nesprávná instalace podle doporučení společnosti *SDMO Industries* a/nebo podle technických a bezpečnostních norem; použití zařízení, jeho součástí, náhradních dílů, pohonných hmot, maziv či olejů, které nejsou v souladu s doporučeními; špatné či nestandardní použití elektrického agregátu; úprava či změna na elektrickém agregátu nebo některém z jeho dílů, které společnost *SDMO Industries* nepovolila; běžné opotřebení elektrického agregátu nebo některého z jeho dílů; poškození způsobené nedbalostí, nedostatek v dohledu nad zařízením, v údržbě či čištění elektrického agregátu; zásahy vyšší moci, náhodné události nebo vnější vlivy (přírodní katastrofa, požár, otřesy, záplavy, hrom apod.); použití elektrického agregátu s nedostatečným nabitím; špatné skladovací podmínky elektrického agregátu. Záruka se rovněž nevztahuje na následující součásti: výfukové části, okruhy a napájecí systémy paliva umístěné nad palivovými filtry/ karburátory/ vstřikovače, AVR, rozběhové systémy (baterie, startéry, spouštěče), krytky, filtry, spojovací hadice a hadičky, těsnící spoje, řemínky, relé, pojistky, spínače, žárovky, diody, přepínače, čidla (úrovňová, tlaková, teplotní apod.), ukazatelé měření a všechny spotřební prvky a díly podléhající běžnému opotřebení.

## GARANTII

*SDMO Industries* annab teie elektrigeneraatorile garantii vastavalt alljärgnevatetele. Teie elektrigeneraatori garantii kestab kas kaksteist (12) kuud või tuhat (1000) töötundi alates ostu sooritamise hetkest – oleneb, kumb esimesena täitub. Kui elektrigeneraatoril ei ole tunniloendurit, tuleb lugeda selle tööajaks kaheksa (8) tundi päevas. Garantii annab maaletooja, kellelt te elektrigeneraatori ostsite. Rikke puhul soovib *SDMO Industries* teil oma elektrigeneraatori ostmiseks välja otsida ning võtta ühendust maaletoojaga või vajadusel *SDMO Industries* müügijärgne hooldus alljärgneval numbril: +33298414141. *SDMO Industries* klienditeenindus on valmis vastama teie küsimustele, mis on seotud garantii kehtivusega, ning selle kontaktandmed on alljärgnevad: *SDMO INDUSTRIES*, 12, Bis rue de la Villeneuve, CS 92848, 29228 Brest Cedex 2; tel: +33298414141; faks: +33298416307; www.sdmo.com.

### 1. GARANTII JA SELLE KEHTIMISE TINGIMUSED

Garantiiaga hakkab elektrigeneraatorile kehtima hetkest, mil esimese kasutaja selle ostab. Garantii antakse edasi koos generaatoriga, kui esimene kasutaja annab kas tasuta või tasu eest selle teisele kasutajale, sest esialgne garantiiag jookseb edasi ning seda ei pikendata. Garantii kehtib vaid siis, kui maaletoojale esitatakse loetav ostmiseks, kus on kirjas ostukuupäev, elektrigeneraatori tüüp, seerianumber, maaletooja nimi, aadress ja pitsat. *SDMO Industries* jätab endale õiguse garantii loobuda, kui elektrigeneraatori omandamise koha ega kuupäeva kohta ei esitata kinnitavat dokumenti. Garantiiaga on teil õigus lasta oma elektrigeneraatorit või selle osi, mille *SDMO Industries* on hinnanud pärast ekspertiisi oma töökodades defektseteks, parandada või välja vahetada, kusjuures *SDMO Industries* jätab endale õiguse elektrigeneraatori tarvikuid ümber teha. Garantiiajal välja vahetatud elektrigeneraator ja selle osad jäävad ettevõtte *SDMO Industries* omandusse.

### 2. GARANTII PIIRANGUD

Garantii kehtib elektrigeneraatoritele, mida on kasutatud ja hooldatud nõnda, nagu on kirjas dokumentides, mille *SDMO Industries* on välja andnud, ning elektrigeneraatori tööhäire korral, mis on tingitud veast seadme väljatöötamisel, tootmisel või materjalis. *SDMO Industries* ei taga, et elektrigeneraator töötab veatult ja kindlalt, kui seda kasutatakse spetsiifilistel eesmärkidel. *SDMO Industries* ei vastuta mingil juhul mittemateriaalse kahju eest, mis võib tuleneda ka materiaalsest kahjust, näiteks (loetelu on lõputu) kahjum, kulud ja kulutused, mis on tekkinud häirest elektrigeneraatori töös jne. Garantii hõlmab vaid elektrigeneraatori või selle osade parandamise ja välja vahetamise kulusid, kusjuures siia ei ole arvatud tarbitavaid osi. Garantii hõlmab seega tööjõule ja tarvikutele minevat kulu, kuid siia ei kuulu transpordikulud. Elektrigeneraatori või selle osade transpordikulud ettevõtte *SDMO Industries* töökotta või selle volitatud esindaja kätte on Kliendi kanda ja transpordikulud Kliendi kätte tagasi jäävad ettevõtte *SDMO Industries* kanda. Küll aga peab Klient mitte kehtimise ajal kandma kõik transpordikulud.

### 3. MIDA GARANTII EI HÕLMA

Garantii ei kehti alljärgnevatel olukordades: kahjustuste korral, mis on tekkinud elektrigeneraatori transportimise käigus, kui elektrigeneraator on valesti üles seatud või on üles seatud eirates ettevõtte *SDMO Industries* juhiseid ja/või tehnilisi ja turvastandardeid, kui kasutatakse aineid, koostisosi, tarvikuid, küstust või määrdeaineid, mis ei vasta ettekirjutustele, kui elektrigeneraatorit kasutatakse valesti või hooletult, kui elektrigeneraatorit või selle osasid ehitatakse ümber kooskõlastamata ettevõttega *SDMO Industries*, kui elektrigeneraator või mõni selle osa kulub tavakasutuse käigus, kui tekivad hooletult kasutamistest tingitud kahjustused, kui generaator ei ole piisava järelevalve all, kui seda ei hooldata ega puhastata korralikult, *force majeure'i* korral, kui ettearvamatud ja välised sündmused (loodusõnnetus, tulekahju, varing, uputus, äike jne) rikuvad elektrigeneraatori, kui see pannakse tööle liiga nõrga laenguga ja kui generaatorit hoitakse halbades tingimustes. Garantii alla ei kuulu samuti järgnevalt loetletud generaatori juurde kuuluvad osad: väljalasketorud, kütusefiltrid/karburatorid/pihustid üleväljpool asetsevad kütuseahelad ja toitesüsteemid, AVR, käivitusseadmed (akud, starter, pihustid), mootorikatted, filtrid, voolikud ja kütusevoolikud, tihendid, rihmad, lülitid, kaitsmed, vooluringi katkestamise lülitid, lambid, diodid, tasemete, rõhu, temperatuuri ning mõõteriistad, mõõduindikaatorid ning kõik tarvitatavad ja kuluvad osad.

## TIRDZNICĪBAS GARANTĪJA

*SDMO Industries* jūsu ģeneratoragregātam nodrošina tirdzniecības garantiju, kas atbilst šādiem noteikumiem. Jūsu ģeneratoragregāta garantijas derīguma termiņš ir divpadsmit (12) mēneši vai tūkstoš (1000) darbības stundas, skaitot no pirkuma brīža un, līdz sasniegts viens no minētajiem termiņiem. Ja ģeneratoragregāts nav aprīkots ar stundu skaitītāju, tad darbības stundu skaitu aprēķina, pieņemot, ka tas darbojas astoņas (8) stundas dienā. Garantiju izsniedz izplatītājs, pie kura jūs iegādājāties savu ģeneratoragregātu. Gadījumā, ja ar jūsu ģeneratoragregātu rodas problēmas, *SDMO Industries* jūs aicina izmantot pirkšanas rēķinu un sazināties ar izplatītāju vai pretējā gadījumā ar *SDMO Industries* garantijas remonta dienestu pa tālruni: +33298414141. *SDMO Industries* Klientu apkalpošanas dienests ir jūsu rīcībā, lai atbildētu uz jautājumiem par garantijas piemērošanas kārtību; tā koordinātes ir šādas: *SDMO INDUSTRIES* -12, Bis rue de la Villeneuve - CS 92848 - 29228 Brest Cedex 2 – Tālrunis: +33298414141 – Fakss: +33298416307 - www.sdmo.com.

### 1. GARANTIJAS PIEMĒROŠANAS KĀRTĪBA UN NOSACĪJUMI

Ģeneratoragregāta garantija stājas spēkā brīdī, kad to iegādājies pirmais lietotājs. Ja pirmais lietotājs ģeneratoragregātu pārdod vai atdod bez maksas, tad garantija ar atlikušo derīguma termiņu tiek nodota kopā ar to, un šis garantijas termiņš nav pagarināms. Garantija piemērojas vienīgi tad, ja tiek uzrādīts salasāms pirkšanas rēķins, kurā norādīts pirkuma datums, ģeneratoragregāta veids, sērijas numurs, izplatītāja uzvārds, tirdzniecības adrese un zīmogs. *SDMO Industries* patur tiesības atteikt garantijas piemērošanu gadījumā, ja ne ar vienu dokumentu nevar apstiprināt ģeneratoragregāta iegādes vietu un datumu. Šī garantija piešķir tiesības uz ģeneratoragregāta vai tā sastāvdaļu remontu vai nomaiņu, ja *SDMO Industries* pēc tās darbnīcās veiktās ekspertīzes atzīst, ka tam ir bijuši defekti; lai ģeneratoragregāts atbilstu visām prasībām, *SDMO Industries* patur tiesības mainīt tā aprīkojumu. Saskaņā ar garantiju apmainītāis ģeneratoragregāts vai tā sastāvdaļas kļūst par *SDMO Industries* īpašumu.

### 2. GARANTIJAS IEROBEŽOJUMI

Garantija piemērojama ģeneratoragregātiem, kas ir uzstādīti, lietoti un apkopti saskaņā ar *SDMO Industries* izdoto dokumentāciju, gadījumos, kad ģeneratoragregāta darbības traucējumi radušies tā izstrādes, ražošanas vai izejmateriāla defekta dēļ. Ja ģeneratoragregāts tiek lietots specifiskiem mērķiem, *SDMO Industries* negarantē, ka tas saglabās savu jaudu, kā arī darbību vai drošumu. *SDMO Industries* nekādā gadījumā nav atbildīga par nemateriāliem zaudējumiem vai sekām, kas radušās materiālu zaudējumu rezultātā, un kuru uzskatījums nav ierobežots, jo īpaši: saimnieciskās darbības zaudējumi, dažāda veida izdevumi un izmaksas, kas radušies sakarā ar to, ka ģeneratoragregāts nav pieejams lietošanā, utt. Garantija piemērojama izmaksām, kas saistītas ar ģeneratoragregāta vai tā sastāvdaļu remontu vai nomaiņu, izņemot nolietotās detaļas. Garantija sedz arī darba roku un detaļu izmaksas, izņemot ar tā transportēšanu saistītās izmaksas. Ģeneratoragregāta vai kādas no tā sastāvdaļu transporta līdz *SDMO INDUSTRIES* darbnīcām vai tā pilnvarotajiem pārstāvjiem izdevumus sedz Klients; "atgriešanas" izdevumus sedz *SDMO Industries*. Tomēr gadījumā, ja garantija netiek piemērota, visus ar transportēšanu saistītos izdevumus pilnībā sedz Klients.

### 3. GARANTIJAS IZŅĒMUMA GADĪJUMI

Garantija netiek piemērota šādos gadījumos: bojājumi, kas radušies ģeneratoragregāta transportēšanas laikā; nepareiza uzstādīšana vai *SDMO Industries* norādījumiem un/vai tehniskajām un drošības normām neatbilstoša uzstādīšana; norādījumiem neatbilstošu produktu, sastāvdaļu, detaļu, degvielas vai smērvielu lietošana; nevižīga vai anormāla ģeneratoragregāta lietošana; *SDMO Industries* neatļauta ģeneratoragregāta vai tā sastāvdaļu pārveidošana vai modificēšana; normāls ģeneratoragregāta vai tā sastāvdaļu nolietojums; ģeneratoragregāta bojājumi, kas radušies nolaidības, nepietiekamas uzraudzības, remonta vai apkopes rezultātā; nepārvarami apstākļi (*force majeure*), nejausa gadījuma vai ārējas iedarbības rezultātā (dabas katastrofa, ugunsgrēks, elektrošoks, plūdi, zibens, utt.); ģeneratoragregāta lietošana ar nepietiekamu strāvas padevi; ģeneratoragregāta nepareiza uzglabāšana. Garantija neattiecas arī uz šādām sastāvdaļām: izplūdes sistēma, degvielas barošanas sistēmās caurules, kas atrodas pie degvielas filtriem /karburatorā/ iesmidzinātajiem, AVR, iedarbināšanas sistēmas (akumulatori, starteri, starta iekārta), pārsegi, filtri, caurules un cauruļvadi, blīves, siksnas, releji, drošinātāji, slēdži, spuldzes, diodes, komutatori, zondes (līmeņa, spiediena, temperatūras, utt.), mērījumu indikatori, visi elementi, kas nolietojas, un maiņas detaļas.

## PREKĖS GARANTIJA



„SDMO Industries“ jūsų generatoriui suteikia prekybinę garantiją, kuri taikoma pagal toliau išdėstytas nuostatas. Garantija įsigalioja nuo generatoriaus įsigijimo datos ir galioja dvylika (12) mėnesių arba tūkstantis (1000) veikimo valandų, t. y. iki greičiau pasibaigiančio termino pabaigos. Jei generatorius be veikimo laikmačio, viena diena atitinka (8) veikimo valandas.

Garantiją įgyvendina tik platintojas, iš kurio įsigijote generatorių. Kilus dėl generatoriaus sunkumų, „SDMO Industries“ siūlo kreiptis į platintoją (su savimi turėkite pirkimo sąskaitą faktūrą) arba prieveikis – į „SDMO Industries“ paslaugos po prekių pardavimo skyrių numeriu +33298414141. „SDMO Industries“ klientų aptarnavimo skyrius gali atsakyti į visus jūsų klausimus, susijusius su garantijos taikymo sąlygomis. Aptarnavimo skyriaus kontaktai: SDMO INDUSTRIES -12, Bis rue de la Villeneuve - CS 92848 - 29228 Brest Cedex 2, tel. +33298414141, faks. +33298416307, www.sdmo.com.

### 1. GARANTIJOS TAIKYMO NUOSTATOS IR SĄLYGOS

Garantinis laikotarpis imamas skaičiuoti nuo dienos, kai pirmasis pirkėjas įsigyja generatorių. Pirmajam pirkėjui nemokamai arba mokamai perdavus generatorių kartu perdidiama ir jo garantija, tačiau garantinis laikotarpis skaičiuojamas toliau – jis negali būti pratęstas. Garantija galioja tik pateikus įskaitomą pirkimo sąskaitą faktūrą, kurioje nurodyta pirkimo data, generatoriaus tipas, serijos numeris, platintojo pavadinimas, adresas ir padėtas antspaudas. Jei nėra jokio generatoriaus įsigijimo vieta ir laiką patvirtinančio dokumento, „SDMO Industries“ pasilieka teisę neprisiimti garantinių įsipareigojimų. Garantija laiduoja, kad generatorius arba jo detalės, kurių defektą po dirbtuvėse atliktos ekspertizės pripažįsta „SDMO Industries“, bus sutaisyti arba pakeisti; siekdama įgyvendinti garantinius įsipareigojimus bendrovė „SDMO Industries“ pasilieka teisę perdirti generatorių arba jo dalis. Pakeistas generatorius arba jo dalys vėl tampa „SDMO Industries“ nuosavybe.

### 2. GARANTIJOS APRIBOJIMAI

Garantija taikoma generatoriams, įrengtiems, eksploatuojamiems ir prižiūrimiems pagal „SDMO Industries“ išduotus dokumentus, taip pat jei generatoriaus veikimo trūkumų atsiranda dėl konstrukcinių, gamybos ar naudotų medžiagų defektų. Jei generatorius naudojamas specifiniams tikslais, „SDMO Industries“ negarantuoja geros jo parametru būklės, veikimo, nei patikimumo. „SDMO Industries“ jokių atveju neprisiima atsakomybės už nematerialinę, išvestinę arba materialinę žalą, pavyzdžiui (sąrašas nėra baigtinis), eksploatacijos nutraukimą, išlaidas ir sąnaudas, patirtas dėl negalėjimo pasinaudoti generatoriumi, ir pan. Garantija apsiriboja generatoriaus arba jo dalių taisymo arba pakeitimo kaina ir netaikoma eksploatacinėms medžiagoms. Be transportavimo išlaidų, garantija taip pat padengia darbo ir detalių kainą. Generatoriaus ar jo dalies atvežimo į „SDMO Industries“ dirbtuves arba pas įgaliotąjį atstovą išlaidas padengia klientas; sugrąžinimo išlaidas – „SDMO Industries“. Jei garantija netaikoma, visas transportavimo išlaidas privalės padengti pats klientas.

### GARANTIJOS NEGALIOJIMO ATVEJAI

Garantija negalioja, kai: generatorius pažeidžiamas transportuojant; generatorius sumontuojamas netinkamai arba nesilaikant „SDMO Industries“ dokumentų nurodymų ir (arba) techninių bei saugumo normų; naudojami dokumentų nurodymų neatitinkantys gaminiai, komponentai, atsarginės dalys, kuras ar tepalai; generatorius naudojamas netinkamai arba ydingai; be „SDMO Industries“ leidimo modifikuojamas arba transformuojamas pats generatorius ar bent vienas iš jo komponentų; generatorius arba jo komponentai tiesiog susidėvi; dėl aplaidumo, kontrolės, netinkamos priežiūros arba valymo atsiranda pažeidimų; gedimus sukelia neįveikiamos aplinkybės, atsitiktinės arba išorinės priežastys (gamtos katastrofa, gaisras, smūgis, potvynis, žaibas ir kt.); generatorius naudojamas esant nepakankamai elektros įtampai; generatorius laikomas prastomis sąlygomis. Garantija taip pat netaikoma toliau išvardytoms generatoriaus dalims: išmetimo dujų vamzdžiams, degalų sistemoms, esančioms prieš kuro filtrus / karbiuratorius / purkštuvą, automatiniam įtamos reguliatoriui (AVR), paleidimo sistemoms (baterijoms, paleidikliams, paleidimo įtaisams), gaubtams, filtrams, žarnelėms ir vamzdeliams, sandarikliams, dirželiams, relėms, saugikliams, jungikliams, lemputėms, diodams, komutatoriams, jutikliams (lygio, slėgio, temperatūros ir kt.), skaitmačiams ir visiems eksploataciniams elementams bei dylandioms detalėms.

## KERESKEDELMI GARANCIA



Az Ön aggregátorára az SDMO Industries kereskedelmi garanciaszerződése vonatkozik, mégpedig az alábbi rendelkezéseknek megfelelő módon.

Az aggregátorra vonatkozó garancia ideje a megvásárlástól számított tizenkét (12) hónap, illetve ezer (1000) üzemóra, függően attól, hogy melyik határidő telik le először. Amennyiben az aggregátor nem rendelkezik üzemóra mérő berendezéssel, akkor az üzemórak számát napi nyolc (8) munkórát alapul véve kell számolni.

A garancia érvényesítésére annak a forgalmazónak a feladata, akinél Ön az aggregátort vásárolta. Az Ön aggregátortól kapott dokumentációban le van írva a garancia érvényesítésére vonatkozó elutasítás problémá esetén az SDMO Industries javasolja, hogy a vásárlást igazoló bizonylattal keresse fel a forgalmazót, vagy, adott esetben az SDMO Industries ügyfélszolgálatát az alábbi telefonszámon: // +33298414141. Az SDMO Industries ügyfélszolgálat a garancia érvényesítési lehetőségeire és módjaira vonatkozó minden kérdésben az Ön rendelkezésére áll az alábbi elérhetőségeken: SDMO INDUSTRIES -12, Bis rue de la Villeneuve - CS 92848 - 29228 Brest Cedex 2 – Tel.: +33298414141 – Fax: +33298416307 -www.sdmo.com.

### 1. A GARANCIA ÉRVÉNYESÍTÉS LEHETŐSÉGEI ÉS FELTÉTELEI

A garancia érvényességi ideje az első vásárló által történő vásárlás dátumával veszi kezdetét. A garancia érvényessége az aggregátorral együtt átruházható, amennyiben azt az első felhasználó valakinek ingyen, vagy juttatás fejében átadja, mégpedig a garancia eredeti érvényességi idejének leteltéig, mely időtartam azonban nem hosszabbítható meg. A garancia csak és kizárólag olvasható vásárlást igazoló bizonylat bemutatása ellenében érvényesíthető, amelyen szerepel a vásárlás dátuma, az aggregátor típusa, szeriaszáma, a forgalmazó neve, címe és hivatalos bélyegzője. Az SDMO Industries fenntartja a garancia érvényesítésére vonatkozó elutasítás jogát abban az esetben, ha a vásárlás helyszínét és dátumát semmilyen dokumentum nem igazolja. A garancia az aggregátor, illetve az aggregátor alkatrészeinek javítására, cseréjére jogosít, ha az SDMO Industries által a cég műhelyeiben elvégzett műszaki vizsgálatok alapján a kérdéses termék(ek) meghibásodása megállapításra kerül; az SDMO Industries fenntartja magának az aggregátor berendezéseit érintő mindennemű változtatás és beavatkozás kizárólagos jogát, hogy eleget tegyen kötelezettségeinek. A garanciális cserével lecsereált aggregátor illetve alkatrészek az SDMO Industries tulajdonába kerülnek vissza.

### 2. GARANCIAI KIKÖTÉSEK

A garancia az SDMO Industries által átadott dokumentációnak megfelelően üzembe helyezést, használt és karbantartott aggregátorokra érvényes, abban az esetben, ha olyan működési hiba lép fel, amely a tervezésből, a gyártásból illetve az alapanyag hibájából ered. A különleges célokra alkalmazott aggregátorok teljesítményének állandóságáért, megbízhatóságáért, működéséért az SDMO Industries nem vállal garanciát. Az SDMO Industries az alábbi, nem kizárólagos érvényű listában felsorolt, és azokhoz hasonló nem tárgyi káresemélyek sem vonatkoznak a felelősségre, akár tárgyi káresemélyt követelne, akár nem: az aggregátor hiányából fakadó gyártási veszteségek, kiadások, és bármilyen költség, stb. A garancia érvényessége az aggregátor, vagy az ahhoz tartozó alkatrész javítási, illetve cserélési költségeire korlátozódik, a fogyasztói költségeket nem tartalmazza. A garancia tehát vonatkozik a munkavégzésre és az alkatrészekre, de nem foglalja magában a szállítási költségeit. Az aggregátor vagy egy alkatrészének az SDMO Industries műhelyeiig, illetve az általa akkreditált képviselőikig történő elszállításának költsége a Vevőt terheli; a visszaküldés költségeit azonban az SDMO Industries állja. Mindazonáltal, és amennyiben a garancia nem érvényes, a teljes szállítási költség a Vevőt terheli.

### 3. GARANCIA KIZÁRÁSA

A garancia érvényessége az alábbi esetekben ki van zárva: az aggregátor szállításkor fellépő károk; helytelen üzembe helyezés, vagy az SDMO Industries előírásainak és/vagy a műszaki és biztonsági szabványoknak nem megfelelő üzembe helyezés; az előírásoknak nem megfelelő termékek, részegységek, alkatrészek, üzemanyagok vagy kenőanyagok használata; helytelen, vagy a rendestől eltérő üzemeltetés; az aggregátoron, illetve annak egyik alegységén végzett, az SDMO Industries által nem engedélyezett módosítás illetve átalakítás; az aggregátornak illetve egy alegységének rendes kopása; hanyagságból, a felügyelet hiányából, a karbantartás illetve a tisztítás hibájából eredő meghibásodás; vis major esete, véletlen illetve külső okok (természeti katasztrófa, tüzeset, földrengés, árvíz, hurrikán, stb.); az aggregátor elégtelen töltéssel történő használata; az aggregátor rossz tárolási körülményei. A garancia hatálya alá nem tartozó berendezések: kipufogók, üzemanyagszűrők előtti üzemanyag ellátó körök és rendszerek, karburátorok, injektorok, AVR, indító rendszerek (akkumulátorok, önindítók, indítók), fedelek, szűrők, rugalmas és merev csövek, vízszigetelő tömítések, ékszíjak, relék, olvadóbiztosítékok, megvezetők, lámpák, diódák, kommutátorok, érzékelők (szint, nyomás, hőmérséklet, stb.), mértékjelzők, és minden fogyóeszköz és kopó alkatrész.

## GWARANCJA HANDLOWA



Zespól prądowórczy objęty jest gwarancją handlową, wystawioną przez SDMO Industries, zgodnie z następującymi przepisami.

Okres gwarancji na zespól prądowórczy to dwanaście (12) miesięcy lub tysiąc (1000) roboczogodzin, począwszy od daty zakupu, przy pierwszym spełnionym warunku. Jeżeli zespól prądowórczy nie jest wyposażony w licznik godzinowy, do ustalenia liczby roboczogodzin należy przyjąć osiem (8) godzin dziennie.

Gwarancję powinien wystawić dystrybutor, u którego zakupiono zespól prądowórczy. W razie problemu z zespolem prądowórczym, należy udać się, wraz z fakturą zakupu do dystrybutora lub, jeżeli to niemożliwe, skontaktować się z serwisem posprzedażnym SDMO Industries dostępnym pod numerem: +33298414141. Dział Obsługi Klienta SDMO Industries chętnie udzieli odpowiedzi na wszelkie pytania dotyczące zakresu zastosowania gwarancji. Mieści się on pod następującym adresem: SDMO INDUSTRIES -12, Bis rue de la Villeneuve - CS 92848 - 29228 Brest Cedex 2 – Tel.: +33298414141 – Faks: +33298416307 -www.sdmo.com.

### 1. ZAKRES I WARUNKI GWARANCJI

Gwarancja rozpoczyna się w dniu zakupu zespołu prądowórczego przez pierwszego użytkownika. Gwarancja przekazywana jest wraz z zespołem prądowórczym gdy pierwszy użytkownik przekazuje go lub sprzedaje innemu użytkownikowi, na pozostały początkowy okres gwarancji, bez możliwości jej przedłużenia. Reklamacja może być rozpatrzona wyłączenie po okazaniu czytelnego dowodu zakupu, zawierającego datę zakupu, typ zespołu prądowórczego, numer seryjny, nazwiska, adres i pieczęć dystrybutora. SDMO Industries zastrzega sobie prawo do odmowy zastosowania gwarancji w przypadku braku dokumentu potwierdzającego miejsce i datę zakupu zespołu prądowórczego. Gwarancja obejmuje naprawę lub wymianę zespołu prądowórczego lub jego elementów, uznanych przez SDMO Industries jako uszkodzone po przeprowadzeniu analizy wewnątrzzakładowych; SDMO Industries zastrzega sobie prawo do zmiany urządzeń zespołu prądowórczego w celu spełnienia swoich zobowiązań. Zespól prądowórczy lub elementy wymieniane na gwarancji stanowią własność SDMO Industries.

### 2. OGRANICZENIA GWARANCJI

Gwarancja dotyczy zespołów prądowórczych zainstalowanych, użytkowanych i konserwowanych zgodnie z dokumentacją przekazaną przez SDMO Industries i obejmuje nieprawidłowe działanie zespołu prądowórczego wynikające z wad konstrukcyjnych, produkcyjnych lub materiałowych. SDMO Industries nie gwarantuje utrzymania wydajności zespołu prądowórczego, jego działania ani skuteczności jeżeli zespól wykorzystywany jest do specyficznych celów. SDMO Industries nie może w żadnym wypadku ponosić odpowiedzialności za szkody niematerialne, powstałe lub nie na skutek szkód materialnych, takie jak (lista nie jest wyczerpująca): straty eksploatacyjne, jakiegokolwiek koszty lub wydatki wynikające z niedyspozycyjności zespołu prądowórczego itp. Gwarancja ogranicza się jedynie do kosztów naprawy lub wymiany zespołu prądowórczego lub jednego z jego elementów, z wyłączeniem części zużywających się. Gwarancja obejmuje również koszty robocizny i części, z wyłączeniem kosztów transportu. Koszty transportu zespołu prądowórczego lub jednego z jego elementów do zakładów SDMO INDUSTRIES, jak również jednego z autoryzowanych techników ponosi klient; koszty transportu powrotnego ponosi SDMO Industries. Niemniej i w przypadku nieuwzględnienia reklamacji, koszty transportu są w całości ponoszone przez klienta.

### 3. ANULOVANIE GWARANCJI

Gwarancja nie obejmuje następujących przypadków: uszkodzenia podczas transportu zespołu prądotwórczego; nieprawidłowa instalacja lub niezgodna z zaleceniami *SDMO Industries* i/lub z normami technicznymi i bezpieczeństwa; używanie produktów, elementów, części zamiennych, paliwa lub substancji smarnych niezgodnych z zaleceniami; nieprawidłowa eksploatacja lub odbiegająca od normy eksploatacja zespołu prądotwórczego lub jednego z jej elementów, niezalecana przez *SDMO Industries*; naturalne zużycie zespołu prądotwórczego lub jednego z jego elementów; uszkodzenie wynikające z zaniedbania, braku nadzoru, konserwacji lub czyszczenia zespołu prądotwórczego; siła wyższa, przypadek lub sytuacja zewnętrzna (katastrofa naturalna, pożar, uderzenie, powódź, piorun itp.); użytkowanie zespołu prądotwórczego przy nieprawidłowym obciążeniu; nieprawidłowe warunki przechowywania zespołu prądotwórczego. Poniższe elementy są również wyłączone z gwarancji: układ wydechowy, układy i systemy doprowadzające paliwo znajdujące się przed filtrami paliwa / gaźnikiem / wtryskiem, Automatem Regulator Napięcia (AVR), układ rozruchu (akumulatory, zapłonnik, rozruszniki), pokrywki, filtry, węże, przewody, uszczelki, paski, przekaźniki, bezpieczniki, wyłączniki, żarówki, diody, przełączniki, czujniki (poziomu, ciśnienia, temperatury itp.), wskaźniki pomiarów i wszystkie materiały eksploatacyjne i części zużywające się.

### OBCHODNÁ ZÁRUKA

 Spoločnosť *SDMO Industries* poskytuje obchodnú záruku na elektrický generátor na základe nasledovných podmienok. Záručná doba vzťahujúca sa na elektrický generátor je dvanásť (12) mesiacov alebo tisíc (1000) prevádzkových hodín. Záručná doba začína plynúť odo dňa kúpy elektrického generátora až po dosiahnutie jednej z dvoch podmienok. Ak elektrický generátor nie je vybavený hodinovým počítadlom, do úvahy sa započítava osem (8) hodínová denná. Záruka si uplatní u distribútora, u ktorého ste elektrický generátor nadobudli. V prípade problémov s elektrickým generátorom, spoločnosť *SDMO* vám odporúča, aby ste si pripravili faktúru a kontaktovali distribútora alebo v prípade potreby Popredajný servis *SDMO* na nasledovnom čísle: +33298414141. Zákaznicke oddelenie spoločnosti *SDMO Industries* je vám k dispozícii v prípade akýchkoľvek otázok týkajúcich sa podmienok uplatnenia záruky; kontaktné údaje sú nasledovné: *SDMO INDUSTRIES* -12, Bis rue de la Villeneuve - CS 92848 - 29228 Brest Cedex 2 – Tel. : +33298414141 – 400eff +33298416307 -www.sdmo.com.

#### 1. PODMIENKY UPLATŇOVANIA ZÁRUKY

Záruka začína plynúť od dátumu kúpy elektrického generátora prvým používateľom. Záruka prechádza s elektrickým generátorom v prípade, že ju prvý používateľ podstúpi, či už bezplatne alebo za peňažnú odmenu a to na dobu ostávajúceho záručného obdobia, ktoré nie je možné predĺžovať. Záruka sa uznáva len pri doložení čitateľnej faktúry za nákup elektrického generátora, na ktorej je uvedený dátum kúpy, typ elektrického generátora, sériové číslo, mená, adresa a obchodná pečiatka distribútora. *SDMO Industries* si vyhradzuje právo zamietnuť uznanie záruky v prípade nepredloženia žiadneho dokladu, ktorý dokladá miesto a dátum nadobudnutia elektrického generátora. Táto záruka umožňuje uplatnenie si opravy alebo výmeny elektrického generátora alebo jeho komponentov, ktoré spoločnosť *SDMO Industries* po odbornom posudku u svojich dielňach uzná za chybné; *SDMO Industries* si vyhradzuje právo upraviť súčasť elektrického generátora. Elektrický generátor alebo jeho súčiastky vymenené počas záruky sa znova stávajú majetkom spoločnosti *SDMO Industries*.

#### 2. ROZSAH ZÁRUKY

Záruka sa vzťahuje na elektrické generátory inštalované, používané, s údržbou v súlade s dokumentáciou, ktorú vám dodala spoločnosť *SDMO Industries* a v prípade poruchy funkčnosti elektrického generátora, v prípade výrobnéj alebo materiálnej chyby. *SDMO Industries* negarantuje výdrž výkonu elektrického generátora, jeho funkčnosť, či spoľahlivosť, pokiaľ sa používa na špeciálne účely. *SDMO Industries* v žiadnom prípade nezodpovedá za nehmotné škody, ktoré či už vyplývajú alebo nie z poškodeného materiálu ako sú predovšetkým (zoznam nie je vyčerpávajúci: straty prevádzky, akékoľvek náklady alebo výdavky vyplývajúce z nedostupnosti elektrického generátora, atď.).

Záruka sa obmedzuje na náklady spojené s opravou alebo výmenou elektrického generátora alebo na nejaký jeho komponent s vylúčením spotrebných dielov. Záruka tak pokrýva náklady na manipuláciu a pracovnú silu okrem nákladov na prepravu. Náklady na dopravu elektrického generátora alebo jeho komponentu až do dielni spoločnosti *SDMO INDUSTRIES* alebo jednému z jej oprávnených zástupcov idú na vrub Zákazníka; náklady na dopravu « späť » hradí spoločnosť *SDMO Industries*. Aj napriek tomu a v prípade, že záruka nie je platná náklady na dopravu v plnom rozsahu hradí Zákazník.

#### 3. PRÍPADY VYLÚČENIA ZÁRUKY

Záruka sa vylučuje v nasledovných prípadoch: škody spojené s prepravou elektrického generátora; chybná inštalácia alebo inštalácia, ktorá nie je zhodná s odporúčaniami spoločnosti *SDMO Industries* a/alebo s technickými a bezpečnostnými normami; použitie produktov, komponentov, náhradných dielov, paliva alebo mazív ktoré nie sú v súlade s odporúčaniami; chybné používanie alebo neobvyklé používanie elektrického generátora; úprava alebo premena elektrického generátora alebo jeho komponentov, ktoré spoločnosť *SDMO Industries* nepovoľuje; bežné opotrebovanie elektrického generátora alebo jedného nejakého z jeho komponentov; poškodenie zapríčinené zanedbaním, nedbanlivou údržbou či čistením elektrického generátora; v prípade vyššej moci, v prípadoch náhody alebo exteriérových prípadoch (prírodná katastrofa, požiar, náraz, záplava, blesk, atď.); použitie elektrického generátora s nedostatočnou záťažou; zlé skladovacie podmienky elektrického generátora. Nasledovné komponenty rovnako nespádajú do záruky: výfukové súčasti, okruhy a systémy palivového napájania umiestnené na vstupe palivových filtrov / karburátor/ vstrek, Automatický regulátor napätia (AVR), štartovacie systémy (batérie, štartéry, spúšťače), kryty, filtre, hadice a duritové hadice, tesnenia, remene, relé, poistky, vypínače, žiarovky, diódy, prepínače, sondy (hladinové, tlakové, teplotné, atď.), merače, a všetky spotrebné diely a diely s opotrebením.

### TRŽNA GARANCIJA

 Vaš električni agregat pokriva tržna garancija, ki vam ga podjetje *SDMO Industries* dodeljuje v skladu z naslednjimi določili: Rok veljavnosti garancije za vaš električni agregat je dvanajst (12) mesecev ali tisoč (1000) ur delovanja od datuma nakupa po preteklelem prvem roku. Če v električnem agregatu ni nameščen urni števec, je treba kot število ur delovanja upoštevati osem (8) ur delovanja dnevno. Garancijo mora uveljaviti distributer, pri katerem ste električni agregat kupili. V primeru težav z električnim agregatom vas podjetje *SDMO Industries* poziva, da se z računom o nakupu zglasite pri distributerju ali kontaktirate poprodajne storitve *SDMO Industries* na naslednji številki: +33298414141. Storitve za stranke podjetja *SDMO Industries* vam nudi odgovore na vaša vprašanja glede pogojev uporabe garancije; njeni kontaktni podatki so: *SDMO INDUSTRIES* -12, Bis rue de la Villeneuve - CS 92848 - 29228 Brest Cedex 2 – Tel.: +33298414141 – Faks: +33298416307 -www.sdmo.com.

#### 1. NAČINI IN POGOJI UPORABE GARANCIJE

Garancija začne veljati od datuma nakupa električnega agregata s strani prvega uporabnika. Ta garancija se prenese skupaj z električnim agregatom, kadar ga prvi uporabnik brezplačno ali odplačno odstopi, in sicer za preostanek časa trajanja začetne garancije brez možnosti podaljšanja. Garancijo je mogoče uveljaviti samo s predložitvijo čitljivega računa o nakupu z navedbo tipa električnega agregata, serijske številke, imena, naslova in poslovnega žiga distributerja. Podjetje *SDMO Industries* si pridržuje pravico do zavrnitve uveljavitve garancije v primeru, kadar z nobenim dokumentom ni mogoče dokazati kraja in datuma nakupa električnega agregata. S to garancijo je mogoče uveljaviti popravilo ali zamenjavo električnega agregata ali njegovih sestavnih delov, za katere je podjetje *SDMO Industries* po strokovnih pregledih v njegovih delavnicah ocenilo, da so okvarjeni; podjetje *SDMO Industries* si z namenom izpolnjevanja svojih obveznosti pridržuje pravico do spremembe naprav električnega agregata. Električni agregat ali njegov(-i) nadomestni sestavni del(-i), ki ga(jih) pokriva garancija, je(so) ponovno last podjetja *SDMO Industries*.

#### 2. OMEJITEV GARANCIJE

Garancija se uveljavlja za nameščene električne agregate, ki se uporabljajo in vzdržujejo v skladu z dokumentacijo, ki jo predloži podjetje *SDMO Industries*, in v primeru pomanjkljivega delovanja električnega agregata, ki je posledica napake v zasnovi, proizvodnji ali materialu. Podjetje *SDMO Industries* ne jamči za trajanje zmogljivosti električnega agregata, niti za njegovo delovanje ali zanesljivost, če se uporablja v posebne namene. Podjetje *SDMO Industries* v nobenem primeru ne bo odgovorno za nematerialne poškodbe, ki izhajajo iz materialnih poškodb ali ne, kot so navedene v spodnjem okvirnem seznamu: poslovne izgube, različni stroški ali izdatki, ker električni agregat ni na voljo, itd. Garancija je omejena na stroške v zvezi s popravilom ali zamenjavo električnega agregata, ali z enim od njegovih sestavnih delov, razen potrošnih delov. Garancija zato pokriva stroške dela in sestavnih delov, razen potrošnih stroškov. Stroške prevoza električnega agregata ali enega od njegovih sestavnih delov do delavnic podjetja *SDMO INDUSTRIES* ali do enega od njegovih pooblaščenih zastopnikov krije stranka; stroške »povratnega« prevoza krije podjetje *SDMO Industries*. Vendar pa v primeru, kadar garancije ni mogoče uveljaviti, stroške prevoza v celoti krije stranka.

#### 3. PRIMER IZKLJUČITVE GARANCIJE

Garancija je izključena v naslednjih primerih: poškodbe, povezave s prevozom električnega agregata; nepravilna namestitve ali namestitve, ki ni v skladu s priporočili podjetja *SDMO Industries* in/ali tehničnimi in varnostnimi standardi; uporaba proizvodov, sestavnih delov, nadomestnih delov, goriva ali maziv, ki ni v skladu s priporočili; nepravilna ali nenormalna uporaba električnega agregata; sprememba ali predelava električnega agregata ali enega od njegovih sestavnih delov, ki ju podjetje *SDMO Industries* ni odobrilo; običajna obraba električnega agregata ali enega od njegovih sestavnih delov; okvara zaradi malomarnosti, nezadostnega nadzora, vzdrževanja ali čiščenja električnega agregata; primer višje sile, nepredvidljivih okoliščin ali zunanjih vzrokov (naravne katastrofe, požar, električni udar, poplava, strela, itd.); uporaba električnega agregata z nezadostnim polnjenjem; slabi pogoji za shranjevanje električnega agregata. Iz garancije so izključeni tudi naslednji sestavni deli: izpuhi, cevi in sistemi za napajanje z gorivom, nameščeni nad filterji za gorivo / uplinjač / vbrizgalna šoba, AVR, sistemi zagona (akumulatorji, zaganjalniki, sprožilniki), pokrovi, filtri, gibke cevi in gumijaste cevi, tesnila, jermeni, relaji, varovalke, stikala, luči, diode, preklopna stikala, sonde (nivoja, tlaka, temperature, itd.), kazalniki meritev ter drugi potrošni elementi in obrabljivi deli.